

МІНІСТЕРСТВО ОСВІТИ І НАУКИ УКРАЇНИ  
ІЗМАЇЛЬСЬКИЙ ДЕРЖАВНИЙ ГУМАНІТАРНИЙ  
УНІВЕРСИТЕТ

**НАУКА І ОСВІТА  
УКРАЇНСЬКОГО ПРИДУНАВ'Я:  
ВИМІРИ, ВИКЛИКИ,  
ПЕРСПЕКТИВИ**

Колективна монографія,  
з нагоди 80-річчя Ізмаїльського  
державного гуманітарного університету

Ізмаїл – 2020

УДК 001:37(477.74)

*Рекомендовано до друку вченою радою Ізмаїльського державного гуманітарного університету (протокол № 9 від 8 липня 2020 р.)*

**Редакційна колегія**

**Ярослав Кічук** – головний редактор

**Лілія Циганенко** – відповідальний редактор

**Галина Райбедюк** – заступник головного редактора

**Галина Олейникова** – літературний редактор

**Рецензенти:**

**Павло Гриценко** – доктор філологічних наук, професор, директор інституту української мови НАН України, почесний професор Ізмаїльського державного гуманітарного університету, дійсний член Наукового товариства імені Шевченка;

**Віктор Коцур** – доктор історичних наук, професор, академік АПН, почесний професор Ізмаїльського державного гуманітарного університету, ректор Університету Григорія Сковороди в Переяславі;

**Валентина Мусій** – доктор філологічних наук, професор кафедри світової літератури Одеського національного університету імені І.І. Мечникова;

**Світлана Ставицька** – доктор психологічних наук, професор, завідувач кафедри психології та психотерапії Інституту соціології, психології та управління Національного педагогічного університету імені М.П. Драгоманова;

**Тетяна Степанова** – доктор педагогічних наук, професор, декан факультету дошкільної та початкової освіти Миколаївського національного університету ім. В.О. Сухомлинського.

**Наука і освіта українського Придунав'я: виміри, виклики, перспективи:** колективна монографія укр. та англ. мовами / За ред. Я. Кічука; відп. ред. Л. Циганенко. Ізмаїл: РВВ ІДГУ – СМІЛ, 2020. 432 с.

Колективна монографія – результат дослідницької діяльності провідних учених Придунайського регіону. В полі зору авторів – історичні, культурологічні, літературознавчі, лінгвістичні та суспільно-економічні аспекти гуманітарного пошуку.

Розраховано на науковців, співробітників академічної та вузівської науки, студентів гуманітарних спеціальностей університетів.

ISBN 978-617-7473-48-9

© автори, 2020

**MINISTRY OF EDUCATION AND SCIENCE OF UKRAINE  
IZMAIL STATE UNIVERSITY OF HUMANITIES**

**SCIENCE AND EDUCATION  
of UKRAINIAN DANUBIAN REGION:  
OPPORTUNITIES, CHALLENGES,  
PROSPECTS**

Collective monograph,  
on the occasion of the 80th anniversary  
of the Izmail State University of Humanities

**Izmail – 2020**

UDC 001:37(477.74)

Recommended for printing by the Academic Council of Izmail State University of  
Humanities

(Protocol No. 9 dated July 8, 2020)

*Editorial team*

**Yaroslav Kichuk** – Editor-in-Chief

**Lilia Tsyganenko** – Executive Editor

**Galina Raibedyuk** – Vice Editor-in-Chief

**Galina Oleinikova** – Literary editor

*Reviewers:*

- Pavlo Hrytsenko** – Doctor of Philology, Professor, Director of the Ukrainian Language Institute of the National Academy of Sciences of Ukraine, Honorary Professor of Izmail State University of Humanities, Active member of the Shevchenko Scientific Society;
- Viktor Kotsur** – Doctor of Historical Sciences, Professor, Academician of the Academy of Pedagogical Sciences, Honorary Professor of Izmail State University of Humanities, Rector Hryhoriy Skovoroda University in Pereyaslav
- Valentina Musii** – Doctor of Philology, Professor of the Department of World Literature, Odessa National University named after I.I. Mechnikova;
- Svitlana Stavvytska** – Doctor of Psychological Sciences, Professor, Head of the Department of Psychology and Psychotherapy of the Institute of Sociology, Psychology and Management of the National Pedagogical University named after M.P. Dragomanova;
- Tetyana Stepanova** – Doctor of Pedagogical Sciences, Professor, Dean of the Faculty of Preschool and Primary Education of Mykolayiv National University after V.O. Sukhomlinsky.

**Science and Education of the Ukrainian Danube region: Opportunities, Challenges, Prospects:** a collective monograph in Ukrainian and English languages / Ed. J. Kichuk; Vice Ed. L. Tsyganenko. Izmail: RVV ISUH – SMIL, 2020. 432 p.

The collective monograph is the result of the research activities of leading scientists of the Danube region. The historical, cultural, literary, linguistic and socio-economic aspects of the humanitarian search are in the field of view of the authors.

It is intended for researchers, employees of academic and university science, students of humanitarian specialties of universities.

ISBN ISBN 978-617-7473-48-9

© authors, 2020

**ЗМІСТ / CONTENT**

ПЕРЕДМОВА / INTRODUCTION . . . . . 9

**УКРАЇНСЬКЕ ПРИДУНАВ'Я У НАУКОВОМУ ДИСКУРСІ /  
UKRAINIAN DANUBIAN REGION IN SCIENTIFIC DISCOURSE**

**КОЛЕСНИКОВ Андрій / KOLESNYKOV Andriy**

*Перспективи дослідження українськомовного простору  
Півдня Одещини: об'єкти, прийоми, класифікації. . . . . 15*  
*The prospects of investigation of the Ukrainian-speaking  
area of Southern Odeschyna: objects, methods, classifications.. . . . 28*

**ЛЕБЕДЕНКО Наталія / LEBEDENKO Natalia**

*Символістська пушкіністика в естетико-критичній  
парадигмі епохи . . . . . 40*  
*Symbolism of Pushkin Works in the Aesthetic-Critical Historical Paradigm 48*

**РАЙБЕДЮК Галина / RAYBEDYUK Galina**

*Інтертекстуальна парадигма художньої історіософії  
українськомовних поетів Придунав'я . . . . . 56*  
*Intertextual paradigm of artistic historiosophy  
of the Ukrainian-Danube speaking poets . . . . . 68*

**РЕВА-ЛЄВШАКОВА Людмила / REVA-LEVSHAKOVA Lyudmila**

*Бессарабські поетичні виміри: слово про поезію  
Володимира Реви. . . . . 79*  
*Bessarabian poetic dimensions: a word about  
the poetry of Vladimir Reva. . . . . 89*

**ТИЧИНА Анатолій / TYCHYNA Anatoliy**

*Історія Українського Придунав'я: історіографічний аспект . . . . . 98*  
*History of the Ukrainian Danubian region: the historiographical aspect . 111*

**ЦИГАНЕНКО Лілія / TSYGANENKO Liliya**

<i>Репресії комуністичної влади щодо місцевого населення Українського Придунав'я (червень 1940-червень 1941 років).</i>	. . .	124
<i>Repression of the communist authorities in relation to the local population of the Ukrainian Danubian region (June 1940-June 1941).</i>	. . .	136

**ШЕВЧУК Тетяна / SHEVCHUK Tetyana**

<i>Творчі об'єднання художників Українського Придунав'я</i>	. . .	147
<i>Creative Unions of Artists in Ukrainian Danubian Region</i>	. . .	158

**ЯРМОЛЕНКО Марія / YARMOLENKO Maria**

<i>Роль фольклору у збереженні ідентичності гагаузького народу</i>	. . . . .	169
<i>Gagauz folklore and its role in preserving the identity of the people.</i>	. . . . .	176

**СУЧАСНІ НАУКОВІ СТУДІЇ:  
НАЦІОНАЛЬНИЙ ВЕКТОР – СВІТОВИЙ КОНТЕКСТ /  
MODERN SCIENTIFIC STUDIES:  
NATIONAL VECTOR – GLOBAL CONTEXT**

**БІЛА Олена / BILA Olena**

<i>Застосування інтерактивних методів навчання у професійній підготовці майбутніх педагогів до крос-культурної комунікації.</i>	. . . . .	185
<i>Application of interactive learning methods in professional training of future teachers to cross-cultural communication.</i>	. . . . .	194

**ГЕРГАНОВ Леонід / GERGANOV Leonid**

<i>Психолого-педагогічні умови формування готовності до професійної саморегуляції у фахівців морського профілю в навчальних закладах України.</i>	. . . . .	202
<i>Psychological and pedagogical conditions of forming readiness for professional self-regulation in maritime professionals in educational establishments of Ukraine.</i>	. . . . .	211

**ЗАХАРЧЕНКО Віталій / ZAKHARCHENKO Vitaly**

<i>Удосконалення формування регіональної політики в Українському Причорномор'ї на основі кластерного підходу . . . . .</i>	<i>219</i>
<i>Improvement of regional policy in the Ukrainian Prichernomor on the basis of cluster approach . . . . .</i>	<i>234</i>

**КІЧУК Надія / KICHUK Nadiya**

<i>Становлення і розвиток особистісно-професійного іміджу педагога у вимірах сучасності . . . . .</i>	<i>247</i>
<i>Formation and Development of the Personal and Professional Image of the Teacher in the Dimensions of the Present . . . . .</i>	<i>254</i>

**КІЧУК Ярослав / KICHUK Yaroslav**

<i>Проектна діяльність особистості у параметрах проблематики соціального лідерства . . . . .</i>	<i>261</i>
<i>Student project activities in the parameters of the social Leadership problem . . . . .</i>	<i>274</i>

**КУЛІНЕНКО Лілія / KULINENKO Liliya**

<i>Концепція моделювання практичної підготовки майбутнього педагога. . . . .</i>	<i>.286</i>
<i>Concept of simulation of future teacher's practical training . . . . .</i>	<i>. 301</i>

**ЛЕБЕДЕНКО Олександр / LEBEDENKO Oleksandr**

<i>Південна Бессарабія в умовах формування національної економіки в Україні (1991-1999 рр.) . . . . .</i>	<i>. 314</i>
<i>Southern Bessarabia in the context of the formation of national economy in Ukraine (1991-1999) . . . . .</i>	<i>. 322</i>

**ЛЕСІНА Тетяна / LESINA Tatiana**

<i>Нові тенденції у дошкільній освіті: педагогічний дискурс професійної підготовленості вихователя . . . . .</i>	<i>330</i>
<i>New trends in preschool education: pedagogical discourse of preschool teachers' preparedness . . . . .</i>	<i>339</i>

**Наталія МАКАРЧУК / Natalia MAKARCHUK**

<i>Психологія саморегулятивної діяльності фахівця психологічної допомоги.</i>	348
<i>Psychology of the self-regulatory activity of a psychological assistance specialist</i>	359

**Микола МЕРКУЛОВ / Mykola MERKULOV**

<i>Розвиток транскордонного співробітництва у Придунав'ї в контексті процесу євроінтеграції</i>	369
<i>Development of cross-border cooperation in the danube region in the context of the european integration process</i>	380

**Ірина СМІРНОВА / Iryna SMYRNOVA**

<i>Оновлення моделей освіти в закладах вищої освіти України</i>	391
<i>Updating education models in higher education institutions in Ukraine</i>	401

**Валентин ЧИМШИР / Valentyn CHIMSHIR**

<i>Об'єднання тимчасових процесів складних систем</i>	411
<i>Time processes combination in the complex systems</i>	420



## ПЕРЕДМОВА

### ЩЕДРИЙ УЖИНОК ПРОВІДНИХ НАУКОВЦІВ ПРИДУНАЙСЬКОГО РЕГІОНУ

Коллективну монографію «*Наука і освіта українського Придунав'я: виміри, виклики, перспективи*» підготовлено в рамках відзначення 80-річного ювілею Ізмаїльського державного гуманітарного університету. Це наукове видання стало результатом дослідницької діяльності провідних учених, імена яких відомі в науковому світі не тільки придунайського регіону, але й усієї України та її поза межями. Кожен з авторів має безпосереднє відношення до ІДГУ: є випускником університету, певний проміжок часу працював у закладі освіти, нині входить до складу науково-педагогічних працівників вишу.

Прагнення якомога повніше охопити й усебічніше представити обшири найреспектабельніших досягнень університетської науки зумовили структуру монографії, яку склали два вагомні щодо змісту й обсягу розділи. В основу формування корпусу текстів першого розділу «Українське Придунав'я у науковому дискурсі» покладено теоретико-методологічні підходи щодо узагальнення та систематизації досліджень важливої проблематики регіону. В полі зору авторів – історичні, культурологічні, літературознавчі, лінгвістичні та суспільно-економічні аспекти гуманітарного пошуку, що його піддано строгій науковій верифікації та аналітичній логіці.

Різномасштабне вивчення історії Українського Придунав'я як субрегіону у складі Південної України подає у своїй ґрунтовній розвідці Тичина А. Специфіку репресивної діяльності комуністичної влади на території краю в період з червня 1940 по червень 1941 рр. виявляє й детально аналізує Циганенко Л. на основі матеріалів архіву Служби безпеки України, обласних, міських і районних архівних установ.

Українськомовний простір півдня Одещини в аспекті вивчення діалектів новожитніх і полілінгвальних ареалів в умовах сучасної мовної політики (геополітики) представляє Колесников А. В основі дослідження Райбедюк Г. – історіософська парадигма поетичного дискурсу придунайських митців слова, їх індивідуальні модуси творчої репрезентації історичної пам'яті народу. Палітру літературного ландшафту краю суттєво доповнює здійснений Ревою-Левшаковою Л. екскурс в історію діяльності літературних об'єднань Бессарабії, а в цьому контексті – характеристика творчого доробку поета Володимира Рєви. Шевчук Т. пропонує панорамний огляд колективної творчості в галузі образотворчого мистецтва крізь призму діяльності зареєстрованих у придунайському регіоні творчих об'єднань, обґрунтовує їх регіональну самобутність. Позиції наукової школи компаративістики літературознавців університету заявлено статтею Лебеденко Н. про естетику й поетику символізму. Іманентні риси етнічної ідентичності гагаузів з'ясовує Ярмоленко М., акцентуючи увагу на ключовій ролі фольклору, звичаїв і традицій гагаузького народу в його консолідації на бессарабських землях після переселення в ХІХ столітті.

Другий розділ «Сучасні наукові студії: національний вектор – світовий контекст» представлено різногалузевими авторськими розвідками. Важливу його складову визначає багатоаспектне психолого-педагогічне й методичне дослідження стратегічно важливої проблематики освіти й науки в Україні. Сучасні підходи щодо реалізації ресурсів вищої школи у становленні конкурентоспроможного педагога та формування у студентів іміджевих ознак через здатність цілеспрямовано формувати ключові та предметні компетентності розглядає Кічук Н. Проблеми розвитку соціального лідерства серед студентської молоді та роль проектної діяльності в стимулюванні їх просоціальної поведінки представлено професором Кічуком Я. Питання соціалізації майбутніх педагогів у поліетнічному середовищі та їх

готовність до крос-культурної комунікації визначають осереддя наукового дослідження Білої О. У статті Лесіної Т. порушено актуальну проблему удосконалення функціонування системи дошкільної освіти й запропоновано реальні шляхи підвищення її якості. Методологічні складники психології саморегулятивної діяльності практикуючого психолога та психолога-психотерапевта в оновленому форматі надання освітніх і медичних послуг з'ясовує Макарчук Н.

У фокусі уваги авторів і проблеми практичної підготовки сучасного фахівця: освоєння та застосування в навчальному процесі інформаційних ресурсів, користування інформаційними системами, освоєння телекомунікаційних мереж (Куліненко Л.); упровадження у практику навчання інформаційних моделей освіти, комп'ютерних і цифрових технологій, їх роль у підвищенні якості освіти (Смирнова І.); формування готовності до професійної саморегуляції фахівців морського профілю за умови підвищення якості професійно-практичної підготовки їх навчання у вищих морських навчальних закладах (Герганов Л.). У цьому розділі вміщено також статті, в яких порушено глобальні та локальні проблеми соціально-економічного розвитку України, а в цьому контексті й придунайського регіону; представлено, зокрема, сучасні технології кластерної економіки (Захарченко В.), провідні концепції та механізми регулювання транскордонної стратегії економічного розвитку євро регіонів, шляхи інтеграції України до європейського економічного простору (Меркулов М.). Лебеденко О. розглядає регіональні проблеми національної економіки Південної Бессарабії в умовах її реформування періоду незалежності України.

Тематичне коло наукової проблематики другого розділу монографії замикає дослідження Чимшира В., котрий розглядає новітні методи оптимізації процесів у життєвому циклі складних систем, обґрунтовує оптимальність об'єднання у цих системах тимчасових процесів.

Широкий спектр порушених у колективній монографії тем зумовлений міждисциплінарним характером уміщених в ній досліджень. Відтак, дещо розмаїта на перший погляд, вона насправді становить собою ґрунтовну й цілісну стереоскопічну працю. Її об'єднує спільна наскрізна ідея – обґрунтувати й плідно репрезентувати ключові аспекти розвитку й модернізації сучасної науки та освітньої практики на основі власного досвіду авторів. Особливо цінним для практичного втілення їх наукових пошуків і відкриттів видаються оригінальні ракурси бачення подальших перспектив якісного оновлення та продуктивного інноваційного реформування науково-освітнього простору на засадах новітніх регіональних, загальнонаціональних і європейських еволюційних тенденцій.

Ювілейна монографія видана двома мовами (українською та англійською) і являє собою щедрий науковий ужинок, котрий засвідчує *новий виток* визнання нашого освітнього закладу в науковому світі. Ця колективна праця його провідних фахівців потверджує відому думку Михайла Грушевського про те, що *«університет є не лише школою, але і науковою інституцією, що дає можливість [...] свobodно віддаватися вищим духовним інтересам, науковим студіям»*. Ізмаїльський державний гуманітарний університет на цих теренах має вагомий здобутки.

професор Галина Райбедюк

## INTRODUCTION

### GENEROUS GIFT BY LEADING SCIENTISTS OF THE DANUBE REGION

The collective monograph *"Science and Education of the Ukrainian Danubian Region: Opportunities, Challenges, Prospects"* was prepared as part of the celebration of the 80th anniversary of the Izmil State University of Humanities. This scientific publication is the result of research activities of leading scientists, whose names are known in the scientific world not only in the Danube region, but also in Ukraine and abroad. Each of the authors is directly related to ISSU: he is a university graduate, worked for a certain period of time in an educational institution, and is currently a member of the scientific and pedagogical staff of the university.

The desire to cover as fully as possible and comprehensively represent the vastness of the achievements of university science determined the structure of the monograph, which consisted of two sections, weighty in content and volume. The formation of the text corpus of the first chapter "Ukrainian Danubian Region in Scientific Discourse" is based on theoretical and methodological approaches to generalize and systematize research on important issues in the region. In the field of view of the authors are historical, cultural, literary, linguistic and socio-economic aspects of the humanitarian search, which are subjected to rigorous scientific verification and analytical logic.

A diverse study of the history of the Ukrainian Danube region as a subregion within Southern Ukraine is presented in his fundamental work by A. Tychina. The specifics of the repressive activities of the communist authorities on the territory of the region from June 1940 to June 1941 are presented and analyzed by L. Tsyganenko in detail on the basis of materials from the archives of the Security Service of Ukraine, regional, city and district archival institutions. T. Shevchuk offers a panoramic overview of collective creativity in the field of fine arts through the prism of the activities of creative associations registered in the Danube region, substantiates their regional originality. The immanent features of the ethnic identity of the Gagauzians are clarified by M. Yarmolenko, focusing on the key role of folklore, customs and traditions of the Gagauz people in their consolidation on the Bessarabian lands after resettlement in the 19th century. The Ukrainian-speaking space of the south of Odessa region in the aspect of the study of dialects of the multilingual areas in the conditions of modern language policy (geopolitics) is considered by A. Kolesnikov. At the heart of the study of G.B. Raibedyuk is the historiosophical paradigm of the poetic discourse of the Danube artists of the word, their individual creative representations of the historical memory of the people. The palette of the literary landscape of the region is significantly supplemented by L. Reva-Levshakova's accomplishment of an excursion into the history of the literary associations of Bessarabia, and in this context, the characteristic of the poet Vladimir Reva's work presented by her. The aesthetics and poetics of symbolism, represented by the research of N. Lebedenko, revealing the problems of the scientific school of comparative studies of literary critics of the university.

The second section "Modern scientific studies: the national vector - the global context" is represented by various author's investigations. Its important component is determined by the multifaceted psychological, pedagogical and methodological study of strategically important issues of education in Ukraine. Modern approaches to the implementation of higher school resources in the formation of a competitive teacher and the formation of students' image characteristics through the ability to purposefully form key and subject competencies is considered by N. Kichuk. The problems of developing social leadership among students and the role of project activities in stimulating them about social behavior are presented by Professor Y. Kichuk. The issues of

socialization of future teachers in a multiethnic environment and their readiness for cross-cultural communication determine the focus of the scientific research of A. Belaya. N. Makarchuk clarifies the methodological components of the psychology of self-regulatory activities of a practicing psychologist and psychologist-psychotherapist in the updated format of providing educational and medical services. In the article by T. Lesina, the urgent problem of improving the functioning of the preschool education system is raised and real ways to improve its quality are proposed. The authors focus on the problems of practical training of a modern specialist: the development and application of information resources in the educational process, the use of information systems, the development of telecommunication networks (L. Kulinenko), the introduction of information models of education, computer and digital technologies into teaching practice, their role in improving the quality of education (I. Smirnova) formation of readiness for professional self-regulation of specialists of the maritime profile, subject to improving the quality of professional and practical training of their education in higher maritime educational institutions (L. Gerganov). This section also contains articles that raise global and local problems of the socio-economic development of Ukraine, and in this context and the Danube region, present modern technologies of the cluster economy (V. Zakharchenko), leading concepts and mechanisms for regulating the cross-border strategy of economic development Euroregions, ways of Ukraine's integration into the European economic space (M. Merkulov). The regional problems of the national economy considered by A. Lebedenko in the context of its reforming during the period of independence of Ukraine close the thematic circle of humanitarian problems of the Danube region of the first section of the collective monograph. V. Chimshir, who considers the newest methods of optimization of processes in the life cycle of complex systems, substantiates the optimality of combining time processes in these systems.

The wide range of topics raised in the collective monograph is due to the interdisciplinary nature of the research contained in it. Thus, somewhat diverse at first glance, it is in fact a thorough and coherent stereoscopic work. It is united by a common cross-cutting idea - to substantiate and fruitfully represent key aspects of the development and modernization of modern science and educational practice based on the authors' own experience. Especially valuable for the practical implementation of their scientific research and discoveries are the original perspectives of further prospects for qualitative renewal and productive innovative reform of the scientific and educational space on the basis of the latest regional, national and European evolutionary trends.

The anniversary monograph is published in two languages (Ukrainian and English) and is a generous scientific achievement, which testifies to a new round of recognition of our educational institution in the scientific world. This collective work of its leading specialists confirms the well-known opinion of Mykhailo Hrushevsky that "*the university is not only a school, but also a scientific institution that allows [...] to freely indulge in higher spiritual interests, scientific studies.*" Izmail State University of Humanities has significant achievements in this area.

Professor Galina Raybedyuk

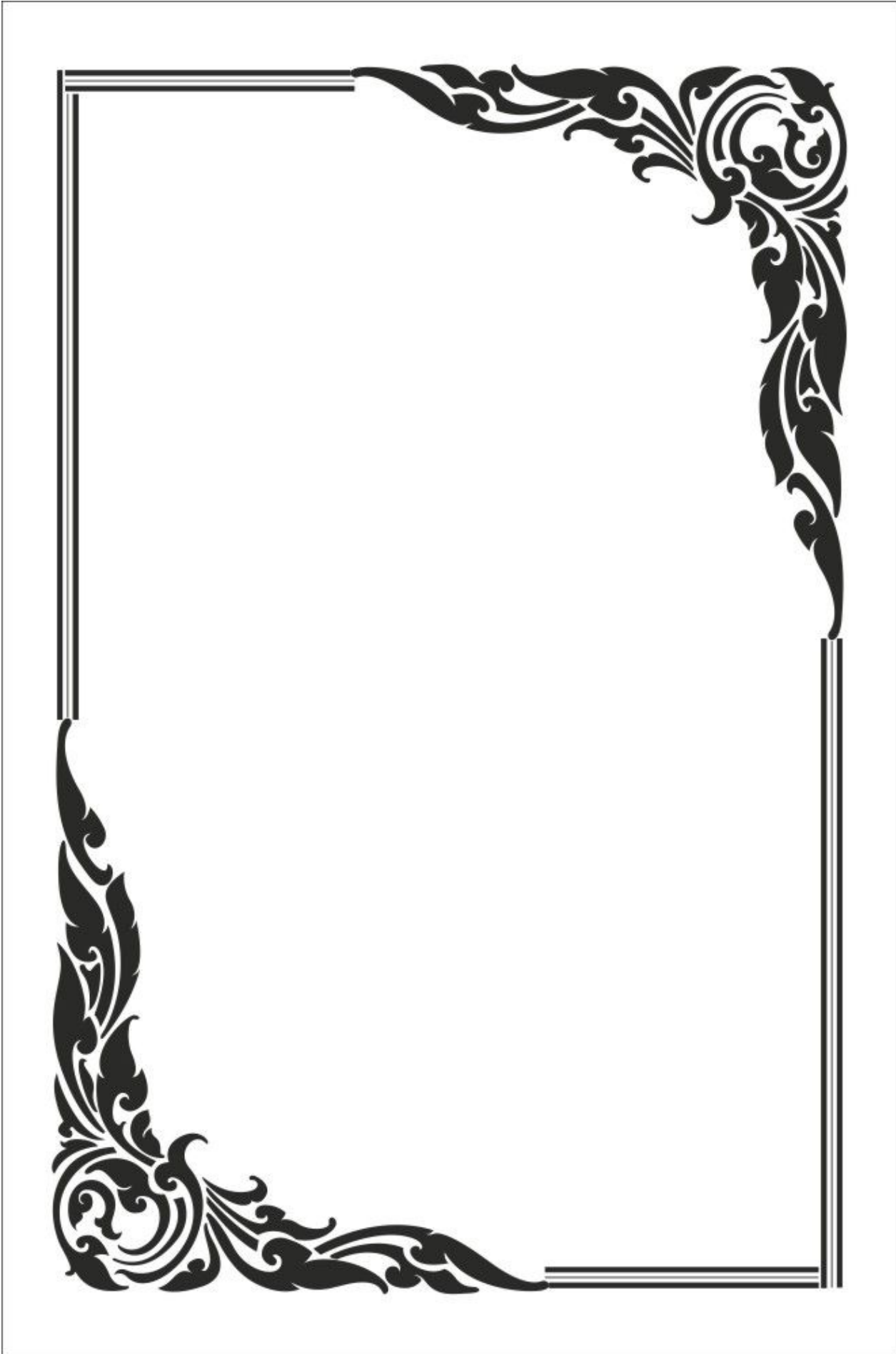





## **Андрій КОЛЕСНИКОВ**

*Доктор філологічних наук, доцент, завідувач кафедри української мови і літератури Ізмаїльського державного гуманітарного університету.*

*Автор 85 наукових праць.*

*В Ізмаїльському державному гуманітарному університеті працює з 2000 року.*

**Сфера наукових інтересів:** *слов'янська діалектологія, теоретична морфологія, ареальна лінгвістика, лінгвогеографія.*

**E-mail:** akolesnykov2015@ukr.net

### **ПЕРСПЕКТИВИ ДОСЛІДЖЕННЯ УКРАЇНСЬКОМОВНОГО ПРОСТОРУ ПІВДНЯ ОДЕЩИНИ: ОБ'ЄКТИ, ПРИЙОМИ, КЛАСИФІКАЦІЇ**

*Аналізуючи стан дослідження української мови на півдні Одещини, автор окреслює перспективні напрямки роботи лінгвістів в ареалі. Наголошуючи на важливості вивчення української мови в полілінгвальних регіонах в аспекті національної мовної політики, розвитку методології мовознавства, з погляду повноти охоплення діалектологічними дослідженнями українськомовної території, він зосереджує увагу на найменш вивчених на сьогодні говірках новішої формації.*

**Ключові слова:** *українська мова, діалект, новожиття говірка, полілінгвальний ареал, Одещина.*

Одещина – регіон неоднорідний у діалектному плані. Тут є старожитні подільські говірки української мови (північно-західні райони області – Любашівський, Подільський, Ананівський, Балтський, Окнянський, Савранський, Кодимський, Захарівський) і генетично та динамічно неоднорідні новожитні степові говірки, що побутують у південних та східних районах області. Найстрокатіший у лінгвальному плані ареал – південнобессарабський (межиріччя Дністра і Дунаю; далі – МДД), оскільки українськомовний компонент активно взаємодіє в ньому з російськими, румунськими, болгарськими, гагаузькими та ін. діалектами.

Українські говірки Одещини ставали об'єктом дослідження лінгвістів неодноразово. Від середини ХХ ст. їх вивчають А. А. Москаленко, В. П. Дроздовський, А. М. Мукан, П. Ю. Гриценко, В. П. Логвин, Т. П. Заворотна; в останній чверті ХХ ст. – на початку ХХІ ст. – П. Ю. Гриценко, М. С. Делюсто, А. О. Колесников, О. І. Бондар та ін. Результатами цих досліджень стали передусім описові праці, які характеризують мікроареали (Гриценко, 1980; Дроздовський, 1962; Мукан, 1960), окремі говірки (Делюсто, 2010; Мельничук, 1951), а також праці лексикографічні (Москаленко, 1958; Бондар, 2011). Додатками до деяких дисертаційних праць (Дроздовський, 1962; Мукан, 1960; Заворотна, 1967) стали невеликі словники діалектної лексики. Територіальне варіювання української мови в межах Одеської обл. знайшло лінгвогеографічне представлення в загальнонаціональному атласі, напр., (АУМ, 2001), а також у регіональному «Атласі українських говірок межиріччя Дністра і Дунаю» (Колесников, 2016). Але стан дослідження українських говірок ареалу такий, що їх, з одного боку, ще не можна вважати повною мірою вивченими (досліджені передусім лексико-семантичний і

морфологічний рівні мовної структури великої кількості, але не всіх говірок ареалу), а з іншого боку, ті успіхи, що є, актуалізують необхідність глибших наукових пошуків.

Важливість вивчення «живої діалектної», «народної розмовної» форми загальнонародної мови для лінгвіста самоочевидна, бо будь-яка літературна мова ґрунтується на діалекті і цей генетичний зв'язок стосується не лише моменту формування літературної мови, а й подальшого її розвитку, і полягає у постійному впливі діалектних норм на літературну форму, та й на життєздатність мови загалом, бо допоки живі діалекти, жива й національна мова. Аксиоматичними є й тези О. О. Потебні, що свідчення живої діалектної мови – найважливіше джерело для вивчення історії мови, що загалом історія будь-якої конкретної мови – це історія її наріч (*Бевзенко, 1991: 132; Москаленко, 1962: 16*).

Актуальність дослідження діалектів новожитних і полілінгвальних ареалів, яким є МДД, зростає й з огляду на політичні аспекти (мовну політику, геополітику). Наразі в риторичі українських ЗМІ навколо питань мовної політики України часто лунають вислови: «Чия мова – того й влада», «Чия мова – того й держава». Це слушна думка, бо загалом усім зрозуміло, що мова є важливим державотворчим і етноконсолідаційним чинником, тому й новий Закон України «Про забезпечення функціонування української мови як державної» ставить завдання «забезпечення функціонування державної мови як інструмента об'єднання українського суспільства, засобу зміцнення державної єдності та територіальної цілісності України, її незалежної державності і національної безпеки» (пункт 3), «розвитку української мови для зміцнення національної ідентичності, збереження національної культури, традицій, звичаїв, історичної пам'яті та забезпечення її подальшого функціонування як державотворчого чинника української нації» (пункт 5). Серед цих завдань не останнє місце посідає і констатація необхідності «утвердження української мови як мови міжетнічного спілкування» (пункт 2), актуальна насамперед для таких полімовних регіонів України, як МДД.

Безперечно, державність мови передбачає обов'язковість уживання її в офіційних документах, в органах законодавства, державного управління, судочинства, у закладах освіти, науки, культури тощо. Все це правда, але насамперед передумовою закріпленості мови на певній території є функціонування її у первинній, базовій розмовній формі. Якщо таке є, то є й підстави обґрунтовано захищати й адміністративно-політичну належність території відповідній національній державі, відповідному етносу – носієві цієї мови. Іншими словами, збереження і розвиток мови на певних, особливо потенційно загрожених, територіях держави (а такими є полімовні регіони як Південна Бессарабія) є запорукою збереження цих територій і розвитку держави. У протилежному випадку, якщо держава визнає, що на певній території немає її державної мови в живій розмовній формі (а за відсутність мови може бути сприйнята відсутність уваги до неї – *А. К.*), це може стати поштовхом до анексії, пошуку агресорами приводів для відокремлення території до іншої держави. Якщо поглянути навіть конкретно на історію Південної Бессарабії, то побачимо, що етномовний компонент завжди був присутній під час «переходів» її під юрисдикцію різних держав (де є російська мова і етнос, там російська територія, де румунська мова і етнос, там румунська територія).

У такому аспекті необхідність дослідження говірок української мови в Південній Бессарабії, постійна увага до них прямо корелює з утвердженням (удержавленням) на цих теренах української мови та української державності загалом.



Перспективним вважаємо й глибше вивчення тих рівнів мовної структури українських говірок ареалу (фонетичного, синтаксичного, фразеологічного), що були меншою мірою вивчені на попередніх етапах їхнього дослідження, розширення об'єктів спостереження (залучення говірок, що функціонують у полікомпонентній мовній ситуації мікросоціуму), ширшу інтеграцію й оновлення традиційних дослідницьких процедур (наприклад, поєднання, з огляду на інтерферентність ареалу, складність мовної ситуації, діалектологічних та соціолінгвістичних прийомів, використання діалектної текстографії в діалектологічних студіях, а також настанови на повноту і системність опису говірок, прийому порівняння свідчень, отриманих шляхом спостереження й анкетного методу тощо).

Окремий напрям мовознавчих досліджень в ареалі – вивчення говірок в аспекті мовної / діалектної взаємодії<sup>1</sup>, соціолінгвальної ситуації, в якій вони розвиваються, аналіз у них діалектотворчого процесу. Цікавим об'єктом у межах цього напрямку є так звані говірки новішої формації (Колесников, 2015а).

Вивчення українських говірок новішої формації, їхніх мікроареалів уможливить заповнення інформаційних лакун стосовно просторового варіювання української мови (з огляду на сучасний стан лінгвогеографічного відбиття української мови, Болградський, Арцизький, Ренійський, частина Тарутинського району Одеської обл. можуть здаватися не українськими у мовному плані), дозволить поліпшити описове і лінгвогеографічне відбиття її ареалів, зокрема новожитніх, уточнити і деталізувати класифікацію діалектів української мови (насамперед удокладнити наявну класифікацію українських переселенських говірок загалом і говірок новішої формації зокрема), вдосконалити діалектологічні та соціолінгвістичні методи мовознавства, взаємозбагативши і взаємодоповнивши їх, дасть можливість більше дізнатися про динамічні процеси в українських діалектах (діалектотворчі процеси), зумовлені як внутрішніми закономірностями розвитку говірок, так і тими, що пов'язані із ситуацією мовного і діалектного контакту.

Дослідження українських говірок новішої формації має й практичне значення. Воно полягає у фіксації й упорядкуванні нового діалектного та соціолінгвального емпіричного матеріалу, поповненні діалектології практичним досвідом обстеження цих говірок, в уточненні інформації про поведінку генетично відмінних (закарпатських, західнополіських та ін.) говірок у нових для них інтерферентних діалектних умовах, їхні зміни на різних рівнях мовної структури (насамперед фонетичному, морфологічному, лексичному). Це, своєю чергою, знадобиться під час опрацювання загальнотеоретичних проблем діалектології, вивчення просторового варіювання української мови та її динаміки у часі.

Працюючи над докторською дисертацією «Морфологія українських говірок МДД» (Колесников, 2015б), ми звернули увагу на специфічні українські ідіоми, які назвали за часом формування – вони утворилися пізніше за інші комунікативні мікросистеми ареалу (в 40-60-ті рр. ХХ ст.) переважно на місці спорожнілих німецьких сіл – «говірки новішої формації», та спробували їх класифікувати, бо це ті говірки української мови, які раніше перебували поза увагою діалектологів, або досліджувалися принагідно. Вони побутують на півдні Одеської обл. в неоднакових

---

<sup>1</sup> Такого плану питанням був присвячений завершений на сьогодні (IV квартал 2018 р.) фундаментальний державний науковий проєкт Ізмаїльського державного гуманітарного університету «Опис і картографування межиріччя Дністра і Дунаю – нової європейської моделі безконфліктної взаємодії різносистемних мов і діалектів» (НДР № 0116U004158), під час виконання якого було зібрано чимало матеріалу для створення «Мультилінгвального атласу МДД».

(полікомпонентних, неоднорідних) соціолінгвальних умовах, втрачаючи під впливом цих обставин свої генетичні діалектні, подекуди й національні риси, або зазнаючи редукації. У подальшому ми поставили завдання глибшого вивчення цього типу говірок, доповнення й удокладнення лінгвістичної інформації щодо них, уточнення їхньої класифікації. Розв'язували ми це завдання, працюючи над проєктами, науковими темами кафедри української мови і літератури ІДГУ, керуючи магістерськими дослідженнями (М. Парпуланська, О. Дворочук, О. Ропотин, Г. Гайдут) та проводячи власні (Колесников, 2019). У статті не зупинятимемося дуже докладно на мовних рисах говірок відзначеного типу (їх проаналізовано і вони частково відображені у названих працях), а спробуємо визначити цінність цих говірок як об'єкта лінгвістики, його специфіки та особливостей дослідницьких процедур, а також проаналізуємо досвід і критерії їх класифікації, зокрема екстралінгвальні.

Специфічні *українські південнобессарабські говірки новішої формації*, що стали об'єктом нашого дослідження, становлять доволі великий мікроареал передусім в Арцизькому р-ні, який поширюється частково на Тарутинський і Саратський р-ни, а також вони утворюють мозаїчні вкраплення в діалектні мікросистеми мішаного типу Білгород-Дністровського та ін. р-нів.

Більшість українських говірок новішої формації наразі перебувають в Арцизькому р-ні. Це говірки м. Арциз (Arzis, Peterwunsch), сс. Веселий Кут (Alecksüßwerth, Paris), Долинівка (Gnadental), Надєждівка (Hoffnungsfeld, Hoffnungstal), Вишняки (Neu-Arzis), Новоселівка (Neu-Elft, Fere-Champenoise II), Мирнопілля (Friedenstal), Прямобалка (Dennewitz), Садове (Alt-Elft, Fere-Champenoise I), Плоцьк (Plotzk), Теплиця (Teplitz). Наявні вони також у Тарутинському р-ні: смт Тарутине (Tarutino), смт Березине (Beresina), смт Бородіно (Borodino), сс. Малоярославець Перший (Wittenberg), Малоярославець Другий (Alt-Posttal), Весела Долина (Klöstitz), Лужанка (Katzbach), Нове Тарутине (Neu-Tarutino), Плачинда (Josefsdorf); у Татарбунарському р-ні: сс. Маразліївка (Maraslienfeld), Базар'янка (Basyriamka), у Саратському р-ні: смт Сарата, сс. Світлодолинське (Lichtental), Надежда (Eigenfeld), Розівка (Rosenfeld), Благодатне (Gnadenfeld), у Білгород-Дністровському р-ні: сс. Долинівка (Neu-Posttal), Софіївка (Sofiental), Семенівка (Seimenu), Романівка (Romanowka), Шабо, у Кілійському р-ні: с. Помазани (Pomasan).

Відрізняються українські говірки новішої формації від інших українських говірок МДД часом формування (утворено більшість з них у 40-60-ті рр. ХХ ст. у колишніх населених пунктах так званих «бессарабських німців», які за короткий термін (з вересня по листопад 1940 р.) були виселені на терени Німеччини, зокрема й на землі окупованої Польщі, за радянсько-німецькою угодою від 5 вересня 1940 р., проте були й інші моделі формування говірок цього типу), специфікою переселення мовців та, як наслідок, специфічними мовними (соціолінгвальними та власне діалектними) рисами говірок (Колесников, 2015а: с. 12–13). З-поміж діалектних мікросистем новішої формації наявні відносно стійкі, що зберігають мовні та діалектні особливості. Це дало нам можливість виокремити говірки з різними діалектними домінантами, які, своєю чергою, характеризуються неоднаковою силою (із західнополіською відносно сильною домінантою – говірка с. Новоселівка Арцизького р-ну, із західнополіською слабшою домінантою – говірка с. Мирнопілля Арцизького р-ну, західнополіською слабкою домінантою – Веселий Кут, Вишняки Арцизького р-ну; із закарпатською домінантою – говірка с. Прямобалка Арцизького р-ну. Окремі з говірок (зокрема, із слабкою домінантою) вже сьогодні розвиваються

за моделлю динаміки мішаних діалектних мікросистем. Серед говірок новішої формації є й такі, які зберігають українську мовну домінанту, але зазнають діалектної редукації, розвиваючись за зразком мішаних ідіомів (напр., Малоюрославець Другий Тарутинського р-ну, Софіївка Білгород-Дністровського р-ну, Плоцьк Арцизького р-ну), проте наявні й такі говірки, в яких відчутна редукація спостережена не тільки щодо діалектних, але й щодо мовних рис, а також мікросистеми, в яких стійкі ідіоми не є домінантними, проте все одно зберігаються (говірка з бойківською діалектною основою с. Нова Дофінівка Лиманського р-ну).

Уже на етапі вибору і характеристики українських говірок новішої формації півдня Одещини як об'єкта (а також у подальшому процесі дослідження), перед лінгвістом постає питання, чому ці новожитні говірки раніше не ставали об'єктом традиційної діалектології? У працях діалектологів знаходимо відповідь, мовляв, «діалектотворчий процес в них ще не завершений» (*Дроздовський, 1962*). Насправді ж діалектотворчий процес – явище перманентне, яке триває постійно в усіх говірках та в усіх фазах їхнього становлення, розвитку, і навіть у фазі деструкції. Тоді що відлякувало дослідників від цього важливого і цікавого об'єкта? Ймовірно, це складність їхнього вивчення. Це такі ж самі труднощі, як і ті, що виникають під час опису і картографування новожитних говірок загалом, тільки в ще більшій концентрації. Їхня причина – значний вплив на лінгвальне буття і стрімку динаміку ідіомів соціолінгвальних чинників побутування і розвитку цих говірок, що вимагає від науковців-філологів залучення соціолінгвістичних дослідницьких процедур в діалектологічні студії, а до цього, очевидно, українська діалектологія ХХ ст. ще не була готова.

Проаналізуємо докладніше українські говірки новішої формації як об'єкт лінгвістики. Побутуючи на півдні Одещини, вони є окремим типом новожитних говірок української мови, вирізняючись з-поміж інших власне діалектними та екстралінгвальними ознаками. На відміну від більшості говірок, що становлять основу південнобессарабського українського діалектного масиву, функціонуючи в ареалі понад 200 р., ці мікросистеми сформовані значно пізніше – їм 78-60 і менше років.

Вивчення переселенських говірок становить наукову проблему діалектології, оскільки вони об'єктивно складні у лінгвістичному, соціолінгвістичному, генетичному, динамічному і просторовому плані. Важливим чинником формування усіх новожитних говірок є інтерференція, змішування різних генетичних рис (діалектів однієї мови і різних мов) і це змішування детермінує характер як окремих говірок (напр., мішаних, редуктивних мікросистем), так і цілих ареалів побутування переселенських говірок, яким притаманна мозаїчність говірок різної генези і динамічного типу, зокрема й мішаних, черезсмужність діалектного простору.

Врахування значної поширеності новожитних діалектів (ареал їхнього побутування – більша частина південно-східного наріччя української мови, зокрема говірки слобожанські та степові, а також окремі діалекти південно-західного наріччя) суттєво ускладнює завдання картографування діалектного українського простору. Відомо, що мовознавці-україністи, ставлячи завдання укладання «Атласу української мови» (АУМ), планували 4 томи цієї праці, натомість результати обстеження переселенського діалектного простору засвідчили недостатність протиставних, ареально релевантних даних, що дозволили б визначити ізоглоси, зокрема ті, які сходилися б у пасма, проаналізувати їхню конфігурацію, лінгвістично обґрунтовано визначивши межі груп говірок та інших одиниць діалектного членування і, таким

чином, відбити на картах реальний діалектний поділ території побутування переселенських говірок, тому було видано тільки 3 томи. У зв'язку з цим завдання картографування новожитніх діалектів української мови фактично було «передоручено» атласам регіональним, а національний атлас не вирішив проблеми їхньої характеристики і класифікації, залишивши «умовність» і «приблизність» як визначення одиниць членування новожитнього простору, так і їхніх меж. Але укладачі АУМ проаналізували, чому так сталося, таким чином, фактично давши настанови для укладачів регіональних атласів і регіональних досліджень загалом. На їхню думку, з метою ефективного картографування переселенського простору необхідно, по-перше, якісно дослідити ареал їхнього побутування з використанням описового методу задля виявлення нових ареально релевантних діалектних рис, тих, які уможливили б протиставлення новожитніх говірок як старожитнім, давнім, так і іншим переселенським, а по-друге, створити і використати питальник, в який ці ареально релевантні діалектні риси були б закладені. Проте з метою зіставності даних у національному атласі питальник вирішили залишити старий, орієнтований на старожитній ареал.

З-поміж труднощів опису та картографування новожитніх говірок були і є об'єктивні, які не можна або важче усунути корекцією підходів і дослідницьких процедур. Ідеться, насамперед, про соціолінгвальну складність новожитніх ареалів, пов'язану, зокрема, із ситуацією мовного контакту, індивідуальним і соціальним полілінгвізмом і полідіалектністю, мовною поведінкою діалектоносіїв у таких умовах, на яку в ХХ ст. ще не була налаштована ні діалектологія, ні соціолінгвістика, та й лінгвістика загалом. Стосовно останнього У. Вайнрайх слушно зауважив, що полілінгвізм становить собою явище не тільки значуще, а й доволі поширене і звичайне, проте у лінгвістиці заведено розглядати саме одномовність як правило, а полімовність як щось виняткове, і для такого «надзвичайно ідеалізованого погляду» є низка причин. Перша з них – спокуса екстраполювати досвід окремих європейських і американських держав, що упродовж нетривалого періоду історії наближалися, із відносним успіхом, до свідомої мети – до повної стандартизації мови як символу та знаряддя свого національного буття. Іншою причиною є те, що структурна лінгвістика на ранніх етапах свого розвитку потребувала припущення синхронності і якісної однорідності мовних текстів як об'єктів опису. Проте ані культурно-географічні перегородки, ані тимчасові методологічні настанови, зумовлені незрілістю науки, не повинні закривати від нас реального факту, що мільйони людей, можливо більшість, протягом свого життя опановують певною мірою дві чи кілька мовних систем і вміють їх використовувати залежно від комунікативної ситуації (Вайнрайх, 1972). На нашу думку, ця проблема все ж частково може бути вирішена у разі усвідомлення сучасним мовознавством реальної типовості полілінгвізму, прийняття цієї тези як аксіоми, що зумовить поступове виведення вивчення полімовних ареалів з-під «опіки» лише соціолінгвістики і як наслідок – інтеграцію лінгвістичних методів, зокрема діалектологічних та соціолінгвістичних.

Другим об'єктивним фактором, що спричиняв і досі спричиняє труднощі опису та картографування переселенських говірок, особливо новішої формації, є характер їхнього вияву у просторі й часі. Черезсмужність та мозаїчність цих говірок не дозволяють доступно і несуперечливо проілюструвати їхній ареальний розподіл, а в процесі картографування суттєво ускладнюють застосування ізоглос та аналіз атомарних карт. Стрімкість динаміки цих говірок у часі, що зумовлена ситуацією інтенсивного та полікомпонентного мовного / діалектного контакту, просторовими

параметрами побутування говірок і мовних контактів, робить їх складним діалектологічним об'єктом. І утрадиційнена інтеграція діалектології з порівняльно-історичним мовознавством не вирішує цієї складності, оскільки класичний порівняльно-історичний метод спрямований насамперед у минуле, на реконструкцію, блокуючи свій потенціал щодо аналізу сучасних динамічних процесів, прогнозування розвитку мови.

Таким чином, говірки новішої формації як різновид переселенських діалектних мікросистем, окрім пізнішого формування говірок, вирізняються ще й складнішим генетичним, динамічним і соціолінгвальним характером, специфікою розташування у просторі. Найголовніше, чому діалектологи обходили увагою ці говірки, це стан у них діалектотворчого процесу. В. П. Дроздовський констатував, що в 60-х рр. ХХ ст. (під час дослідження ним ареалу Бессарабського Надмор'я) в Арцизькому р-ні було чимало українських говірок, зокрема тих, що функціонують у колишніх німецьких поселеннях. Але, незважаючи на географічне входження цих говірок до ареалу обстеження, вчений обійшов їх увагою, бо, мовляв, «діалектотворчий процес в них триває і досі» (Дроздовський, 1962). Важко погодитися з таким твердженням, оскільки, як ми вже відзначили, діалектотворчий процес «триває» в усіх говірках. Тоді чому ж він все ж відмовився від вивчення цих мікросистем? На нашу думку, тому, що ці говірки перебували у такій стадії розвитку, на яку тогочасні діалектологічні методи не були налаштовані зовсім, але яку пройшли усі переселенські говірки. Саме через відзначену стадію розвитку діалектних мікросистем і важливо вивчити говірки новішої формації, їх дослідження дозволило б зрозуміти діалектологічний характер усіх переселенських говірок, закономірності їхнього розвитку. Що ж це за стадія розвитку говірок? На нашу думку, це та фаза, коли говірки (у звичному їй розумінні) ще немає, а існують окремі, генетично не завжди однорідні ідіолекти мовців певного населеного пункту, яких до того ж часто характеризує полілінгвізм і полідіалектність. Неоднорідність ідіолектів таких селищ може стосуватися різних ланок соціуму, що створюють комунікативне середовище (сім'я, робітничого колективу, шкільного класу тощо), а особливо – різних поколінь, вікових груп мовців. Навіть у межах однієї родини подружжя нерідко є представниками різних генетичних діалектних типів однієї мови, чи навіть носіями різних мов. Тут можуть бути різні моделі, і з багатьма з них ми стикалися під час діалектологічного дослідження. Скажімо, мати може бути носієм генетично лемківського діалекту, а батько – середньополіського, тоді носієм якого діалекту буде їхня дитина? Ймовірно, вона обере материну чи батькову мовну модель, а можливо, модель домінантного чи престижнішого у локальному соціумі ідіому (українська літературна мова, російськомовне койне, болгарська чи румунська говірка, південнобессарабський діалектний тип української мови тощо). Залежно від соціолінгвальних чинників ця дитина може обирати різні моделі мовної поведінки, які можуть змінюватися упродовж її життя. Наприклад, може бути, що дитина використовуватиме декілька ідіомів, перемикаючи коди залежно від комунікативної ситуації, а потім, із віком, обрати лише якийсь один код і не перемикатися більше. Зрозуміло, що динаміка новостворюваної говірки, її генетичний і динамічний характер, загалом існування залежатиме від мовної еволюції усіх мовців аналізованого локального соціуму.

Лінгвіст-дослідник, опинившись в такому локальному мовному середовищі, констатує факт побутування, і часто навіть домінування, української мови; бачачи унікальність лінгвального феномену, він відчуває необхідність описати, вивчити його,

проте назвати таку форму функціонування української мови легкою для діалектологічного дослідження, звісно, не можна. Труднощі виникають вже на етапі визначення термінів на позначення об'єкта (говірка чи не говірка, а тоді що?), на позначення моделі змішування ідіомів і ставлення мовців до норм (суржик, просторіччя), актуалізуються й проблеми вивчення ідіолекту, цінності індивідуальної мовної поведінки (її соціальних і комунікативних чинників) як складника мовної еволюції особистості, а його, своєю чергою, як чинника розвитку говірки. Все це уповноважує на перегляд, зміну усталених дослідницьких процедур діалектології, які й не дозволяли досі мовознавцям зосередити увагу на такому цікавому об'єкті, як говірки новішої формації.

Виділивши уперше говірки новішої формації як окремий тип, ми звернули увагу насамперед на мікроареал говірок Арцизького р-ну Одеської обл., оскільки саме вони, не зважаючи на українськомовність їх носіїв, не стали об'єктом вивчення деяких попередників і саме вони вирізняються з-поміж інших південнобессарабських багатьма діалектними рисами (зберігши, з одного боку, генетичні західнополіські і закарпатські ознаки, а з іншого, не прийнявши інтегративних рис південнобессарабських говірок), інтенсивною динамікою, своєрідними соціолінгвальними умовами побутування, типом населених пунктів, куди переселилися мовці (колишні німецькі селища), характером ареального розподілу (відносна компактність розташування, що утворює майже суцільний мікроареал). Проте, якщо брати за основу класифікації такий чинник, як час формування говірок (екстралінгвальний, але релевантний для класифікації переселенських говірок чинник), то діалектні мікросистеми Арцизького р-ну є лише одним з різновидів говірок новішої формації півдня Одещини.

Поглянувши на новому етапі місце українських говірок новішої формації серед інших південнобессарабських, степових говірок та українських діалектів загалом, провівши повторне наукове дослідження (проаналізувавши історію вивчення говірок такого типу та критично переоцінивши методологію їх вивчення, провівши експедиції у населені пункти і проаналізувавши зібраний діалектний матеріал різних рівнів мовної структури українських говірок новішої формації), дійшли висновку, що їхня класифікація може мати дещо інший (порівняно з викладеним у нашій монографії 2015 р.) вигляд. Через те, що діалектотворчий процес в аналізованих говірках ще не призвів до витворення суцільних діалектних мікромасивів, іноді навіть говірки як такої у звичному для діалектології розумінні (як комунікативної системи, обмеженої одним, рідше – кількома близько розташованими населеними пунктами) немає, комунікативні ж системи відповідних населених пунктів мають подекуди вигляд конгломерату, сукупностей різнодіалектних мовців із дуже динамічною мовною поведінкою, і цей процес зазнає впливу багатьох екстралінгвальних, соціолінгвальних і власне діалектних чинників, слід визнати, що однорівнева класифікація досліджуваних говірок, яка об'єднує декілька підстав поділу, буде непереконливою і є загалом малоймовірною. Натомість поділ говірок за різними критеріями, багаторівнева їх класифікація буде переконливішою.

Обов'язковими умовами існування комунікативної системи, що залишає відбиток на ній у різні періоди її розвитку, є *простір і час*. Часовий параметр буття говірок новішої формації характеризує інтенсивна мінливість, яка має зумовленість та залежність від багатокomпонентних мовних і діалектних контактів, а також просторового розподілу говірок у новому ареалі їхнього побутування. Просторовий вимір буття ідіомів визначає інтенсивність і кількість чинників впливу на них, а отже,

і їхню динаміку в часі. В ареалі представлене *компактне* (в Арцизькому р-ні) і *дисперсне* (напр., у Білгород-Дністровському р-ні) розташування говірок новішої формації. Перше сприяє загалом збереженню мовних і діалектних ознак, друге – переважно редукації, але це залежить від мовного та діалектного оточення.

В основу класифікації переселенських говірок, принаймні доти, доки вони не досягли стадії витворення відносно рівного діалектного масиву і початку формування на цій основі нового діалектного членування, на нашу думку, мають бути покладені їхні *генетичні* та *динамічні* ознаки.

За *генетичними* ознаками у говірках новішої формації ареалу представлені різноманітні, майже усі, українські діалекти (подільський, закарпатський, бойківський, гуцульський, лемківський, надсянський тощо) усіх наріч, які ідентифікуються на рівні індивідуальних мовних ознак діалектоносіїв. У різних селищах, де наявні українські говірки новішої формації, і досі є люди (переважно вже старшого віку), що говорять цими діалектами. Проте не всюди й не всі материнські діалекти зберігаються однаковою мірою. Їхнє збереження залежить від перебігу процесу формування говірки, особливостей переселення мовців (добровільне / примусове, організоване / стихійне, компактне / дисперсне тощо), тобто від динамічного типу говірки, що формується (див. наступний критерій поділу). Серед збережених у південнобессарабських українських говірках новішої формації генетичних складників виявлено *західнополіський* (Веселий Кут, Мирнопілля, Новоселівка, Вишняки, Пряmobалка Арцизького р-ну), *закарпатський* (Пряmobалка та Мирнопілля – куток «Банацани» Арцизького р-ну), *південнобессарабський* (Маразліївка, Базар'янка Татарбунарського р-ну, Світлодолинське, Розівка, Благодатне Саратського р-ну, Долинівка, Шабо Білгород-Дністровського р-ну, Помазани Кілійського р-ну), *буковинсько-подільський* (Надежда Саратського р-ну, Плачинда Тарутинського р-ну). Менш збережені, охоплюють менше діалектоносіїв або зазнають редукації такі діалектні генетичні типи: *надсянський* – Весела Долина Тарутинського р-ну та *східнополіський* – Семенівка Білгород-Дністровського р-ну, Плоцьк Арцизького р-ну. З-поміж цих типів протиставляються інвазійні (напр., закарпатський, східнополіський тощо) та аборигенні, сформовані в ареалі (південнобессарабський), або вже наявні в МДД на момент формування говірок новішої формації (буковинсько-подільський) та утворені внаслідок внутрішньоареального переселення мовців.

За *динамічним* типом є два різновиди говірок новішої формації: *стійкі* та *редуктивні*. Беручи до уваги специфіку аналізованих говірок, віднесення їх до того чи того типу певною мірою *умовне* і радше *відображає мінливу динамічну тенденцію*. Виходячи з лінгвальної та діалектної неоднорідності південнобессарабського ареалу, стійкість / редуктивність говірок може стосуватися як їхньої *мовної*, так і *діалектної належності*: стійкі говірки, що зберігають материнські мовні ознаки (напр., Софіївка Білгород-Дністровського р-ну), стійкі говірки, що зберігають материнські діалектні ознаки (напр., Новоселівка Арцизького р-ну), редуктивні щодо материнських діалектних рис говірки (напр., стійка у плані збереження материнських мовних рис Софіївка Білгород-Дністровського р-ну), редуктивні щодо материнських мовних рис говірки (напр., Надєждівка Арцизького р-ну). За нашими спостереженнями, якщо говірка є стійкою щодо материнських діалектних рис, то вона зазвичай зберігає й мовні риси, якщо ж вона редуктивна щодо материнських мовних рис, то вона така ж і щодо діалектних.

Під час визначення динамічного типу новоформованої говірки, знов актуалізуються локальні соціолінгвальні умови її функціонування (кількість мов та діалектів, наявних у населеному пункті). Зрозуміло, що полімовність селища – чинник, що сприяє кваліфікації говірки новішої формації як редуکتивної (це стосується більшості містечок і смт регіону: м. Арциз, смт Тарутине, смт Березине, смт Сарата, смт Бородіно), проте є випадки, коли в межах селища контактують різні мови і діалекти, натомість стан збереження ідіомів свідчить про їхню стійкість (напр., збереження закарпатського материнського діалекту в говірці полімовного і полідіалектного с. Прямобалка Арцизького р-ну) і така стійкість може бути досить тривалою у часі (напр., в ареалі збереглася українська говірка основної формації із слобожанською материнською основою, не зважаючи на її вже понад 200-річний контакт із російською говіркою в межах одного села – Олександрівки Тарутинського р-ну).

Поєднання генетичного і динамічного критеріїв уможливило виділення типів говірок як найбільш представлених моделей, що яскраво, концентровано репрезентуватимуть вияв диференційованих відзначеними критеріями ознак. Тут протиставляються насамперед: а) відносно *стійкі* говірки, із *збереженням генетичних діалектних типів*, б) *стійкі* щодо мовних рис говірки, що розвиваються *за моделлю різнодіалектного змішування* (вони можуть бути диференційовані на наступному рівні поділу за характером збереження / редукції в них різних діалектних складників, чи домінування в них рис певного наріччя), в) редуکتивні за мовними та діалектними рисами говірки (Надеждівка, Долинівка Арцизького р-ну, Лужанка, Малоюрославець Перший Тарутинського р-ну).

Західнополіський діалект, який вплинув на формування усього діалектного масиву говірок новішої формації Арцизького р-ну, присутній як домінуючий складник у більшості українських говірок цього адміністративного утворення (сс. Новоселівка, Веселий Кут, Мирнопілля, Вишняки), але стан збереження материнської генетичної домінанти, перебіг діалектотворчого процесу в діалектних мікросистемах дозволяє наразі визначати стан формування як потенційно *моногенних щодо цього діалекту* лише говірок сс. Мирнопілля та Новоселівка. Щодо збереження материнського закарпатського діалекту, про тенденцію формування моногенності можна говорити тільки в одній (але домінуючій) із говірок полідіалектного і полімовного с. Прямобалка Арцизького р-ну.

Окремим генетико-динамічним типом є *мішані* говірки новішої формації. Вони формуються шляхом змішування діалектів у межах однієї мови або а) у рівних пропорціях, або б) із домінуванням рис певного наріччя. Таке протиставлення умовне і відображає радше мінливі тенденції динаміки у часі, але в МДД все ж поширеніше певне *домінування діалектних рис південно-західного наріччя*, а також *західних (західнополіських) говірок північного наріччя*, напр., у сс. Теплиця Арцизького р-ну та Софіївка Білгород-Дністровського р-ну. Таке домінування певною мірою наявне й в інших говірках: тих, де ми відчули перевагу окремих інвазійних діалектних типів, зокрема західнополіського, із динамікою говірок у напрямку мішаності, напр., у сс. Веселий Кут, Прямобалка Арцизького р-ну (говірка українців не із Закарпаття), та власне мішаних із присутністю як інвазійних (Нове Тарутине Тарутинського р-ну, Романівка Білгород-Дністровського р-ну), так і аборигенних складників, зокрема буковинсько-подільського (Плачинда Тарутинського р-ну, Надежда Саратського р-ну, Райлянка Татарбунарського р-ну) та середньонадніпрянського (Царичанка), оскільки, як відомо, останній материнський діалект має перехідний характер між



південно-східним і південно-західним наріччями. Рис південно-західного наріччя чимало й у говірках новішої формації із домінуванням аборигенного і материнського для них південнобессарабського діалектного типу (сс. Маразліївка, Розівка, Світлодолинське, Базар'янка, Благодатне, Долинівка, Шабо, Помазани), бо сам цей тип був визначений в середині ХХ ст. В. П. Дроздовським та А. М. Мукан як «перехідний» від південно-східного до південно-західного «на південно-східній діалектній основі» (Дроздовський, 1962; Мукан, 1960: 60). Таким чином, говірки новішої формації не порушують загальних тенденцій розвитку південнобессарабського ареалу побутування української мови.

Динаміку українських говірок МДД новішої формації слід розглядати в аспекті діалектичної єдності двох протилежних тенденцій розвитку будь-яких ідіомів (формування, з одного боку, суцільного діалектного масиву, а з іншого, нових мовних відмінностей). Каталізатором цих процесів є мовний контакт і зміни у просторовому розташуванні ідіомів. Важливим чинником динаміки говірок є тенденція до витворення суцільного діалектного масиву, що знаходить вияв у явищах змішування діалектів і редукції відповідних генетичних типів говірок. Виразними носіями тенденції збереження материнських рис новожитніми говірками стають ідіоми з генетико-динамічними характеристиками моногенності і стійкості. У ситуації, коли потенційно стійкі говірки з відмінними діалектними рисами зустрічаються у мовному контакті, то вони можуть: а) бути поглиненими аборигенним ареалом (редукція інвазійного типу) чи іншим інвазійним контактним, б) асимілювати аборигенне оточення (редукція аборигенного типу) чи інші контактні типи, в) обидві контактні діалектні системи можуть зберігати стійкість, г) на основі контактних ідіомів може почати формуватися новий ідіом.

На аналізовані говірки діє процес поглинання їхніх власних материнських діалектних елементів новими під впливом нових умов побутування діалектних мікросистем (південнобессарабський діалект і полімовність). Об'єктом такого асимілятивного процесу стають усі діалектні типи української мови ареалу, але його можна простежити й на прикладі тих генетичних типів, що і дотепер демонструють стійкість. Збереження стійкості ідіомів упродовж відносно тривалого часу створює сприятливі умови для трансформації генетичних діалектних рис, витворення у говірках мовних інновацій.

Якщо власне процес формування діалектних інновацій – нових, відсутніх у материнських (і аборигенних, якщо такі є) діалектах мовних явищ – стосується більшою мірою українських говірок МДД основної формації, то в говірках новішої формації більшою мірою спостережена трансформація діалектних рис, зумовлена контактом з аборигенними говірками.

Аби краще зрозуміти цей процес, варто згадати спостереження діалектологів над українськими південнобессарабськими говірками типового різновиду (основної формації), зроблені у 60-ті рр. ХХ ст. Тоді вже сформувалися поширені й тепер специфічні мовні та субетнічні самооцінки місцевих українськомовних мешканців як *не українців, хахлів*. Останній мікроетнонім в ареалі не є образливим екзоетнонімом (як у багатьох інших старожитніх регіонах України), а є емоційно нейтральним ендоетнонімом (самоназвою). Напр., А. М. Мукан наводить такі цитати з мовлення діалектоносіїв: *ми не<sup>у</sup> укра<sup>л</sup>'їїнці / ми хах<sup>л</sup>ли / ми не<sup>л</sup> кажи<sup>е</sup>мо ко<sup>л</sup>'гут / а<sup>л</sup> 'н'іві<sup>е</sup>н'* (с. Десантне Кілійського р-ну); *у нас хах<sup>л</sup>'ац'кий розго<sup>л</sup>'вор / і ни<sup>е</sup> 'рус'кий і ни<sup>е</sup> ук<sup>л</sup>'райінс'кий / не<sup>у</sup> розбе<sup>у</sup>'реш // го<sup>л</sup>'вор'ат' по<sup>л</sup>'рад'ів'і по-ук<sup>л</sup>'райінс'кі<sup>у</sup> і ни пон<sup>л</sup>'імайу* (с. Броска Ізмаїльського р-ну); *у<sup>л</sup> Камі<sup>е</sup>но-По<sup>л</sup>'дол'с'кі губер<sup>л</sup>'ній су<sup>л</sup>'сім і<sup>л</sup>наче*

*разго'вар'уїут' // от у нас по-хах'л'ау'кі" с'вита / а у їїх чигд'їїна // во'ни 'кажут' почи'каї / потри'май / це поди'р'жи / а почи'каї / обож'ди* (с. Саф'яни Ізмаїльського р-ну) (Мукан, 1960: 19). В. П. Логвин продемонструвала прикладами з діалектного мовлення самооцінку носіїв мішаних діалектних мікросистем Білгород-Дністровського р-ну (сс. Монаші, Стара Царичанка, Черкеси) у світлі контактів з моногенною говіркою з південно-західною (буковинсько-подільською) діалектною основою с. Райлянка, які «...вважають, що вони не справжні українці, а українцями вони називають жителів села Райлянка: *їа'к'і ми окра'їїну'ї / ми хох'ли / окра'їїну'ї це рай'ки / їак'бе ми окра'їїну'ї / то ми говор'или б так їак рай'ки / ку'гут, 'вуйко, 'майста'р'їшчий, най жи'ве, май пот'римаї / а ми ни 'кажим так*» (Логвин, 1959: 12). Ми доповнили таку інформацію, зафіксувавши доволі поширену в ареалі оцінку нових переселенців (насамперед із Західної України, а також деяких інших старожитніх її регіонів та носіїв літературного стандарту) як *алешників*, бо місцеві (бессарабські) українці не вживають протиставного сполучника *але*, а лише *но*, *ну*, *та*. Етнонім *алешники* утворений моделлю, схожою з моделлю творення етнонімів *лемки* (бо кажуть *лем*), *бойки* (бо кажуть *бойе*). У такому контексті стає зрозумілим, чому багато мовних рис діалектоносіїв ідіомів новішої формації, зокрема тих, що збігаються з літературним стандартом і часто не релевантних у материнському ареалі, крізь призму мовних контактів МДД стають ареально релевантними діалектними рисами. Тобто, лексеми та форми типу *'вуйко, ку'гут, 'файно, най жи'їе, 'майста'р'їшчий*, які маркують різні південно-західні українські діалекти, і факти, що збігаються з літературною моделлю, типу *ко'лод'аз', почи'каї, потри'май, а'ле* та ін., сприймаються місцевими українцями як не рідні, як кажуть діалектоносії типових говірок ареалу *за'вез'ан'ї*, тому вони й стають *новими ареально релевантними діалектними рисами*.

Таким чином, українські говірки МДД новішої формації чинять опір процесу формування суцільного діалектного простору ареалу. Вони й досі відрізняються за мовними рисами та доміантними діалектними типами від типових говірок основної формації, проте і їхні власні, дещо відмінні від ідіомів основної формації південнобессарабського типу, тенденції розвитку не порушують загальних тенденцій динаміки українських говірок ареалу МДД.

Резюмуючи відзначимо, що процес поповнення південнобессарабського територіального різновиду української мови новими діалектними типами триває і досі. Так, події на Донбасі спричинили появу в Білгород-Дністровському р-ні (сміт Сергіївка) тимчасових переселенців – представників слобожанського і східностепового діалекту української мови. Показово, що на тлі порівняно низької соціальної оцінки своїх діалектів носіями південно-східного наріччя загалом (на противагу шанобливому ставленню до власних діалектів носіїв південно-західного наріччя), у ситуації контакту з українськими південнобессарабськими говірками основної формації, носії слобожанського діалекту оцінюють власне мовлення як «більш правильне, українське». Сподіваючись на повернення вимушених переселенців нової хвилі на рідні землі, відновлення відповідних материнських ареалів, не виключаємо, що й ці діалекти залишать відбиток на мовній палітрі МДД.

Отже, українські говірки новішої формації МДД – окремих складних об'єкт лінгвістичних досліджень. Вивчення його пов'язане з вирішенням інших складних питань українського мовознавства: що таке просторіччя?, як аналізувати мову міст і містечок?, що таке суржик?, як вивчати ці явища та ідіоми? Вивчати їх (українські говірки новішої формації) треба у межах діалектології (бо це передусім діалекти),

історії мови (бо вони демонструють стрімку динаміку в часі) чи соціолінгвістики (оскільки їх буття зумовлене полілінгвізмом, мовним контактом, складною соціолінгвальною ситуацією, перемиканням кодів тощо), чи треба йти шляхом інтеграції, поєднання дослідницьких процедур. Усі ці проблеми необхідно розв'язувати і розв'язання це пов'язане з оновленням методів і підходів, переглядом традицій, подоланням деяких застарілих шаблонів мовознавства, що конче необхідно для української науки і держави загалом.

\*\*\*

Атлас української мови. В 3 т. Т. 3. Слобожанщина, Донеччина і суміжні землі. Київ, 2001. Т. 3. 266 с.

Бевзенко С. П. Історія українського мовознавства. Історія вивчення української мови. Київ, 1991. 231 с.

Вайнрайх У. Одноязычие и многоязычие. *Новое в лингвистике. Языковые контакты*. Москва. 1972. Вып. 6. С. 25–60.

Гриценко П. Е. Генезис и семантическая структура сельскохозяйственной лексики украинских западнестепных говоров : автореф. дисс. на соискание научн. степени канд. филол. наук : 10.02.02. Киев, 1980. 27 с.

Делюсто М. С. Граматика говірки у світлі тексту : дис. ... канд. філол. наук : 10.02.01 / Національний педагогічний університетім. М. П. Драгоманова. Київ, 2010. 235 с.

Дроздовський В. П. Українські говірки Бессарабського Примор'я (на матеріалі обстеження Саратського, Татарбунарського та Білгород-Дністровського районів Одеської області) : дис. ... канд. філол. наук : 661 / Київський державний університет ім. Т. Г. Шевченка. Київ, 1962. 473 с.

Заворотна Т. П. Лексика українських наддунайських говірок : дис. ... канд. філол. наук : 661 / Ужгородський державний університет. Ужгород, 1967. 333 с.

Колесников А. О. Атлас українських говірок межиріччя Дністра і Дунаю. Ізмаїл, 2016. 168 с.

Колесников А. О. Морфологія українських південнобессарабських говірок: генеза і динаміка. Ізмаїл, 2015. 676 с.

Колесников А. О. Морфологія українських говірок межиріччя Дністра і Дунаю: автореф. дис. на здобуття наук. ступеня д-ра філол. наук : 10.02.01. Київ, 2015. 38 с.

Колесников А. О. Українські редуکتивні говірки Одещини: стан, проблеми і перспективи дослідження. *Мовознавчий вісник*. 2019. Вип. 26. С. 68–73.

Логвин В. П. Особливості вимови голосних у говірках нижнього правобережного Подністров'я. *Наукові записки Одеського педінституту*. 1959. Т. XXIII. С. 12–25.

Мельничук О. С. Південноподільська говірка с. Писарівки (Кодимського р-ну Одеської обл.). *Діалектологічний бюлетень*. 1951. Вип. III. С. 44–68.

Москаленко А. А. Нарис історії української діалектології. Одеса, 1962. 126 с.

Муқан А. М. Українські наддунайські говірки. Фонетико-граматичні особливості : дис. ... канд. філол. наук : 661 / Інститут мовознавства ім. О. О. Потебні. Київ, 1960. 291 с.

Словник українських говорів Одещини / гол. редактор О. І. Бондар. Одеса, 2011. 223 с.

## Andriy KOLESNYKOV

Doctor of Philology, Associate Professor, Head of the Department of Ukrainian Language and Literature at Izmail State University of Humanities.

Author of 85 scientific papers.

He has been working at Izmail State University of Humanities since 2000.

**Scientific interests:** Slavic dialectology, theoretical morphology, areal linguistics, linguo-geography.

**E-mail:** akolesnykov2015@ukr.net

### PROSPECTS OF INVESTIGATION OF THE UKRAINIAN-SPEAKING AREA OF SOUTHERN ODESA REGION: OBJECTS, METHODS, CLASSIFICATIONS

*Analyzing the status of investigation of the Ukrainian Language in the Southern Odesa region, the author highlights the linguists' areas of work in this territory. In particular, he focuses on the less studied nowadays dialects of the newer formation, concentrating on the problem of importance of the Ukrainian Language investigation in multilingual spaces from the standpoint of national language politics, of the development of linguistic methodology according to the fullness of dialectal studies covering the Ukrainian lingual territory.*

**Key words:** *The Ukrainian Language, dialect, resettlement dialectal microsystem, multilingual area, Odesa region.*

Odesa is a heterogeneous region in dialectal plane. There are observed ancient Podoljansky dialects of the Ukrainian language (northwestern districts of the region – Lyubashivsky, Podil'skiy, Anan'ivsky, Baltsky, Oknianskiy, Savransky, Kodymsky, Zakharivsky) and genetically and dynamically heterogeneous new-lived steppe dialects living in the southern and western parts of the region. The most colorful area in the lingual plan is the Southern Bessarabia (*the Dniester and the Danube rivers – hereinafter – MDD*), since the Ukrainian-speaking component actively interacts with Russian, Romanian, Bulgarian, Gagauz and other dialects.

Ukrainian dialects of Odesa region have been the subject of linguistic research on numerous occasions. From the middle of the twentieth century, they have been studied by A. A. Moskalenko, V. P. Drozdovsky, A. M. Mukan, P. Yu. Grytsenko, V.P. Logvyn, and T.P. Zavorotna; and in the last quarter of the twentieth century – at the beginning of the XXI century – by P. Yu. Gritsenko, M.S. Delusto, A.O. Kolesnykov, O.I. Bondar and others.

The results of these studies presented first the descriptive works, characterizing micro-areas (*Grytsenko, 1980; Drozdovsky, 1962; Mukan, 1960*), separate dialects (*Delusto, 2010; Melnychuk, 1951*), and lexicographic materials (*Moskalenko, 1958; Bondar, 2011*). The additional materials to some dissertations (*Drozdovsky, 1962; Mukan, 1960; Zavorotna, 1967*) were small dictionaries of dialect vocabulary. Territorial variation of the Ukrainian language within the Odessa region found its linguo-geographic representation in the national atlas, e.g. (*AUM, 2001*), and in the regional Atlas of Ukrainian dialects of between the Dniester and the Danube (*Kolesnykov, 2016*). The study of the regional Ukrainian dialects is such, that, on the one hand, they cannot yet be considered fully studied (firstly, there have been largely investigated lexical-semantic and morphological levels of the linguistic structure, but not all the dialects of the area), and on the other hand, the achieved actualizes the need for deeper scientific research.

The importance of «live dialectal» and «folk colloquial» study of the national language is self-evident for any linguist. That is because any literary language is based on a dialect

and this genetic link applies not only to the moment of formation of a literary language, but also to its further development, and is based on the constant influence of dialect norms on the literary variant, and on the viability of the language as a whole. For as long as living dialects are alive, the national language is alive as well.

Axiomatic seem to be O. A. Potebnja's words that the testimony of a living dialectal language is the most important source for the study of language history, that, in general, the history of any particular language is the history of its dialects (*Bevzenko, 1991: 132; Moskalenko, 1962: 16*).

The urgency of the study of new-live and multilingual dialect habitats, which is the MDD, is increasing in view of the political aspects (language policy, geopolitics). Nowadays, in the rhetoric of the Ukrainian media around the language policy of Ukraine often say: «Those, who possess language, have the power», «Those who possess language, have the state».

This is a good idea, because it is clear that language is an important state-building and ethno-consolidating factor. The new Law of Ukraine «On ensuring the functioning of the Ukrainian language as a state language» sets the task of «ensuring the functioning of the state language as an instrument of unification of the Ukrainian society and serves a means of strengthening the state unity and territorial integrity of Ukraine, its independent statehood and national security» (paragraph 3); «development of the Ukrainian language to strengthen national identity, preserve national culture, traditions, customs, historical memory and ensure its functioning as a state building factor of the Ukrainian nation» (paragraph 5). Among these tasks, not least is the statement of the need to «establish the Ukrainian language as a language of interethnic communication» (paragraph 2), which is firstly relevant for polymorphic regions of Ukraine such as the MDG.

Undoubtedly, the statehood of a language implies the obligation to use it in official documents, in the bodies of law, public administration, the judiciary, in educational institutions, science, culture, etc. All this is true, but first, the prerequisite for the language to be fixed on a certain territory is its functioning as primary, basic spoken form. If so, there is reason to justify the administrative and political affiliation of the territory, the respective ethnic group – the native speaker of that language, by the national state,. In other words, preservation and development of a language in certain, especially potentially endangered territories of the state (such as multi-lingual regions of South Bessarabia) is the key to preserving these territories and developing the state.

Otherwise, if the state recognizes that in a certain territory does not have a state language in a live spoken form (and the absence of the state language may be treated as lack of attention to it – AK), this could be an impetus for annexation, the search of the aggressors to separate the territory. If we even specifically look at the history of Southern Bessarabia, we will see that the ethno-linguistic component has always been present during its «transitions» to the jurisdiction of different states (where there is Russian language and ethnicity, there is Russian territory where Romanian language and ethnicity, there is Romanian territory). In this aspect, the need to study the Ukrainian language dialects in Southern Bessarabia, the constant attention to them directly correlates with the establishment (retention) in these territories of the Ukrainian language and Ukrainian statehood in general.

We also consider the prospect of the deeper study of those levels of linguistic structure of the Ukrainian areal dialects (phonetic, syntactic, phraseological), which were less studied in the previous stages of their study, the extension of objects of observation (attracting the speech that functions in the poly-componental lingual situation of micro-social group),

integration and updating of traditional research procedures (for example, combining, given the range's interference, the complexity of the linguistic situation, dialectological and sociolinguistic techniques, the use of dialect textual graphics in dialectological studies and guidelines to be complete and systematic description of dialects, receiving the comparison of statements obtained through observation and questionnaire method, etc).

A separate area of linguistic research in the area is the study of dialects in the aspect of linguistic / dialect interaction, the sociolinguistic situation in which they are developing, the analysis of their dialectical process. An interesting object within this area is the so-called newer formation (*Kolesnykov, 2015a*).

Studying Ukrainian dialects of the newer formation and their microhabitats, will make it possible to fill in the information gaps regarding the spatial variation of the Ukrainian language (given the current state of linguo-geographic reflection of the Ukrainian language, as Bolgrad, Artsyz, Reni, part of the Tarutyno district of the Odesa region may seem not Ukrainian in the lingual plane). It will improve the descriptive and linguistic geographical reflection of its habitats, including newcomers. It will help to concretize and specify the classification of Ukrainian language dialects (first of all, report) to introduce the existing classification of Ukrainian migrant dialects in general and newer dialects in particular); those related to the situation of linguistic and dialect contact.

Investigation of newly formed Ukrainian dialects is of practical importance. It consists in fixing and ordering new dialect and sociolinguistic empirical material, replenishing dialectology with practical experience of examining these dialects, refining information about the behavior of genetically different (Trans-Carpathian, West Polish, etc.) dialects in new interferential levels of their dialectal changes language structure (primarily phonetic, morphological, lexical). This, in turn, will be required when working out general theoretical problems of dialectology, studying the spatial variation of the Ukrainian language and its dynamics over time.

Working at the dissertation «Morphology of Ukrainian MDD dialects» (*Kolesnikov, 2015b*), we drew attention to specific Ukrainian idioms, which were called by the time of their formation. They were formed later than the other communicative microsystems of the area (in the 40's and 60's of the XX century), mostly in the place of the emptied German villages – «newly formed dialects», and tried to classify them, as those were Ukrainian dialects that had previously been ignored by dialectologists or were being studied as appropriate.

They are observed in the south of Odesa region in unequal (multicomponent, heterogeneous) sociolinguistic conditions. They are losing under the influence of these circumstances their genetic dialect, national traits, or undergoing reductions. In the following, we set out the task of studying this type of dialer more deeply, supplementing and refining linguistic information about them, and refining their classification. We have accomplished this task by working on projects, scientific topics of the Department of Ukrainian Language and Literature at IDGU, managing master's studies (*M. Parpulanska, O. Dvorochuk, O. Ropotyn, G. Haidut*) and conducting our own investigations (*Kolesnikov, 2019*). In the article we will not dwell in detail on the language features of dialects of the marked type (they are analyzed and partially reflected in the mentioned works), but will try to determine the value of these dialects as an object of linguistics, and specificity and features of the research procedures. In addition, we shall analyze the experience and criteria of them classifications, including extra-lingual.

Specific Ukrainian South Bessarabian dialects of the newer formation, which became the object of our study, constitute a rather large microhabitat, primarily in the Artsyz

district, which extends partly to Tarutynsky and Saratsky districts, and they form mosaic inclusions into the dialect micro-systems of mixed type of the Belgorod-Dnestrovsky and other regions.

Most of the newer Ukrainian dialects are currently observed in the Artsyz district. These are the dialects of the town of Arzis (Arzis, Peterwunsch), the villages of Veseluy Kut (Alecksüßwerth, Paris), Dolynivka (Gnadental), Nadezdivka (Hoffnungsfeld, Hoffnungstal), Vyshnjaky (Neu-Arzis), Novoselivka (Neu-Elft, Fere-Champenoise II), Myrnopillja (Friedenstal), Prjamobalka (Dennewitz), Sadove ((Alt-Elft, Fere-Champenoise And), Plots'k (Plotzk), Neptytsja (Teplitz). They are also available in Tarutynskiy district: Tarutine township (Tarutino), Beresine township (Beresina), Borodino township (Borodino), villages of Malyjaroslavets' II (Alt-Posttal), Vesela Dolyna (Klöstitz), Lujanka (Katzbach), Nove Tarutyne (Neu-Tarutyne), Plachynda (Josefsdorf); IN Tatarbunars'kyj district: the villages of Marazliivka (Maraslienfeld), Bazar'janka (Basyriamka), In Saratskiy region: Sarata township, the villages of. Svitlodolyns'ke (Lichtental), Nadezda (Eigenfeld), Pozivka (Rosenfeld), Blagodatne (Gnadenfeld), Belgorod-Dnestrovsky region: the villages of Dolynivka (Neu-Posttal), Sofiiivka (Sofiental), Semenivka (Seimeny), Romanivka (Romanowka), Shabo, in Kylijskiy region: v. Pomazany (Pomasan).

Ukrainian dialects of the newer formation differ from other Ukrainian dialects of the MDD by the time of formation (most of them were formed in the 40-60's of the 20th century in the former settlements of the so-called «Bessarabian Germans». In a short period (from September to November of 1940), they were evicted to German territories, including the lands of occupied Poland, according to the Soviet-German agreement of September 5, 1940. Nevertheless, there were other models of the formation of dialects of this type), the specificity of the resettlement of speakers and, as a consequence, the specific linguistic (sociolinguistic) and the dialect itself them) with the features of the dials (*Kolesnykov, 2015a: 12-13*).

The dialect microsystems of the newer formation are relatively stable, retaining linguistic and dialect features. This fact gives us an opportunity to distinguish dialects with different dominants, which, are characterized by unequal influence (the West Polis'ya relatively strong dialect – the village of Novoselivka, in Artsyz district, with the West Polis'ya less dominant dialect, the Gorky nunnery. The weak dominant is Vesely Kut, Vyshniaky of the Artsyz district; some dialects (e.g. with weak dominance), are being already developed according to the dynamic model of mixed dialect microsystems).

Among the newly formed dialects, we may see those, which retain Ukrainian linguistic dominance. They undergo dialectical reduction, and are developed on the pattern of mixed idioms (e.g. the village of Maloyaroslavets, in Tarutino District II, Sofiyivka, in Belgorod-Dnestrovsky District, Plock, in Artsyzsky District). However, there are also such dialects in which notable reduction is observed not only in dialect but also in linguistic features, as well as microsystems in which persistent idioms are not dominant, but still are persistent).

Even at the stage of selection and characterization of Ukrainian dialects of the newer formation of the southern Odesa region as an object of study (as well as in the further process of research), the linguist is asked why these new-age dialects have not become the object of traditional dialectology before? In the works of dialectologists, we find the answer, they say, «the dialectical process in them is not yet complete» (*Drozdovsky, 1962*). In fact, the dialectical process is a permanent phenomenon, which lasts constantly in all speeches and in all phases of their formation, development, and even in the phase of destruction. Then what discouraged the researchers from this important and interesting object? This is

probably the complexity of their study. These are the same difficulties as those that arise in describing and mapping newcomers in general, only in greater concentration. Their reason is the significant influence on the lingual being and the rapid dynamics of the idioms of the sociolinguistic factors of life and development of these dialects, which requires the philologists to involve sociolinguistic research procedures in dialectical studios, and, obviously, the Ukrainian dialectology of the twentieth century. Has not been ready yet.

Let us analyze in detail the Ukrainian dialects to the newer formation as an object of linguistics. Being in the south of Odeschyna, they are a separate type of new-life dialects of the Ukrainian language, differing from other dialectal and extra-lingual features. Unlike most of the dialects that form the basis of the South Bessarabian Ukrainian dialect array, functioning in an area of more than 200 years, these microsystems are formed much later – they are 78-60 and less years old.

The study of migratory dialects is a scientific problem of dialectology, since they are objectively complex in linguistic, sociolinguistic, genetic, dynamic and spatial terms. An important factor in the formation of all newer dialects is the interference, and mixing of different genetic traits (dialects of the same language and different languages). And this mixing determines the character of both individual dialects (eg, mixed, reductive microsystems), and whole habitats of migratory dialects, which can be found in dialects of different genesis and dynamic types, including mixed ones, through the bandage of dialect space.

Giving the prevalence of new-age dialects (the area of their habitat is a large part of the southeastern dialect of the Ukrainian language, in particular, the Slobozhany and Steppe dialects, as well as certain dialects of the southwestern dialect), this complicates the task of simply mapping dialectical Ukrainian) – this significantly complicates the task of mapping Ukrainian dialect space. It is known that Ukrainian linguists, while laying down the task of compiling the Atlas of the Ukrainian Language (AUM) planned 4 volumes of this work; to analyze their configuration, linguistically justified defining the boundaries of dialect groups and other units of dialectal membership and, thus, to map the real dialect division of the territory in resettlement dialects. There were published only 3 volumes, as the result of a survey of the migratory dialect space revealed lack of opposing, lack of area-relevant data to identify isoglosses. In particular those that would converge into strands, in order to analyze their configuration and linguistically justify the boundaries of dialect groups and other units, the maps showing dialect division of the territory, stressing the residence of migrants, so only 3 volumes were published. Thus, the task of mapping the new-life dialects of the Ukrainian language was actually «outsourced» to the atlases of the regional, and the national atlas did not solve the problems of their characterization and classification, leaving the «conditionality» and «approximation» of both the definition of the units of the new-life space and their boundaries. AUM's drafters have analyzed why this happened, thus effectively giving guidance to compilers of regional atlases and regional studies in general. In their view, in order to map the migratory space, firstly, it is necessary to explore their habitats using a descriptive method in order to identify new area-relevant dialect traits that would allow juxtaposition of old-time dialects and, secondly, to create and use a questionnaire into which these locally relevant dialect features would be embedded. However, for the sake of comparability of data in the national atlas, the questionnaire decided to leave the old, oriented to the old-fashioned area.

Among the difficulties of describing and mapping of newer dialects, there have been the objective ones that cannot be eliminated, as it is harder to stop the correction based on approaches and research procedures. Firstly, it is the sociolinguistic complexity of these



habitats related, in particular, to the situation of linguistic contact, individual and social poly-linguism and poly-dialectology, linguistic investigation of dialectisms under such conditions as were observed in the 20th century, gave no place to dialectology or sociolinguistics and linguistics in general. With regard to the latter, W. Weinreich rightly noted that poly-linguism is a phenomenon not only significant, but also quite common and ordinary, but linguistics is generally regarded as monolingual as a rule, and polymorphism as something exceptional, and for such an «extremely idealized view» reasons. The first of these is the temptation to extrapolate the experience of individual European and American states, which, over a short period of history, approached, with relative success, the conscious goal of fully standardizing language as a symbol and instrument of their national existence. Another reason is that structural linguistics in the early stages of its development required the assumption of the synchronicity and qualitative homogeneity of linguistic texts as objects of description. However, neither the cultural-geographical partitions nor the temporal methodological guidelines, due to the immaturity of science, should obscure from us the fact that millions of people, perhaps the majority, master to a certain extent two or more language systems and are able to use them depending on the communicative situation (*Weinreich, 1972*). In our opinion, this problem can still be partially solved in the case of modern linguistics awareness of the real typicality of poly-linguism, the adoption of this thesis as an axiom, which will cause the gradual withdrawal of poly-lingual areas from the «guardianship» only sociolinguistics and as a consequence – integration of linguistic including dialectological and sociolinguistic.

Another objective factor that has caused and still causes difficulties in describing and mapping migrations, especially of the newer formation, is the nature of their manifestation in space and time. The fluency and mosaic character of these dialects do not allow to use accessible and consistent treatment, and to illustrate their areal distribution. And in the process of mapping significantly complicate the use of isoglosses and analysis of atomic. The rapidity of the dynamics of these dialects in time, due to the situation of intense and multicomponent language / dialect contact, spatial parameters of speech and speech contacts, makes them a complex dialectical object. And the traditional integration of dialectology with comparative-historical linguistics does not solve this complexity, since the classical comparative-historical method is aimed primarily at the past, at reconstruction, blocking its potential for the analysis of modern dynamic processes, forecasting the development of language.

A more complex genetic, dynamic and socio-lingual character, the specificity of location in space, distinguishes both, the newer formations, as migratory dialectal micro-systems, and the forthcoming formations of dialects. Most importantly, why dialectologists overlooked these speeches is the state of their dialectical process. VP Drozdovsky, stated that in the 60's of the twentieth century. While exploring the area of the Bessarabian Alps, there were many Ukrainian dialects in the Artsyz district, including those operating in former German settlements. However, despite the geographical occurrence of these dialects in the area of the survey, the scientist bypassed their attention, because, they say, «the dialectical process in them is still ongoing» (*Drozdovsky, 1962*). It is difficult to agree with this statement, since, as we have already noted, the dialectical process «continues» in all dialects. Then why did he refuse to study these microsystems? In our opinion, because these speeches were in a stage of development to which dialectical methods were not at all customized at the time, but which all migratory speeches had passed. It is because of the marked stage of the development of dialect microsystems, and that it is important to study the talk of the newer formation, their study would make it possible to understand the

dialectological character of all the migratory dialects, the patterns of their development. What is it about the stage of development of squirrels? In our opinion, this is the phase when there are no speeches (in their usual sense), and there are separate, genetically not always homogeneous, idolaters of speakers of a certain locality, who are also often characterized by poly-linguism and poly-dialectism. The heterogeneity of the idiocy of such settlements may concern different parts of the society that create a communicative environment (families, working class, school class, etc.), and in particular – of different generations, ages of speakers. Even within the same family, spouses are often representatives of different genetic dialect types of the same language, or even native speakers of different languages. There may be different models here, and we encountered many of them during dialectical research. For example, a mother can be a native speaker of the local dialect, and a father – the Middle Polish'je, then, what kind of dialect will their child have? She will probably choose her mother's or father's linguistic model, and possibly the model of the dominant or more prestigious idiom in the local society (Ukrainian literary language, Russian variant, Bulgarian or Romanian dialect, South Bessarabian dialect type of Ukrainian, etc.). Depending on sociolinguistic factors, this child may choose different patterns of linguistic behavior that may change throughout her life. For example, it may be that a child will use multiple idioms, switching codes depending on the communicative situation, and then, with age, select only one code and not switch more. It is clear that the dynamics of the newly created speech, its genetic and dynamic nature, in general, existence will depend on the linguistic evolution of all speakers of the analyzed local society.

A researcher-linguist, if finding himself in such a local linguistic environment, states the fact of existing, and even of the dominant role of the Ukrainian language. He sees the uniqueness of the lingual phenomenon, and feels the need to describe it, study it, but calls such a form of the Ukrainian language, on the base of which an easy dialectological study will certainly be not possible. Difficulties arise already at the stage of determining the terms for the designation of the object (talk or no talk, and then what?), the designation of the model of mixing idioms and attitudes of speakers to the norms (surzhik, common language), and problems of studying idiolect, values of individual linguistic behavior are actualized (social and communicative factors) as a component of the linguistic evolution of the individual and, in turn, as a factor in the development of speech. All this mandates a revision, a change in the established research procedures of dialectology, which have not yet allowed linguists to focus on such an interesting object as the talk of the newer formation.

For the first time, distinguishing the newer formation speeches as a separate type, we firstly drew our attention to the microhabitats of the artichokes of the Artsyz district of the Odessa region, since they, despite the Ukrainian language of their carriers, did not become the object of study of some of their predecessors, and they differ among them. other South Bessarabian many dialect traits (retaining, on the one hand, genetic West Polish and Trans-Carpathian traits, and on the other, without accepting the integrative traits of South Bessarabian dialects), intense dynamics, a kind of socio-lingual their conditions of existence, type of settlements, which moved speaker (former German village), character areal distribution (relative compactness location forms a nearly continuous micro-areal). However, if we take as a basis a classification factor such as the time of formation of dialects (extra-lingual but relevant for the classification of migratory dialects), then dialect microsystems of the Artsyz district is only one of the varieties of dialects of the newer formation of the south of Odesa.

Studying the place of new formed Ukrainian dialects, and comparing them with the other Southern Bessarabian dialects, steppe dialects and general Ukrainian dialects,

conducting the second scientific study (analyzing the history of the study of dialects of this type and critically overestimating the methodology of the study, conducting expeditions and collecting material at different levels of linguistic structure of the Ukrainian dialects of newer formation), we concluded that their classification may have something different (compared to the information represented in our monograph 2015). Due to the fact, that the analyzed dialectical process has not yet led to the formation of solid dialectal micro-arrays, sometimes even the dialect as such in its usual dialectical understanding (as a communicative system limited by one, more rarely – by several closely spaced settlements) is not observed. In contrast, settlements have the appearance of conglomerate, and present sets of multilingual speakers with very dynamic linguistic behavior. This process is influenced by many extralinguistic, socio-lingual and proper dialect factors should recognize that tier classification studied dialects, which share some reason the division will be inconclusive and are generally unlikely. Instead, the division of dialects by different criteria will make them more convincing.

Space and time are indispensable conditions for the existence of a communication system, which leaves an imprint on it in different periods of its development. The temporal parameter of being a newer formation is characterized by intense variability, which has a predetermined dependence on multicomponent linguistic and dialect contacts, as well as the spatial distribution of dialects in the new habitat. The spatial dimension of being idioms determines the intensity and number of factors influencing them, and therefore their dynamics over time. Compact (in the Artsyz district) and dispersed (e.g. in the Belgorod-Dnestrovsky district) location of newer formation dialects are represented in the area. The former contributes generally to the preservation of linguistic and dialect features, the latter mainly to reduction, but it depends on the linguistic and dialectal environment.

The classification of migratory dialects, at least until they have reached the stage of formation of a relatively even dialect array and the formation of new dialect members on this basis, in our opinion, should be based on their genetic and dynamic characteristics.

Genetically, the dialects of the newer formation of the range are represented by various, almost all, Ukrainian dialects (Podil'sky, Trans-Carpathian, Boykivs'ky, Hutsuls'ky, Lemkivs'ky, Nadians'ky, etc.) of all kinds, which are identified at the level of individual linguistic features of dialect. There are still people (mostly older people) who speak these dialects in the different settlements where there are newer Ukrainian dialects. However, not all maternal dialects are preserved equally. Their preservation depends on the course of the speech forming process, the peculiarities of the relocation of speakers (voluntary / forced, organized / spontaneous, compact / dispersed, etc.), i.e. on the dynamic type of speech being formed (see the following division criterion). The newer formation of genetic components, preserved in the Southern Bessarabian formations revealed the West Polis'ye (villages of Vesely Kut, Myrnopillya, Novoselivka, Vyshniaky, Prymobalka, in Artsyz district), Trans-Carpathian (Prymobalka and Myrnopillya), the village of «Banatsany» in Tatarbunarsky district, Svitodolinske, Rozivka, Blagodatne in Sarata district, Dolynivka, Shabo in Belgorod-Dnestrovsky district, Pomazany of Kyliya district, Bukovyna-Podilskyi (Nadezhda in Sarata district, Plachinda in Tarutyno district). The following dialectic genetic types are less conserved, less dialectic, or the following dialectic genetic types are reduced: the Nesyansky – Merry Valley of the Tarutyno district and the East Polis'jan – Semenivka of the Belgorod-Dnestrovsky district, Plock of the Artsyz district. Among these types, invasive (e.g. Trans-Carpathian, East Polish, etc.) and aboriginal dialects, formed in the area (South Bessarabia), or already present in the MDD at

the time of newer formation (Bukovyno-Podil'sky) and formed, as the result of inner-areal migration.

There are two types of newly formed dialects by dynamic criterion: stable and reductive. Taking into account the specificity of the analyzed dialects, their attribution to one type or another is to some extent conditional and rather reflects a changing dynamic trend. Taking into account lingual and dialectal heterogeneity of the South Bessarabian range, the stability, or reductiveness of the dialects can be related to both: their linguistic and dialectal affiliation. Persistent dialects that retain maternal linguistic features, (e.g. the village of Sofiyivka, in Belgorod-Dnistrovsky district) stable dialect features (e.g. the village of Novoselivka, in Artsyz district), are reductive in relation to stable dialect features (e.g. stable in terms of preservation of mother tongue features in the Belgorod-Dnistrovsky district), reductive to parent language dialect features (e.g. the village of Nadezhdivka, in Artsyz district). According to our observations, if a dialect is stable with respect to maternal dialect features, it usually retains linguistic features, but if it is reductive in relation to maternal linguistic features, then it is the same with respect to dialects.

When determining the dynamic type of a newly formed dialect, the local socio-linguistic conditions of its functioning (number of languages and dialects available in the settlement) are updated again. It is clear that the poly-lingual state of the settlement is a factor that contributes to the qualification of new-formation dialects as reductive (this applies to most towns and cities of the region: Artsyz, Tarutyne, Berezyne, Sarata, Borodino). Still, there are cases when within a village different languages and dialects are observed; instead, the status of idioms is indicative of their stability (e.g. preservation of the Trans-Carpathian maternal dialect in the poly-lingual and poly-dialect situation of Prjamobalka, in Artsyz district), and such stability may be quite long in time. E.g. a Ukrainian dialect of the Slobozhansk area has been preserved, regardless of its more than 200 years of contact with the Russian accent within a village of Oleksandrivka, in Tarutyno district).

The combination of genetic and dynamic criteria makes it possible to distinguish types of dialects as the most represented models, which will vividly and concisely represent the expression of differentiated marked criteria of traits. Here they are contrasted first of all as: a) relatively stable dialects, with the conservation of genetic dialect types; b) resistant to linguistic features of speech developed by the model of mixed dialect (they can be differentiated at the next level of separation by the nature of the conservation / reduction in them of different dialect constituents, or the dominance in them of a particular phrase); c) reductive in linguistic and dialect features of speech (the villages of Nadezhdivka and Dolynivka, in Artsyz district, the villages of Luzhanka and Maloyaroslavets I, in Tarutyno district).

The West-Polis'ky dialect, which influenced the formation of the entire dialectal array of the newer formation of the Artsyz district, is represented as the dominant component in the majority of Ukrainian dialects of this administrative entity. The dialectic process in microsystems now allows to determine its state of formation as potentially mono-generous, with the respect of dialects only, e.g. in the villages of Mirnopillya and Novoselivka. Regarding the preservation of the mother Trans Carpathian dialect, the tendency of mono-geneity can be mentioned only in one (but dominant) dialect of poly-dialectic and polymorphic village of Prjamobalka, in Artsyz district.

A separate genetically dynamic type is the mixed-dialect of newer formations. It are formed by mixing dialects within the same language: 1) in equal proportions, or 2) with the predominance of features of a particular adverb. Such a juxtaposition is conditional and

reflects rather the changing tendencies of dynamics over time, but in the MDD, there is a widespread definite dominance of the dialect features of the south-western dialect, as well as the western (Western-Polis'ky) dialects of the northern dialect, for example, in the village of Teplytsja, in Artsyz district and Sofiyivka, in Belgorod-Dnestrovsky district. This dominance is also explicit in the dialects where we have noticed the preference for certain invasive dialect types, such as the West Polis'ya, with the dynamics of interference of the dialects, e.g. Vesely Kut, Pryamobalka, in Artsyz district (the dialect of Ukrainians is not from Trans-Carpathia), and mixed with the presence of invasive ones (Nove Tarutyne, in Tarutynsky district, Romanivka, in Belgorod-Dnestrovsky district), and of native constituents, including Plachinda, in Tarutyno district, Nadezhda, in Sarata district, Raylyanka, in Tatarbunar district), and Middle-Dnieper (Tsarychanka). It is known that the last maternal dialect has a transitional character between the southeastern and southwestern dialects. The features of the southwestern dialect are also frequent in the dialects of the newer formation with the dominance of the native and maternal Southern Bessarabian dialectal type (villages of Marazliyivka, Rozivka, Svitodolinske, Bazaryanka, Blagodatne, Dolynivka, Shabo, Pomazany). The very type was noted in the middle of the twentieth century by VP Drozdovsky and AM Mukan, who distinguished it as a «transitional» form from south-eastern to south-western «on the south-eastern dialectal basis» (*Drozdovsky, 1962; Mukan, 1960: 60*). Thus, the rumors of the newer formation do not violate the general tendencies of development of the South Bessarabian habitat of the Ukrainian language.

The dynamics of Ukrainian MDDs of the newer formation should be considered in the aspect of dialectical unity of two opposite tendencies of development of any idioms (formation, on the one hand, of a solid dialect array, and on the other, of new linguistic differences). The catalyst for these processes is language contact and changes in the spatial location of idioms. An important factor in the dynamics of dialects is the tendency to produce a solid dialect array, which is found in the phenomena of dialect mixing and reduction of the corresponding genetic types of dialects. Distinctive carriers of the tendency to preserve maternal traits are idioms with new genetically dynamic characteristics of monogenetic and stability. In situations where potentially persistent dialects with distinct dialect traits occur in linguistic contact, they may: a) be absorbed by the aboriginal range (reduction of invasive type) or other invasive contact, b) assimilate the aboriginal environment (reduction of aboriginal type), c) both contact dialect systems can maintain stability; d) contact idioms, can begin to form new idioms.

The process of absorption of their own maternal dialectic elements by the new ones is influenced by the analyzed dialects under the influence of new conditions of living of dialect microsystems (South Bessarabian dialect and polyphony). The object of such an assimilation process is the dialectal types of the Ukrainian language of the area, but it can also be traced to the genetic types that still show resistance. Maintaining the stability of idioms for a relatively long time creates favorable conditions for the transformation of genetic dialect traits, the development of speech innovations in speech.

If the process of dialect innovations formation – the new ones, absent in maternal (and aboriginal, if any) dialects – concerns to a greater extent the Ukrainian dialects of the MDD of the main formation, then the transformation of the dialect traits due to the contact with the native is more observed in the dialects of the newer formation.

In order to better understanding of this process, it is worth mentioning the dialectologists' observations of the Ukrainian South Bessarabian dialects of the typical variety (basic formation) made in the 1960's. By that time, the already widespread and now specific linguistic and sub-ethnic self-assessments of local Ukrainian-speaking residents as

non-Ukrainians, «*hahliv*», had already been formed. The last micro-ethnonym in the area is not an abusive egzo-ethnonym (as in many other ancient regions of Ukraine), but is an emotionally neutral endo-ethnonym (self-name). For example, A. M. Mukan quotes the following on dialect broadcasting: *ми не<sup>у</sup> україїнці / ми хах<sup>л</sup>ли / ми не<sup>к</sup>ажимо ко<sup>у</sup>гут / а<sup>н</sup> іви<sup>н</sup>' (v. Desantne, in Kyliya district); *у нас хах<sup>л</sup>лац<sup>к</sup>ий розго<sup>в</sup>ор / і не<sup>е</sup> рус<sup>к</sup>ий і не<sup>е</sup> україїнс<sup>к</sup>ий / не<sup>у</sup> розбе<sup>р</sup>еш // го<sup>в</sup>ор'ат' по<sup>р</sup>ад'ів'і по-україїнс<sup>к</sup>і<sup>у</sup> і ни пон'імай<sup>у</sup> (v. Broska, in Izmail district); *у<sup>к</sup>ами<sup>н</sup>о-По<sup>д</sup>ол'с<sup>к</sup>і гу<sup>б</sup>ерн'ійі су<sup>с</sup>ім и<sup>н</sup>аче разго<sup>в</sup>ар'уйут' // от у нас по-хах<sup>л</sup>лац<sup>к</sup>і<sup>у</sup> с<sup>в</sup>ита / а у їх чига<sup>й</sup>іна // во<sup>н</sup>и<sup>к</sup>ажут' почи<sup>к</sup>ай / потри<sup>м</sup>ай / це поди<sup>р</sup>жи / а почи<sup>к</sup>ай / обож<sup>д</sup>и (v. Safjanu, in Izmail district) (Mukan, 1960: 19). V.P. Logvin demonstrated examples of dialectal speech and self-esteem of the speakers of mixed dialectal micro-systems in Belgorod-Dnestrovsky district (villages of Monashi, Stara Tsarichanka, Cherkessy) in the light of contacts that mono-geneous dialect and the south-western (Bukovyna and Podillya dialect) dialectal core in the village of Ryalyanka which «... believe that they are not real Ukrainians, but they call Ukrainians the residents of Rylyanka village: *йа<sup>к</sup> і ми о<sup>к</sup>раїїнці / ми хах<sup>л</sup>ли / о<sup>к</sup>раїїнці і це рай<sup>к</sup>и / йак<sup>б</sup>е ми о<sup>к</sup>раїїнці / то ми го<sup>в</sup>орили б так йак<sup>б</sup> рай<sup>к</sup>и / ку<sup>г</sup>ут, вуй<sup>к</sup>о, майста<sup>р</sup>ішчий, най живе, май пот<sup>р</sup>има<sup>у</sup> / а ми ни<sup>к</sup>ажим так» (Logvin, 1959: 12). We supplemented such information, fixing a widespread assessment of new migrants (primarily from Western Ukraine, as well as some other ancient regions and carriers of the literary standard) as (*алешників*) aleshniks, because local (Bessarabian) Ukrainians do not use a counterpart *але*, but only use (*но, ну, та*) but, well, yes. The ethnonym of (*алешники*) aleshniki is formed by a model similar to the model of creation of ethnonyms of *лемки* (because they say *лем*), *бойки* (because they say *бойе*). In this context, it becomes clear why many of the linguistic features of new-form idiom dialectics, in particular those that conform to the literary standard and are often not relevant in the maternal range, become, through the prism of MDD linguistic contacts, the area-relevant dialect features.****

The lexemes, like *вуй<sup>к</sup>о, ку<sup>г</sup>ут, фай<sup>н</sup>о, най живе, майста<sup>р</sup>ішчий*, marking various South-Western Ukrainian dialects, stress the facts that match a literary model, such as: *ко<sup>л</sup>од'аз', почи<sup>к</sup>ай, потри<sup>м</sup>ай, але* and the like. They are perceived by local Ukrainians as dialectal, not native, as the language speakers say: *за<sup>в</sup>ез'ан'і*, that is why they become *new areal relevant features*.

Thus, the Ukrainian MDD dialects of the newer formation resist the process of forming a solid dialect space of the area. They still differ in linguistic features and dominant dialect types from the typical dialects of the main formation, but their own, somewhat different from the idioms of the main formation of the South Bessarabian type, development trends do not violate the general trends in the dynamics of the Ukrainian dialects of the MDD area.

To conclude the said above, the process of replenishing the South Bessarabian territorial variety of the Ukrainian language with new dialect types is still ongoing. For example, the events in the Donbas caused the temporary displacement of representatives of the Slobozhany and East-Ukrainian dialects of the Ukrainian language in the Belgorod-Dnestrovsky district (Sergiyivka settlement). It is significant that against the background of relatively low social assessment of their dialects by native speakers of the southeastern dialect as a whole (as opposed to respectful attitude towards their own dialects of speakers of the southwestern dialect), in the situation of contact with Ukrainian South Bessarabian dialects, native speakers more correct, Ukrainian». We hope for the return of the forced migrants of a new wave to their native lands, the restoration of their respective maternal

habitats, we do not exclude that these dialects will also leave an imprint on the MDD language palette.

Thus, the Ukrainian dialect of the newer MDD formation is a separate complex object of linguistic research. Its study is related to solving various complex aspects of Ukrainian linguistics: What is speech, how to analyze the language of cities and towns? What is surzhyk? How to study these phenomena and idioms? Should we study them (Ukrainian dialects of the newer formation) within the framework of dialectology (because they are primarily dialects), the history of the language (because they exhibit rapid dynamics in time) or socio-linguistics (since their existence is caused by poly-linguistic phenomena, linguistic contact, complex socio-linguistic situation), whether to go through the integration, and the combination of research procedures. All these problems need to be solved, and these are related to updating of methods and approaches, revision of traditions, overcoming of some outdated patterns of linguistics, which is urgent for Ukrainian science and the state as a whole.

\*\*\*

Atlas ukraïnskoi movy. V 3 t. T. 3. Slobozhanshchyna, Donechchyna i sumizhni zemli. Kyiv, 2001. T. 3. 266 s.

Bevzenko S. P. Istoriiia ukraïnskoho movoznavstva. Istoriiia vvychennia ukraïnskoi movy. Kyiv, 1991. 231 s.

Vajnrakh U. Odniojazychie i mnogojazychie. *Novoe v lingvistike*. Jazykovye kontakty. Moskva. 1972. Vyp. 6. C. 25-60.

Gricenko P. E. Genezis i semanticheskaja struktura sel'skohozhajstvennoj leksiki ukraïnskih zapadnostepnyh govovorov : avtoref. diss. na soiskanie nauchn. stepeni kand. filol. nauk : 10.02.02. Kiev, 1980. 27 s.

Deliuisto M. S. Hramatyka hovirky u svitli tekstu : dys. ... kand. filol. nauk : 10.02.01 / Natsionalnyi pedahohichniyi universytet im. M. P. Drahomanova. Kyiv, 2010. 235 s.

Drozdovskiy V. P. Ukraïnski hovirky Bessarabskoho Prymor'ia (na materialy obstezhennia Saratskoho, Tatarbunarskoho ta Bilhorod-Dnistrovskoho raioniv Odeskoi oblasti) : dys. ... kand. filol. nauk : 661 / Kyivskiy derzhavnyi universytet im. T. H. Shevchenka. Kyiv, 1962. 473 s.

Zavorotna T. P. Leksyka ukraïnskykh naddunaiskykh hovirok : dys. ... kand. filol. nauk : 661 / Uzhhorodskiy derzhavnyi universytet. Uzhhorod, 1967. 333 s.

Kolesnykov A. O. Atlas ukraïnskykh hovirok mezhyrichchia Dnistra i Dunaiu. Izmail, 2016. 168 s.

Kolesnykov A. O. Morfolohiia ukraïnskykh pivdennobesarabskykh hovirok: heneza i dynamika. Izmail, 2015. 676 s.

Kolesnykov A. O. Morfolohiia ukraïnskykh hovirok mezhyrichchia Dnistra i Dunaiu: avtoref. dys. na zdobuttia nauk. stupenia d-ra filol. nauk : 10.02.01. Kyiv, 2015. 38 s.

Kolesnykov A. O. Ukraïnski reduktivni hovirky Odeschyny: stan, problemy i perspektyvy doslidzhennia. *Movoznavchyi visnyk*. 2019. Vyp. 26. S. 68-73.

Lohvyn V. P. Osoblyvosti vymovy holosnykh u hovirkakh nyzhnogo pravoberezhnogo Podnistrovia. *Naukovi zapysky Odeskoho pedinstytutu*. 1959. T. XXIII. S. 12-25.

Melnichuk O. S. Pivdenpopodilska hovirka s. Pysarivky (Kodymskoho r-nu Odeskoi obl.). *Dialektolohichniyi biuletten*. 1951. Vyp. III. S. 44-68.

Moskalenko A. A. Slovnyk dialektyzmiv ukraïnskykh hovirok Odeskoi oblasti. Odesa, 1958. 78 s.

Moskalenko A. A. Narys istorii ukraïnskoi dialektolohii. Odesa, 1962. 126 s.

Mukan A. M. Ukraïnski naddunaiski hovirky. Fonetyko-hramatychni osoblyvosti : dys. ... kand. filol. nauk : 661 / Instytut movoznavstva im. O. O. Potebni. Kyiv, 1960. 291 s.

Slovnyk ukraïnskykh hovoriv Odeschyny / hol. redaktor O. I. Bondar. Odesa, 2011. 223 s.



## **Наталія ЛЕБЕДЕНКО**

*Доктор філологічних наук, професор.*

*В Ізмаїльському державному педагогічному інституті працювала в 1976-1987 рр; на посаді завідувачки кафедри зарубіжної літератури Ізмаїльського державного гуманітарного університету в 2000-2014 рр.*

**Сфера наукових інтересів:** *російська література Срібного століття, символізм, порівняльне літературознавство.*

**E-mail:** *lebedenkopr@gmail.com*

### **СИМВОЛІСТСЬКА ПУШКІНІСТИКА В ЕСТЕТИКО-КРИТИЧНІЙ ПАРАДИГМІ ЕПОХИ**

*Ця студія присвячена аналізу символістської пушкініани, представленій в естетико-критичних працях Дмитра Мережковського, Андрія Белого, В'ячеслава Іванова, Олександра Блока й ін. Автор доводить, що стаття Д.Мережковського «Пушкін», в якій пропонується перша символістська концепція творчості великого російського поета, стала підґрунтям для наступних символістських інтерпретацій його творчості.*

**Ключові слова:** *символізм, пушкініана, символістська критика, мистецтво, ідеал поета.*

Основні напрямки художніх, естетичних і наукових шукань у Росії кінця ХІХ – початку ХХ століття позначились явищами, що стимулювали створення певних синтетичних доктрин із метою побудови єдиного культурно-історичного, релігійно-морального й психоментального комплексу, орієнтованого на виявлення універсального смислу буття. Більшість сучасних дослідників головною ознакою розвитку культури останньої чверті ХХ століття вважає зближення художньої літератури та соціальної філософії, яке нерідко становить повне взаємопроникнення та взаємопоглинання. Це дозволяє вести мову про певного типу закономірності й повторюваність етапів історії культури. В процесі свого розвитку російський символізм набув рис тієї самобутності, яка дозволяє вести мову про нього як про незвичайне явище, що мало безсумнівний вплив на розвиток світової літератури. До питань, порушених російськими символістами, належать основні питання естетики ХХ століття: міф і міфотворчість, мистецтво як один із найважливіших факторів перетворення світу й людини, пророча роль митця тощо.

Представники російського символізму усвідомлювали новаторський характер своїх духовних пошуків, у всій попередній світовій літературі вони відшукували корені свого мистецтва й знаходили їх, насамперед, у російській класичній літературі. Причому особлива роль тут відводилася Пушкіну – не тільки як «началу всіх начал» російської літератури, але і як «предтечі» нового гіпотетичного Пушкіна, який у своїй творчості здійснив найвищий акт синтезу «духу» і «плоті» й скаже нове слово спасенної істини. Осмислити справжній зміст російського символізму, визначити пріоритетні напрямки розвитку цього складного літературного явища, зрозуміти його генезис, національні корені дозволяє звернення до теми «Пушкін в естетичних концепціях російських символістів». Розробка цієї теми, яка є складовою більш



загальної проблеми – російський символізм у відношенні до літературних попередників, – дозволяє висвітлити й питання про співвіднесеність класичної традиції з естетичним досвідом першого прояву модернізму. Тому дослідження інтерпретації символістами особистості й творчості О. С. Пушкіна, сприйняття ними найважливіших положень пушкінської естетичної спадщини є справді актуальним для сучасного літературознавства. У студії здійснюється комплексний аналіз естетичних і літературно-критичних праць представників російського символізму, присвячених особистості О. С. Пушкіна, що дозволило авторові значно розширити уявлення про естетичні, історико-літературні та філософські аспекти символізму, істотно уточнити окремі його естетичні положення, об'єктивно дослідити естетичні концепції символізму в Росії.

Історія російської пушкіністики починається з праць Д. С. Мережковського «Про причини занепаду й про нові течії сучасної російської літератури» (1893) та «Пушкін» (1896), в яких сформувався новий погляд на концепцію творчості поета. Пушкін визнається в них не тільки основоположником нової російської літератури, але одним із найвидатніших представників світової літератури.

Д. С. Мережковський пропонує дослідити творчість Пушкіна в контексті важливих естетичних та історико-літературних проблем: про призначення й зміст мистецтва, своєрідність процесу художньої творчості, співвіднесення етичного й естетичного ідеалів, синтез і протистояння художньої та наукової форм світопізнання (в інтерпретації Д. С. Мережковського це проблема інтуїції та рацію, Пушкіна-поета й Пушкіна-мислителя тощо). Найголовнішою естетичною категорією пушкінської творчості Мережковський називає гармонію, яка є для всіх народів «найрідкіснішим плодом тисячолітніх устремлінь» і виокремлює російського поета серед найбільших геніїв світової літератури (*Мережковский, 1994: 517*).

Усвідомлення величі життєтворчої ролі мистецтва і змусило Д. С. Мережковського звернутися до особистості О. Пушкіна як єдиного в світовій літературі художника, котрий реалізував у своїй творчості ідею синтезу, явив світу не тільки російську міру краси, а й уселюдську сприйнятливість і чулість. У своїй естетичній концепції, спираючись на кантівську тріаду, Д. С. Мережковський доповнює її вищою і найважливішою, на його погляд, категорією: «Бог-Народ». Категорія народності є свідченням не тільки істинності й глибини, а, передусім, тієї божественної суті, що виражається у формулі «глас народу – глас Божий». Справжнє мистецтво народжується з лона народної творчості, яке не знає розладу й дисгармонії, мистецтво – пророцтво призводить до появи абсолютно нового зразка злиття митця і народу. Саме злиттям з народною культурою як найвищою, кінцевою метою мистецтва характеризується творчість Пушкіна. Критик наполягає на незалежності поетичного натхнення і творчості від натовпу з його утилітаризмом, ситістю, роздвоєністю. Він звертається до вірша Пушкіна «Поет і натовп», у якому основоположник нової російської літератури захищає право мистецтва бути особливою сферою в духовному житті суспільства, бути вільним од утилітарних домагань «юрби», тому що тільки до кінця вільне мистецтво здатне бачити й стверджувати істинно вагомі цінності буття.

Наступним етапом в осмисленні особистості й творчості О. Пушкіна теоретиком російського символізму є його стаття «Пушкін» (1896). Говорячи про життя і смерть Пушкіна, Д. С. Мережковський все буття поета пов'язує з рівнем свідомості й розвитку суспільства, причому обраний критиком аспект аж ніяк не має вульгарно-соціологічного забарвлення. Абстрагуючись від конкретного факту дуелі Пушкіна з

Дантесом і причин, які призвели до дуелі, Мережковський бачить у смерті Пушкіна закономірний результат боротьби генія з варварською вітчизною. Розмірковуючи над драмою поета, в якій виявилась його боротьба з навколишнім світом, Д. С. Мережковський вважає смерть Пушкіна логічним завершенням цього конфлікту, з розвитком якого поет ставав дедалі самотнішим і незрозумілим, чужим тодішньому середньому росіянину. Критик проводить чітку межу між пушкінськими образами «черні» та «народу», а відтак стверджує, що у своєму розвитку поет, віддаляючись від «інтелігентного» суспільства, з кожним кроком наближається до народу: рух поета – це повернення до серця народу. Ведучи мову про простоту і зрозумілість творчості Пушкіна, Д. С. Мережковський зіставляє його з Гомером. Подитячому безпосереднє, не затьмарене свідомістю відтворення світу є начебто диханням самого світу; в поезії Пушкіна та Гомера, зауважує критик, відчувається спокій природи.

Істинно вагоме передбачає постійну працю, і це твердження Пушкіна сприймається критиком як найважливіший заповіт. Слід відзначити, що символісти, не заперечуючи цієї тези пушкінської естетики, у своїй теорії основним критерієм натхнення водночас вважали й теургію в мистецтві, яка, своєю чергою, припускає саме інтуїтивно-іраціональний стан духу при сприйнятті світу. Ця очевидна суперечність пояснюється, слід гадати, тим завданням, яке вони ставили перед символізмом: не тільки відображення світу в художніх (символічних) образах, але і його перетворення, утвердження Царства Божого на землі. Критерієм будь-якої істини, зрештою, ознакою мудрості, є, на думку критика, питання про ставлення до смерті. На ньому немовби випробовує пушкінську мудрість і Д. С. Мережковський. Загальна його інтерпретація питання щодо ставлення О. Пушкіна до смерті становить безсумнівний інтерес, особливо в контексті загальносимволістської естетики, орієнтованої у своєму тлумаченні смерті на євангельський мотив зерна, що вмирає, аби воскреснути. Пушкінське гармонійне відчуття кругообігу в природі, зміни поколінь, які пом'якшують трагізм смерті, основоположник російського символізму пропускає крізь призму євангельської притчі. З цілковитою певністю можна твердити, що стаття Мережковського «Пушкін», у якій пропонується перша символістська концепція творчості російського поета, стала підґрунтям для наступних символістських інтерпретацій його спадщини.

Справедливо відзначаючи провідну роль Пушкіна в подальшому процесі розвитку світової літератури, що теоретик символізму вбачає її у відхиленні від окресленого поетом шляху «причини занепаду» сучасної йому російської літератури. Д. С. Мережковський говорить про засилля сухого академічного підходу до пушкінської спадщини, зокрема, щодо офіційного визнання Пушкіна першим поетом Росії, утилітарно-ідеологічних оцінок творчості поета ліберально-демократичною критикою, ставлення до Пушкіна представників «чистого мистецтва» і деяких інших (передусім, В. Соловйова) як до поета «за першістю».

Наостанок, саме символістів Д. С. Мережковський проголошує справжніми продовжувачами й нащадками Пушкіна в російській літературі, вважаючи його їх об'єднувальним началом, оскільки саме ставленням до геніального російського поета в Росії завжди визначалася позиція будь-якого письменника.

Реакція опонентів символістів була вкрай негативною. Так, В. Д. Спасович у статті «Д. С. Мережковський та його “Вічні супутники”» (1897) докоряє Д. С. Мережковському в тому, що він «вигадує свого Пушкіна на свій смак, за своєю

подобой і висуває ті підмічені ним ознаки, які найбільш відповідають його власній психічній організації» (Спасович, 1897: 579).

Концепція пушкінської творчості, запропонована Мережковським, викликала нарікання з боку і представників прогресивної критики (Ю. Айхенвальд, В. Спасович), і найбільших консерваторів (М. Меншиков). Така єдність в оцінці порушеного символістською критикою питання щодо тлумачення творчості Пушкіна свідчить про глибину проблеми й водночас про те, що Д. С. Мережковський не тільки окреслив найважливіші аспекти пушкіністики, але й запропонував нетрадиційний підхід до її осмислення.

Наступний, уже «масований» виступ символістів, пов'язаний зі святкуванням сторіччя від дня народження Пушкіна в 1899 році. Журнал «Світ мистецтва» присвятив цій події весь травневий номер (№ 13-14), надавши сторінки Д. Мережковському, М. Мінському, Ф. Сологубу, В. Розанову.

Оцінка цього виступу була також традиційно негативною: представник правого крила російської критики М. Меншиков докоряв Д. Мережковському в недобросовісності, оскільки його інтерпретація творчості Пушкіна містить судження, що дозволяють звинувачувати поета у ворожості до народу (Меншиков, 1899: 187).

В. Соловйов у нарисі «Особливе пошанування Пушкіна. Лист в редакцію «Вісника Європи»» (1899) подає глузливу характеристику символістських статей, розміщених у журналі «Світ мистецтва», ставлячи питання: «Яким чином відкидання «непотрібного Пушкіна» співвідноситься у «Світі мистецтва» з його ідолопоклонницьким потрактуванням?» (Соловйов, 1996: 220). Він звинуватив В. Розанова в категоричному неприйнятті Пушкіна, Д. Мережковського – «в неясності і нечленороздільності його роздумів», М. Мінського – в дописуванні Пушкіну його, Мінського, смаків і думок, а про Ф. Сологуба висловився мимохідь, як про «четвертого мушкетера цієї символістської четвірки» (Там само).

Можна з упевненістю констатувати, що В. Соловйов заклав основи одного з найбільш розповсюджених у науковій літературі підходів до проблеми «Пушкін і російський символізм», який зводиться до такої тези: символісти, не маючи реальної опори в російській літературі, звернулися до авторитету Пушкіна і, тенденційно його інтерпретуючи, оголосили російського поета своїм попередником. Таким був погляд на проблему символістської пушкіністики.

Виступ у ювілейному номері «Світу мистецтва» означив два підходи символістів щодо оцінки особистості й творчості Пушкіна: апологетичний і негативний; вони поперемінно превалювали в символістській критиці упродовж розвитку цього літературного напрямку.

Представники першої тенденції, сформульованої найбільш повно у працях Д. С. Мережковського, осмислювали творчість Пушкіна в контексті символістської естетики, а самого поета оголошували предтечею російського символізму; причиною занепаду російської літератури вважали ухилення від заповітів пушкінської творчості, а умовою виходу з кризи називали повернення до шляху, вказаного Пушкіним. Д. С. Мережковський вбачав пушкінську гармонію в синтезі язичництва та християнства, духу та плоті, Христа й Антихриста. Досягнення цієї гармонії і мислилося ним як мета й ідеал справжнього високого мистецтва.

Крім Д. Мережковського, цю тенденцію в символізмі представляли Ф. Сологуб і М. Мінський у 1890-тих роках, а в 1900-тих і 1910-тих рр. поступово переходили на ці позиції і В. Брюсов та К. Бальмонт. «Младосимволісти» (їх представляли О. Блок і

Вяч. Іванов, трохи згодом – Андрей Бєлий) були послідовними прихильниками концепції Д. Мережковського, водночас вносячи свої корективи та уточнення.

Другу тенденцію негативної оцінки Пушкіна відображено у виступах В. Розанова 1890-х–1900-х років. У ювілейному номері «Світу мистецтва» (Розанов, 1889: 1-10) він говорить про Пушкіна як про поета, творчість якого застаріла й годиться «лише для шкільного навчання, а не живого «руководителя толпы». Саме ця розанівська стаття викликала найгарячіші і, мабуть, найбільш справедливі закиди з боку В. Соловйова та інших. Адже В. Розанов говорить про заслуги Пушкіна перед літературою наступних поколінь, маючи на увазі лише формальні його досягнення, відмовляючи поетові в цінності для майбутнього його моральних ідеалів: «... світ став кращим після Пушкіна, так багато чим у цьому світі, тобто у сфері його думок і почуттів, він надав чеканення останньої досконалості. Але після Пушкіна світ не став багатшим, ряснішим» (Розанов, 1989: 245). На думку В. Розанова, сучасний читач глибше відчуває і ширше мислить, а Пушкіну не дано «відгукнутися» на найважливіші проблеми сучасної критики життя, він сліпий «як старець Гомер» (Розанов, 1989: 246). Відмовляючи Пушкіну в здатності глибокого інтуїтивного світосприйняття, В. Розанов звинувачує його в раціоналізмі: «...Пушкін більше розум, ніж поетичний геній» (Розанов, 1989: 244).

Розанівська концепція знайшла своїх прихильників у особах К. Бальмонта та раннього В. Брюсова. К. Бальмонт розвиває розанівське положення про невідповідність пушкінського світосприйняття запитам сучасної людини, пушкінську художню манеру називає «художнім натуралізмом», звинувачуючи поета в надмірній прихильності до світу матеріального, у відтворенні тільки «зовнішніх рис» навколишнього світу. К. Бальмонт іде у своїх оцінках навіть далі, ніж В. Розанов, оголошуючи Пушкіна простим спостерігачем, не здатним до відбиття складності й багатогранності світу. У статті «Про російських поетів» (1904) він зіставляє поезію Пушкіна і Лермонтова з поезією Тютчева й Фета, віддаючи пальму першості новітнім поетам, яких зараховує до символістського напрямку. За його спостереженнями, «тверезим поглядом» дивляться на світ Пушкін і Лермонтов, тоді, як Тютчев і Фет проникають у саму сутність природи.

Думку про відсталість художньої форми та поетичної мови творів Пушкіна, а головне, про типологічну відмінність поезії Пушкіна від поезії Тютчева, Фета і символістів, розвиває В. Брюсов на ранньому етапі своєї творчості. В щоденниковому записі 1893 року він констатує неможливість «мовою Пушкіна» висловити відчуття людини епохи кінця століття (Брюсов, 1927: 13). У «Відповіді п. Андрієвському», вміщеній у п'ятому томі «Світу мистецтва» (1901), він розвиває цю думку: «...невже, наприклад, чотиристопний ямб в поемах Пушкіна не втомлює одноманітністю ...»; тут же додає: «Хіба не скаржився той же Пушкін, що рим у російській мові дуже мало ...?» (Брюсов, 1927: 246). У статті «Священна жертва» (1905), не сприймаючи пушкінського поділу на приватне життя поета й творчість, Брюсов так інтерпретує вірш Пушкіна «Поет»: «... поет повинен благоговійно приносити свою “священну жертву”, а в інші години він може бути “нікчемнішим за всіх”» (Брюсов, 1975: 94). І далі резюмує: «У Пушкіна, який так часто чуйним слухом передбачав майбутнє тремтіння нашої сучасної душі, мало творів, які до такої міри були б чужі, дивні нам, як ці вірші про поета» (Брюсов, 1975: 95).

Розгортаючи думку, Брюсов стверджує, що формула пушкінської свободи мистецтва веде прямою дорогою до «чистого мистецтва»: «Парнасці – це саме ті, хто сміливо проголосили крайні висновки пушкінського образу поета, який погоджувався

бути “нікчемнішим за всіх”, поки його “не вимагає” поклик Аполлона...” (*Там само*). Щоправда, насамкінець Брюсов говорить, що ці його висновки викликали б жах у Пушкіна. Проте полемічність щодо самої пушкінської позиції в цій статті таки присутня. На підставі наведених суджень та інших ранніх літературно-критичних виступів Брюсова («Світогляди Баратинського» (1898), «Володимир Соловйов. Сенс його поезії» (1900), «Обмовлений вірш» (1903) тощо) простежується його крайній суб’єктивізм в оцінці творчості Пушкіна.

Означена тенденція найбільш чітко виражена у статті «Володимир Соловйов. Сенс його поезії» (1900). У ній В. Брюсов пропонує свій погляд на поезію: «Є два роди поезії. Одна задовольняється зображенням того, що можна досягнути розумом, виразом почуттів, доступних ясній свідомості» (*Брюсов, 1975: 218*), це – «класичний рід поезії». До нього критик відносить творчість О. Пушкіна, А. Майкова, О. Толстого. «Поезія іншого роду безперестанку поривається від зримого і зовнішнього до надчуттєвого...» (*Брюсов, 1975: 219*); ця поезія романтична, «освячена» для Брюсова іменами Тютчева й Фета. Навіть за характером ставлення автора статті до представників класичної та романтичної поезії можна відразу визначити, що всі симпатії Брюсова на боці романтиків. Окреслена концепція лягла в основу створеної в 1920-х роках В. Жирмунським і Б. Ейхенбаумом теорії, за якою Пушкін і символісти були віднесені до двох протилежних типів художньої творчості.

У нотатках Брюсова, вміщених у «Miscellanea» (1913-1924), зустрічається неявне протиставлення Пушкіна Тютчеву в розділі IV. I: «Пушкін в “Борисі Годунові” не є оригінальним, повторює Шекспіра, Тютчев належить до поетів, які намагаються прокласти новий шлях» (*Брюсов, 1975: 390*). А фраза з розділу VI. I «Вибери собі героя – дожени його, випередь його» (*Брюсов, 1975: 399*), що належить Суворову й використана Брюсовим як девіз власної творчої діяльності, екстраполюється на Пушкіна як героя, вельми гідного, але такого, якого слід «наздогнати і обігнати». Однак, цікавим є інше: паралельно з цим Брюсов постійно апелює до Пушкіна як до найвищого авторитету й більшу частину своїх досліджень присвячує саме йому.

Брюсов працював над проблемою «Пушкін і російська література» впродовж чверті століття. Чітко простежуються три напрями його досліджень: текстологія пушкінських творів, віршована техніка Пушкіна та біографія поета. У першій роботі Брюсова порушено питання про принципи публікації творів Пушкіна. Присвячена виданню повного зібрання творів поета за редакцією А. Майкова, рецензія Брюсова «Що дає академічне видання творів Пушкіна» (1899) вносить розлад у наукові кола такою постановкою питання: публікувати лицейські вірші Пушкіна в первісному вигляді чи враховувати поправки, внесені поетом пізніше? Дискусія, що розгорнулася з легкої руки молодого дослідника, тривала кілька років, викликавши відгуки провідних пушкіністів того часу (С. Венгерова, П. Морозова та ін.).

Трохи згодом Брюсов прагне зняти хрестоматійний глянець і представити читачам справді живого Пушкіна. У статтях біографічного характеру «Пушкін і Баратинський» (1901), «З життя Пушкіна» (1903) він так визначає свій принцип відбору матеріалів про життя поета: «Доводиться чуттям, натхненням вибирати з розповідей і свідчень сучасників, що в них правильно до глибини, і що тільки зовні правильно – вгадувати Пушкіна» (*Брюсов, 1903: 84*).

Якщо для раннього Брюсова характерним було полемічне ставлення до Пушкіна, то з роками, в результаті інтенсивної текстологічної та бібліографічної роботи, нового аналізу пушкінських текстів, він доходить до справжнього розуміння глибин пушкінської поезії. У статтях «Віршована техніка Пушкіна», «Звукопис Пушкіна»,

«Лівизна Пушкіна в римах», «“Пророк”. Аналіз вірша» Брюсов досліджує «таємницю» віршованого ремесла геніального митця й переконується в тому, що пушкінська поетика передбачала майбутні зміни в російському віршуванні.

Наявна сьогодні доволі об'ємна література, присвячена проблемі «Брюсов і Пушкін», дозволяє виявити справжню цінність пошуків цього теоретика символізму\*. Однак представлені вище праці Брюсова видаються важливими з огляду на те, що вони розкривають нам саме «брюсівського Пушкіна», допомагаючи визначити погляд на проблему «поет і поезія».

Старше покоління символістів заклало основи осмислення пушкінської творчості. Тому в младосимволістів (Андрея Белого, В'яч. Іванова, О. Блока), що спиралися на досвід попередників, була можливість більш глибоко й переконливо вирішувати ті ж питання: про всевітнє значення Пушкіна, співвідношення пушкінської традиції з досвідом поезії символізму, «таємницю» пушкінської творчості.

Одним із своїх найважливіших завдань, за правом «пушкінського» завдання, младосимволісти вбачали поглиблення й розвиток пушкінської спадщини, в еобхідність повернути поезії втрачений нею після Пушкіна художній авторитет. Ця думка обґрунтовується у статті Андрея Белого «Апокаліпсис в російській поезії» (1905).

Визначаючи тип художнього мислення Пушкіна як «класичний», «аполлонічний», младосимволісти, водночас, у цій аполлонічній ясності вбачали такі глибини, пізнання яких викликало в них почуття страху: «Що означають ці прості і скупі слова і дуже звичайні, майже неприродно здорові і рум'яні епітети? І часом якось моторошно стає від Пушкінської ясності», зазначає В'яч. Іванов (*Іванов, 1908: 232*). Пояснення цій «поза межній» пушкінській досконалості В'яч. Іванов знаходить у тому, що «солодкі звуки» – мова поезії – є «мовою богів», а «Пушкінський Поет пам'ятає своє призначення – бути релігійним організатором, вияснити і зміцнювати божественний зв'язок сущого, теургії» (*Іванов, 1994: 184*).

Однозначно визначаючи всеосяжний характер творчості Пушкіна як творчість генія, неодмінними компонентами якого є «роздрібнені, але сліпучі промені внутрішнього досвіду», В'яч. Іванов проте не вважає цей досвід власне символістським, не називає Пушкіна в ряду символістів «в найточнішому значенні цього слова». Така позиція одного з провідних теоретиків «младосимволізму» свідчить про подолання суб'єктивності в оцінці особистості й творчості поета, про еволюцію в символістському осмисленні Пушкіна.

Ставлення до Пушкіна О. Блока визначалося двома чинниками: його приналежністю до родини, яка зберігає високі традиції російського освіченого дворянства, та його великою художньою обдарованістю, яка навіть у середовищі символістів, що вирізнялося великою кількістю й різноманітністю талантів, зберігала за ним славу «поета від бога». Незважаючи на те, що сам Блок говорив про «загадки Пушкіна» (стаття «Педант про поета», 1906), його розуміння пушкінської творчості

---

\* Див. детальніше: *Айхенвальд Ю.* Валерий Брюсов / Силуэты русских писателей. Вып. III. Москва, 1910; *Жирмунский В.М.* Валерий Брюсов и наследие Пушкина. Прага, 1922; *Цявловский М.Я.* Брюсов-пушкинист // Валерию Брюсову. Москва, 1924; *Пиксанов Н.* От редактора // В. Брюсов. Мой Пушкин. Москва-Ленинград, 1929; *Ашукин Н.* Пушкиниана в архиве В.Е. Брюсова // В. Брюсов. Мой Пушкин. Москва-Ленинград, 1929; *Горибян Д.А.* Некоторые стилистические наблюдения над текстами «Египетских ночей» Пушкина и Брюсова // Брюсовские чтения 1963 г. Ереван, 1964; *Полоцкая Э.* Статьи о Пушкине // *Брюсов В.* Собр. Соч.: В 7-ми т. Т. 7. Москва, 1975.

видається ідеальною нормою оцінки одного геніального поета іншим. Блок напрочуд глибоко й тонко, з тільки йому притаманним чуттям, інтерпретує найважливіші положення пушкінської естетики у своїй критичній прозі. Чи говорить Блок про творчість сучасних йому поетів і письменників у статтях «Творчість В'яч. Іванова» (1905), «Про реаліста» (1907), «Про лірику» (1907), «Листи про поезію» (1908), «Генріх Ібсен» (1908); про проблеми розвитку сучасної літератури в дослідженнях «Літературні підсумки 1097 року» (1907), «Питання, питання, питання» (1908), «Інтелігенція і революція» (1918), «Крах гуманізму» (1921), «Про призначення поета» (1921), «Без божества, без натхнення» (1921), або звертається до минулого вітчизняної та світової літератури (наприклад, у працях «Лицар-чернець» (1910), «Доля Аполлона Григор'єва» (1916), «Гейне в Росії» (1919), «Герцен і Гейне» (1920), – завжди в його міркуваннях Пушкін виявляється вищою точкою відліку та вищою мірою художності.

Підводячи підсумки, необхідно відзначити, що, незважаючи на розмаїття оцінок Пушкіна, заслугою російських символістів цілком справедливо можна вважати не тільки прагнення визначити його місце в ряду найвидатніших представників світової літератури, але щонайперше їх спробу досягнути «таємниці генія». За їх спостереженнями, це було запорукою подальшого розвитку світової літератури, самої історії, всього людства. Символістська концепція творчості переважно зорієнтована на найважливіші положення пушкінської естетики, насамперед, на уявлення про художника як пророка, художника як творця, покликаного втілити в собі творчі можливості людства по відношенні до Всесвіту, про свободу художньої творчості як найважливішу умову істинного мистецтва.

Відзначаючи в поезії О. Пушкіна рідкісне та гармонійне поєднання двох протилежних начал, теоретики російського символізму вбачали в його творчості християнське начало, яке виявляє себе в протиставленні первісної людини сучасній культурі, у відчуженості від усіляких технологічних якостей чи зовнішніх форм. Вони віднайшли у творчості Пушкіна своєрідну точку зіткнення язичництва й християнства: риси героїзму та риси «галилейської всепрощаючої мудрості», що мають єдине джерело – потяг людини до іншої, найвищої природи. Пушкін проголошується ідеалом поета тому, що являє собою гідний подиву приклад всеєдності, гармонії, котра нікому з наступних представників російської літератури не стала доступною в тій повноті, в якій вона представлена у Пушкіна, оскільки пушкінська гармонія є результатом синтезу як умови появи на землі жаданого суспільства справедливості – Царства Божого. За російськими символістами, Пушкін – народний поет, його творчість – вільна художня творчість, секрет його гармонії – у співмірності стихійного почуття й розуму: Пушкіну було відомо «демонічне» та «божественне». Життя і смерть осмислювались поетом у мудрій відповідності краси вічної не одухотвореної природи та краси одухотвореного життя людини. Пушкінське ставлення до традицій світового мистецтва в естетико-критичній парадигмі епохи кваліфікується як зразок для наслідування.

\*\*\*

Брюсов В. Дневники. Москва, 1927.

Брюсов В. Из жизни Пушкина. *Новый путь*, 1903. Т. VI.

Брюсов В. Собр. Соч.: В 7-ми т. Т. 6. Москва, 1975.

Иванов В. Цыганы. Пушкин под ред. Венгерова С.А. Т.2. Санкт-Петербург, 1908.

Иванов Вяч. Родное и вселенское. Москва, 1994.

Меншиков М. Критические заметки. Книжка недели. Москва, 1899. № 10.

Мережковский Д.С. Эстетика и критика. В 2-х т. М.-Х., 1994. Т.1.

Розанов В. Заметка о Пушкине. *Мир искусства*, 1889. Т.2. № 13-14.

Розанов В. Мысли о литературе. Москва, 1989.

Соловьев В. Эстетика и литературная критика. Москва, 1996.

Спасович В.Д. Дмитрий Мережковский и его «Вечные спутники». *Вестник Европы*, 1897. №

VI.

## Natalia LEBEDENKO

*Doctor of Philology, Professor, She worked at the Izmail State Pedagogical Institute from 1976-1987; in the position of the Head of the Department of Foreign Literature of Izmail State Humanities University from 2000-2014. **Scientific interests:** Russian literature of the Silver Age, symbolism, comparative literary studies.*

*E-mail: lebedenkomp@gmail.com*

### **SYMBOLISM OF PUSHKIN WORKS IN THE AESTHETIC-CRITICAL HISTORICAL PARADIGM**

*This studio is dedicated to the analysis of the symbolist Pushkiniana, represented in the aesthetically-critical works of Dmitry Merezhkovsky, Andrei Bely, Vyacheslav Ivanov, Alexander Blok and others. The author argues that D. Merezhkovsky's article «Pushkin», which deals with the first symbolist conception of the creativity of the great Russian poet, became the basis for subsequent symbolic interpretations of his work.*

**Key words:** *symbolism, Pushkiniana, symbolist criticism, art, poet's ideal.*

The main approaches of artistic, aesthetic and scientific researches in Russia at the end of the XIX and at the beginning of the XX centuries were marked by the phenomena, which stimulate the creation of definite synthetic theories, aimed to build a joint cultural and historical, religious and moral, and psychological and mental complex, oriented at defining the universal sense of existence. The majority of the contemporary researchers consider the affinity of fiction literature and social philosophy to be the main feature of the cultural development of the last quarter of the XX century. It means a whole mutual penetrating and mutual absorbing which allows to speak about a definite type of consistency and recurrence of the stages in the history of culture. In the process of its development, the Russian symbolism acquired the features of such distinctive character, that allows to speak about it as a unique phenomenon which had a great influence on the world literature development. The issues of aesthetics of the XX century include the views destroyed by the Russian symbolists: about the myth and creation of myths, about the art as one of the most important factors of transformation of the world and a man, about the fateful role of the artist.

The representatives of the Russian symbolism realized the innovative character of their spiritual search, in the previous world literature they searched for the roots of the art and found them first of all in the Russian classical literature. And a special part here was assigned to Pushkin – not only as «the very beginning of all» in the Russian literature, but also as «a forerunner» of a new hypothetical Pushkin, who in his works will carry out the highest act of «spirit» and «flesh» synthesis and will tell a new word of the saved truth. The study of the subject «Pushkin in the Aesthetic Concepts of the Russian Symbolists» allows to comprehend the true content of the Russian symbolism, to define the main directions of



the development of this difficult literary phenomenon, to understand its genesis, national roots. The development of this subject which is greater than the main problem – the Russian symbolism in relation to the literary predecessors – also allows to enlighten a problem of a ratio of a classical tradition with the aesthetic experience of the first manifestation of modernism. Therefore, the researches of the symbolists' interpretation of O.S. Pushkin's personality and creativity, their perception of the major ideas of Pushkin's aesthetic heritage, are really actual for the modern literary criticism.

The study realized a complex analysis of the aesthetic and literary and critical works of the representatives of the Russian symbolism devoted to O.S. Pushkin's personality, which allowed the author to considerably expand the knowledge about the aesthetic, historical and literary and philosophical aspects of symbolism, to substantially specify its definite aesthetic ideas, to objectively investigate the aesthetic concepts of symbolism in Russia. The history of the Russian «Pushkin studies» begins with D.S. Merezhkovsky's works «About the reasons of decline and about the new developments in the modern Russian literature» (1893) and «Pushkin» (1896), in which a new view on the concept of the poet's works was formed. There Pushkin is defined not only as the founder of a new Russian literature, but also as one of the greatest representatives in the world literature.

D.S. Merezhkovsky proposes to investigate Pushkin's works in the context of important aesthetic and historical and literary problems: the aim and the content of art, the originality of the process in artistic works, the correlation of ethical and aesthetic ideals, the synthesis and opposition of art and scientific forms of a world cognition (in D.S. Merezhkovsky's interpretation, it is a problem of intuition and rationality, Pushkin – the poet and Pushkin – the thinker, etc.). The most important aesthetic category of Pushkin's works by Merezhkovsky is harmony which is «the most rare fruit of thousand-year aspirations» for all people, and which distinguishes the Russian poet among the greatest geniuses of the world literature (*Merezhkovsky, 1994: 517*).

The awareness of greatness of a creative role of art aimed D.S. Merezhkovsky to investigate O. Pushkin's personality as the only artist in the world literature that realized the idea of synthesis in his works, showed to the world not only the Russian concept of beauty, but also the universal sensitiveness and sympathy. In his aesthetic concept, referring to the Kant's triad, D.S. Merezhkovsky complements it with the highest and the most important, from his point of view, category: God – people. The category of nationality is the evidence of not only the reality and truth, but also, the most important, that divine essence that is expressed in the formula «the voice of the people – the voice of God». The true art is born from the bosom of a folk art, which does not know the frustration and disharmony, the art – the prophecy leads to emerging an absolutely new model of the artist and people's merging. Pushkin's works are characterized by merging with the national culture as the highest, ultimate goal of art.

The critic insists on the independence of poetic inspiration and creativity from the crowd with its utilitarianism, satisfaction, dualism. He refers to the poem by Pushkin «The poet and the crowd», in which the founder of the new Russian literature protects the right of art to be a special sphere in a spiritual life of society, to be free from the utilitarian harassments of «a crowd», because only a really free art is capable to see and approve the truly great values of life. The following stage of the investigation of O. Pushkin's personality and works by the theorist of the Russian symbolism is his article «Pushkin» (1896). Speaking about Pushkin's life and death, D.S. Merezhkovsky connects the poet's life with the level of consciousness and development of the society, whereby the chosen critic's aspect has no vulgar-sociological colouring at all. Thinking beyond the certain fact

of Pushkin's duel with Dantes and the reasons which led to the duel, Merezhkovsky sees Pushkin's death as a natural result of the genius's fight with his barbaric Motherland.

Thinking over the poet's drama, in which his fight against the world is seen, D.S. Merezhkovsky considers Pushkin's death a logical conclusion of this conflict, with the development of which the poet became more and more lonely and odd, uncomprehending to the average Russian of that time. The critic draws an accurate line between Pushkin's images of «poor people» and «people», and he consequently claims that the poet in his development, moving away from the «high» society, with each step approaches the people: the movement of the poet is his returning to people's heart. Speaking about the simplicity and clearness of Pushkin's works, D.S. Merezhkovsky compares them to Homer. Childishly direct and clear, his consciousness of the world is like a breath of the world; in Pushkin's and Homer's poetry, the critic states, the calmness of nature is felt.

A truly great thing means constant work, and this statement of Pushkin is perceived by the critic as a major will. It should be noted that in their theory the symbolists, not denying the thesis of Pushkin's aesthetics, at the same time considered theurgy in art to be the main criterion of inspiration, which in its turn assumes intuitively-irrational condition of spirit in the perception of the world. This obvious contradiction is explained, as may be supposed, by the task which they set to symbolism: not only the reflection of the world in artistic (symbolical) images, but its transformation, the statement of the God's Kingdom on the Earth. The criterion of any truth, namely, the distinctive feature of wisdom, is, according to the critic, the question of the relation to death.

D.S. Merezhkovsky seems to comprehend this Pushkin's wisdom. His general interpretation of O. Pushkin's attitude to death is of great interest, especially in the context of general symbolism aesthetics, focused on its interpretation of death according to evangelical motive of a grain that dies to revive. The founder of the Russian symbolism explains through a prism of the evangelical parable Pushkin's harmonious feeling of the circulation in nature, changes of generations, which soften the tragic element of death. No doubt, it is possible to state that Merezhkovsky's article «Pushkin», in which the first symbolist concept of the great Russian poet's works is proposed, became a basis for the following symbolist interpretations of his works.

Fairly noting the leading role of Pushkin in the further development of the world literature, the theorist of symbolism sees «the decline reason» of the Russian literature of that time in Pushkin's deviation from his way. D.S. Merezhkovsky tells about the domination of the formal theoretical approach concerning Pushkin's heritage, Pushkin's official definition as the first poet of Russia, utilitarian-ideological attitude of the literal-democratic criticism to the poet's works, the attitude to Pushkin as to the poet «behind superiority» by the representatives of «pure art» and some others (V. Solovyov, in particular).

Finally, D.S. Merezhkovsky proclaims namely the symbolists to be the real followers and Pushkin's descendants in the Russian literature, approving Pushkin to be the uniting beginning, because in Russia the position of any writer was always defined by their attitude to the Russian poet-genius.

The reaction of symbolists' opponents was extremely negative. Thus, in his article «D.S. Merezhkovsky and his «Eternal followers» (1897), V.D. Spasovich criticizes D.S. Merezhkovsky that he «creates his own Pushkin to his taste, similar to him and puts forward those features, noticed by him, which most of all correspond to his own mental organization» (*Spasovich, 1897: 579*).

The concept of Pushkin's works, suggested by Merezhkovsky, caused reproaches both from the representatives of progressive criticism (Yu. Aykhenvald, V. Spasovich), and from the greatest conservatives (M. Menshykov). Such unity in assessment of interpretation of Pushkin's works, affected by the symbolist criticism, demonstrates the extent of the problem and, first of all, the fact that D.S. Merezhkovsky not only outlined the key problems of Pushkin studies, but also proposed a nonconventional approach to its comprehension.

The following symbolists's statement, this time «a massive» one, is connected with the celebration of 100-th anniversary since Pushkin's birth in 1899. The journal «The World of Art» devoted all May issue (No 13-14) to this event, suggesting its pages to D. Merezhkovsky, M. Minsky, F. Sologub, V. Rozanov.

The assessment of this statement was also traditionally negative: the representative of the right wing of the Russian criticism M. Menshykov reproached D. Merezhkovsky in dishonesty, as his interpretation of Pushkin's works contains the judgements, which allow to accuse the poet of hostility to the people (*Menshykov, 1899: 187*). V. Solovyov, in his sketch «Special Honour of Pushkin». The Letter to the Editorial Office of «the Bulletin of Europe» (1899), presents a derisive characteristics of the symbolist articles published in the journal «The World of Art» and asks such a question: «In what way does the rejection of the «unnecessary Pushkin» in «The World of art» correspond to its idolatrous interpretation?» (*Solovyov, 1996: 220*). He accused V. Rozanov of his strong rejection of Pushkin, D. Merezhkovsky – «of ambiguity and obscurity of his reflections», M. Minsky – of assigning his, Minsky's, tastes and opinions to Pushkin, and as for F. Sologub, he spoke about him by the way, like «the fourth musketeer of this symbolist four» (*The same*).

No doubt, it is possible to state that V. Solovyov laid the foundation of one of the most widespread in the scientific literature approaches to the problem «Pushkin and the Russian symbolism» which includes such theses: the symbolists, having no real support in the Russian literature, appealed to the authority of Pushkin and, interpreting him, declared the Russian poet as their predecessor. It was the point of view on the problem of Pushkin studies.

These statements in the anniversary number of the journal «The World of Art» showed two approaches of symbolists in their assessment of Pushkin's personality and works: apologetic and negative, which alternately prevailed in the symbolist criticism throughout the whole development of this literary school.

The representatives of the first approach, formulated most fully in D.S. Merezhkovsky's works, comprehended Pushkin's works in the context of the symbolist aesthetics and declared the poet to be the forerunner of the Russian symbolism; the reason of the decline of the Russian literature was seen in the deviation from the wills in Pushkin works; and returning to the way, specified by Pushkin, was considered to be the condition of recovery from the crisis. D.S. Merezhkovsky saw Pushkin's harmony in synthesis of paganism and Christianity, spirit and flesh, Christ and Antichrist. The achievement of this harmony was thought as the aim and ideal of a really high art.

Besides D. Merezhkovsky, this approach in symbolism was represented by F. Sologub, M. Minsky in the 1890-s; and in the 1900-s and 1910-s both V. Bryusov and K. Balmont gradually passed to these positions. «Young symbolists», were represented, first of all, by O. Blok and V. Ivanov, a bit later – by Andrey Bely. They were consecutive supporters of D. Merezhkovsky's concept, at the same time introducing their amendments and specifications. The second tendency of a negative assessment of Pushkin was seen in V. Rozanov's statements in the years of 1890-s – 1900-s. In the anniversary number of «The World of Art» (*Rozanov, 1889: 1-10*), V. Rozanov speaks of Pushkin as about the poet

whose works became outdated and are suitable «only for school education», but not as the live «leader of a crowd».

This Rozanov's article caused the hottest and, perhaps, the most fair reproaches from V. Solovyov and others. V. Rozanov speaks about Pushkin's merits for the literature of the next generations, meaning only his formal achievements, and rejects the value of Pushkin for the future of his moral ideals: «the world became better after Pushkin, since so much in this world, that is, in the sphere of his thoughts and feelings, he presented a real perfection. But after Pushkin the world did not become richer, finer» (*Rozanov, 1989: 245*). According to V. Rozanov, the modern reader feels more deeply and thinks more widely, and as for Pushkin he is not able «to respond» to the most important problems of modern criticism of life, he is blind «as the aged man Homer» (*Rozanov, 1989: 246*). Rejecting Pushkin's ability of a deep intuitive comprehension of the world, V. Rozanov accuses him of rationalism: «Pushkin is more a mind, than a poetic genius» (*Rozanov, 1989: 244*).

Rozanov's concept was supported by K. Balmont and V. Bryusov in his early period. K. Balmont develops Rozanov's statement on discrepancy of Pushkin's world perception with the demands of the modern person. He calls Pushkin's art manner as «art naturalism», accusing the poet of his excessive commitment to the material world, of his creating only the «external features» of the real world.

K. Balmont goes in his speculations even further than V. Rozanov, declaring Pushkin an ordinary observer unable to depict the complexity and versatility of the world. In his article «About the Russian Poets» (1904) Balmont compares Pushkin's and Lermontov's poetry to Tyutchev's and Fet's poetry, giving the first place to the modern poets whom he ranks to symbolists. According to him, Pushkin and Lermontov look at the world with their «sober views», while Tyutchev and Fet get into the essence of the nature. In his early works V. Bryusov states the opinion about the backwardness of the art form and poetic language of Pushkin's works, and, above all, about the typological difference of Pushkin's poetry from the poetry of Tyutchev, Fet and the poetry of symbolists. In his diary records of 1893 he states the impossibility to express the feelings «in Pushkin's language» by the person, living in the era of the end of that century (*Bryusov, 1927: 13*). In his «The Answers to Andrievsky», placed in the 5<sup>th</sup> volume of «The World of Art» (1901), he develops this thought: «isn't, for example, the tetrameter yamb in Pushkin's poems tiresome and monotonous...», and right here: «Didn't Pushkin complain that there are few rhymes in the Russian language?» (*Bryusov, 1927: 246*).

In his article «A Sacred Victim» (1905), not taking into account Pushkin's separating the private life of the poet from his works, Bryusov interprets Pushkin's poem «A Poet» in such a way: «the poet has to commit reverentially his “sacred sacrifice”, and at other time he may be “worst of all”» (*Bryusov, 1975: 94*). And, summarizing further on: «Pushkin, who so often foresaw by his sensitive ear the future shivering of our modern soul, has few works which, to such an extent, would be so strange to us like these poems about the poet» (*Bryusov, 1975: 95*).

Developing his opinion, Bryusov claims that the formula of Pushkin's freedom of art directly leads to the «pure art»: «Parnassians are those who bravely declared the extreme conclusions of Pushkin's image of the poet, which agreed to be “worst of all” until he is demanded “by Apollo's Call”» (*The same*). However, at the end Bryusov says that these conclusions would have horrified Pushkin. But the polemical idea concerning namely Pushkin's view, is evident in this article. On the basis of the given judgments and of Bryusov's other early literary and critical statements («The World Outlook of Baratynsky»

(1898), «Vladimir Solovyov. The Sense of His Poetry» (1900), «Slandered Poem» (1903), etc.) his extreme subjectivity in assessment of Pushkin's works is traced.

And this view is the most clearly expressed in his article «Vladimir Solovyov. The Sense of His Poetry» (1900). In it, V. Bryusov suggests his own view on poetry: «There are two kinds of poetry. One is content with the image which can be comprehended by the mind, the expression of the feelings available to a clear consciousness» (*Bryusov, 1975: 218*), it is – «a classical kind of poetry». The critic refers to it the works by A. Pushkin, A. Maykov, A. Tolstoy. «The poetry of another kind incessantly develops from visible and external to supersensual...» (*Bryusov, 1975: 219*) – this poetry, the romantic one, «is consecrated» for Bryusov by the names of Tyutchev and Fet. Even by the character of the author's attitude towards the representatives of classical and romantic poetry, one can reveal at once that all Bryusov's preferences are on the romantics' side. This concept formed the basis of the theory created in the 1920-s by V. Zhirmunsky and B. Eykhenbaum, according to which, Pushkin and the symbolists were considered to be two opposite types of the art creation.

In Bryusov's notes placed in «Miscellanea» (1913 – 1924), the implicit opposition of Pushkin to Tyutchev is seen in section IV.I: «Pushkin in “Boris Godunov” is not original, he copies Shakespeare, while Tyutchev belongs to the poets, who try to lay a new way». (*Bryusov, 1975: 390*). And the phrase from section VI.I: «Choose the hero to yourself – catch up with him, leave him behind» (*Bryusov, 1975: 399*), which belongs to Suvorov and is taken by Bryusov as the motto of his creative activity, is applied to Pushkin as such hero, who is very good, but the one, who is necessary «to be caught up and left behind». However, the following seems to be strange: together with it, Bryusov constantly appeals to Pushkin as to the highest authority and the most part of his researches devotes to him.

Bryusov had been working at the issue «Pushkin and the Russian literature» for a quarter of a century. Three directions of Bryusov's researches are traced: the textual criticism of Pushkin's works, Pushkin's poetic technique and his biography. In the first Bryusov's work about Pushkin the principles of the publication of poet's works are analysed. Being devoted to the publication of Pushkin's collection of works, edited by A. Maykov, Bryusov's critical review «What the academic publication of Pushkin's works gives» (1899) causes a discord in the scientific communities by such formulation of the question: whether to publish Pushkin's lyceum poems in the original or to take into account the amendments made by the poet later on. The discussion, which arouse with a helping hand from the young researcher, had been lasting for several years and caused the responses of the outstanding pushkinists of that time (S. Vengerov, P. O. Morozov and others).

A bit later Bryusov decides to remove the textbook brilliancy and to present a really live Pushkin to the readers. In the articles of biographic character «Pushkin and Baratynsky» (1901), «From Pushkin's Life» (1903), he defines the principle of selection of materials about the poet's life as follows: «It is necessary to employ intuition, inspiration to choose from the stories of contemporaries what is really true and what only seems true – and to get to know Pushkin» (*Bryusov, 1903: 84*).

If a polemic attitude to Pushkin was characteristic of early Bryusov, then over the years, as a result of his hard textual and bibliographic work, new analyses of Pushkin's texts, he gets a real understanding of the greatness of Pushkin's poetry. In his articles «Pushkin's Poetic Technique», «Pushkin's tone painting», «Pushkin's Radicalism in Rhymes», «Prophet». «The Analysis of the Poem», Bryusov investigates the «mystery» of the poetic craft of the ingenious poet and gets convinced that Pushkin poetics foresaw the forthcoming changes in the Russian versification.

A great amount of modern literature, devoted to the problem «Bryusov and Pushkin», allows to reveal the real value of the researches of this theorist of symbolism. However, and it is no less important too, his works about Pushkin reveal to us «Bryusov's Pushkin», helping to define the point of view on the problem «the poet and poetry».

The senior generation of symbolists laid the foundation of judgment of Pushkin's creative work. That is why the young symbolists (Andrey Bely, V. Ivanov, A. Blok) that relied on their predecessors' opinions, had an opportunity to analyse more deeply and convincingly the same issues: about the world value of Pushkin, a ratio of Pushkin's tradition with the experience of symbolists' poetry, the «mysteries» of Pushkin's creativity.

One of the major tasks, gaining the right of «Pushkin's» task, young symbolists saw in comprehending and developing Pushkin's heritage, in need to return to poetry the art prestige lost by it after Pushkin. This thought is proved in Andrey Bely's article «The Apocalypse in the Russian Poetry» (1905).

Defining the type of Pushkin's art thinking as the «classical» one, «Apollonic», the young symbolists at the same time saw in this «Apollonic» clarity such depths, the knowledge of which caused a sense of fear in them : «What do these simple and terse words and very usual, almost unnaturally robustious and ruddy epithets mean? Also it becomes somehow disturbing due to Pushkin's clarity», remarks Vyach. Ivanov (*Ivanov, 1908: 232*).

Vyach. Ivanov finds an explanation of this «extraordinary» Pushkin's perfection in the fact that «the sweet sounds» – the speech of poetry, – is «the language of gods», and «Pushkin's poet remembers his duty – to be the religious organizer, to find out and strengthen the divine relations with reality, theurgy» (*Ivanov, 1994: 184*).

Unambiguously defining the comprehensive nature of Pushkin's creativity as the creativity of the genius, the indispensable components of which are «the shattered, but blinding beams of the internal experience», Vyach. Ivanov, however, does not consider this experience to be really symbolistic, does not include Pushkin into symbolists «in the closest meaning of this word». Such position of one of the leading theorists of the young symbolists demonstrates his overcoming of subjectivity in the assessment of the personality and works of the poet, the evolution in the symbolist judgment of Pushkin.

The relation of A. Blok to Pushkin was defined by two factors: his belonging to the family which kept high-level traditions of the Russian educated nobility, and his great artistic talent, which even among the symbolists, that differed in abundance and variety of their gifts, preserved the glory of «the poet from God». In spite of what Blok spoke about «Pushkin's mysteries» (the article «The Pedant about the Poet», 1906), his understanding Pushkin's creativity is represented as an ideal norm of assessment of one ingenious poet by the other. Blok, amazingly keenly and deeply, with his inherent responsiveness, interprets in his critical prose the most important statements of Pushkin's aesthetics. Whether Blok speaks about the creativity of the modern poets and writers in his articles «Creativity of Vyach. Ivanov» (1905), «About the Realist» (1907), «About Lyrics» (1907), «Letters on Poetry» (1908), «Heinrich Ibsen» (1908); or about the problems of modern literature development in his researches «Literary Conclusions of 1907» (1907), «Questions, Questions, Questions» (1908), «The Intellectuals and Revolution» (1918), «Humanity crash» (1921), «About Poet's Aspiration» (1921), «Without Deity, Without Inspiration» (1921), or addresses the past of the national or world literature (for example, in his works «The Knight-the Monk» (1910), «Apollon Grigoryev's Fate» (1916), «Heine in Russia» (1919), «Herzen and Heine» (1920)), – in his reasonings Pushkin always appears as the highest point of reference and the highest measure of artistry.

Summing up the results, it should be noted that, despite the diversity of estimates of Pushkin, the Russian symbolists rightly deserve credit not only for their aspiration to define his place among the greatest representatives of the world literature, but, first of all, for their attempt to comprehend «the mystery of genius» that, according to them, was the foundation of further development of the world literature, of history itself, of all mankind. The symbolist concept of creativity is generally focused on the most important statements of Pushkin's aesthetics, first of all, on the image of the artist as a prophet, of the artist as a creator, who is meant to personify the creative opportunities of mankind in relation to the Universe, on the freedom of artistic creativity as the most important condition of true art.

Noting in O. Pushkin's poetry rare uniting, a harmonious combination of two opposite principles, the theorists of the Russian symbolism saw in his creativity the Christian idea which displays itself in opposition of a primitive person to modern culture, in exclusion of various technological qualities or external forms. In Pushkin's works, they found a peculiar point of collision of paganism and Christianity: the traits of heroism and the traits of «Galilei's forgiving wisdom» that have the common source - the aspiration of a man to the other, the highest, nature. Symbolists proclaimed Pushkin the ideal of the poet as an admirable example of all-encompassing unity, of harmony that did not become available to any of the following representatives of the Russian literature in its entirety, as Pushkin's harmony is the result of synthesis, which is the condition of the emergence on the Earth the desired society of justice – God's Kingdom. According to the Russian symbolists, Pushkin is a folk poet, his creativity – is a free art creativity, the mystery of his harmony – is in the regulation of a spontaneous feeling and mind: Pushkin knew the «demonic» and «divine», life and death were comprehended by the poet as a wise compliance of the beauty with eternal uninspired nature and the beauty of inspired human life. Pushkin's attitude towards the traditions of the world art in the aesthetic-critical paradigm of the age is qualified as a role model.

\*\*\*

Bryusov V. Dnevniky. Moskva, 1927.

Bryusov V. Iz zhizni Pushkina. *Novyy put'*, 1903. T.VI.

Bryusov V. *Sobr. Soch.*: V 7-mi t. T. 6. Moskva, 1975.

Ivanov V. *Tsygany / Pushkin* pod red. Vengerova S.A. T. 2. Sankt-Piterburg, 1908.

Ivanov Vyach. *Rodnoye i vselenskoye*. Moskva, 1994.

Menshikov M. *Kriticheskiye zametki. Knizhka nedeli*. Moskva, 1899. № 10.

Merezhkovskiy D.S. *Estetika i kritika*. V 2-kh t. T.1. M.-KH., 1994.

Rozanov V. *Mysli o literature*. Moskva, 1989.

Rozanov V. *Zametka o Pushkine. Mir iskusstva*, 1889. T. 2. № 13-14.

Solov'yev V. *Estetika i literaturnaya kritika*. Moskva, 1996.

Spasovich V.D. *Dmitriy Merezhkovskiy i yego «Vechnyye sputniki»*. *Vestnik Yevropy*, 1897. № VI.



## Галина РАЙБЕДЮК

*Кандидат філологічних наук, професор кафедри української мови та літератури Ізмаїльського державного гуманітарного університету.*

*Лауреат премії імені Ірини Калинець.*

*Авторка 140 наукових праць.*

*В Ізмаїльському державному гуманітарному університеті працює з 1985 року. Завідувач кафедри української літератури (1997-2011 рр.), кафедри української мови та літератури (2013-2016 рр.).*

*Сфера наукових інтересів: художня антропологія, дисидентський дискурс в українському літературному процесі 1960-1980-х рр., київські неокласики, регіональна література.*

*E-mail: raibedyuk@ukr.net*

### ІНТЕРТЕКСТУАЛЬНА ПАРАДИГМА ХУДОЖНЬОЇ ІСТОРІОСОФІЇ УКРАЇНСЬКОМОВНИХ ПОЕТІВ ПРИДУНАВ'Я

*У запропонованій розвідці з'ясовано шляхи комунікації авторської свідомості українськомовних поетів Придунав'я з різними джерелами – історичними, фольклорними, літературними, біблійними; виявлено світоглядні основи їх художнього мислення, охарактеризовано ключові модуси історіософського дискурсу творчого доробку в межах індивідуальної естетики та загальнолітературного контексту.*

*Ключові слова: авторський текст, придунайські поети, інтертекстуальність, художня історіософія, індивідуальний модус, матриця, образні структури, контекст.*

У дискурсі сучасної культурології, мистецтвознавства та літературознавства помітно активізувався інтерес науковців до етнічної, регіональної, локальної специфіки культур окремих регіонів України. Водночас спостерігаються тенденції зацікавлення проблемами інтеграції соціокультурного буття і свідомості націй, етносів, субетнічних груп та культурних регіонів. До таких культурно-мистецьких осередків належить літературне Придунав'я, що в «загальнонаціональному художньому часопросторі оприявнює унікальний естетичний феномен. Він репрезентований творчістю митців різних національностей (українців, болгар, молдован, росіян, албанців, гагаузів), котрі здавна мешкають у Південній Бессарабії» (Райбедюк, 2018: 95). В цьому контексті яскраво вирізняється когорта українськомовних поетів (Михайло Василюк, Валерій Виходцев, Таміла Кібкало, Галина Лиса, Володимир Рева, Володимир Сімейко). Образне окреслення тематичного ландшафту літератури придунайського краю останніх десятиліть подають автори колективної збірки «Сповідь серця» (Харків-Ізмаїл, 2010) у передмові «Слово до читача»: «...наші поети несуть до Вас поетичне слово, настояне на п'яних пахощах Буджацького степу та білопінних квітучих садків, на м'якому плюскоті хвиль сивого Дунаю, на співах птаства заплавного лісу, на особливій блакиті нашого українського неба, на хмарах, що торочаться дощами, на любові до людей, до матінки природи, на добрі і вірі...» (Сповідь серця, 2010: 3).

Естетичний рівень літературного контексту Придунав'я визначають на сьогодні такі знакові збірки віршів: «Серце на долоні бандури» М. Василюка (Ізмаїл, 2005);



«Дзвони вічного добра» (Ізмаїл; Кілія, 1998), «Полум'я кульбаб» (Одеса, 1998), «Музика серця» (Ізмаїл, 2019) В. Виходцева; «Дві мови – два крила» (Ізмаїл, 2005), «Весна на Дунаї» (Ізмаїл, 2017), «На Дунаї хвиля грає» (Ізмаїл, 2017) Т. Кібкало; «Доля» (Одеса, 2004), «Слово – не птах...» (Ізмаїл, 2005) Г. Лисої; «Добро заволодіє світом» (Ізмаїл, 2007), «Сонети та поеми» (Ізмаїл, 2008), «Обітниця любові» (Київ, 2013), «Каміння спотикання» (Ізмаїл, 2014) В. Реви; «Дунайська легенда» (Ізмаїл; Кілія, 2001), «Першоцвіт кохання» (Ізмаїл; Кілія, 2002) В. Сімейка. Творчий доробок означеного кола авторів помітно структурує культурний код духовного простору Придунав'я, а останніми роками дедалі потужніше заявляє про себе в літературно-мистецькому житті всієї України, почасти і її позамежжя (Італія, Канада). Сьогодні можна упевнено констатувати, що художнє Слово придунайських поетів відчутно розширює уявлення про їхній статус митців регіонального рівня, натомість заявляє про них як про майстрів пера високого естетичного засягу, досконалого ліричного тексту – поза географічними кордонами та хронологічними реаліями.

Кожен із придунайських митців сформував багатий і колоритний художній світ, засвідчив його оригінально репрезентовану мотивно-образну палітру, виявив віртуозне володіння словом і технікою віршування, оприявнив вишуканий естетичний смак і довершену манеру письма та індивідуальні «секрети поетичної творчості» (І. Франко). Водночас простежуємо в їхній ліриці спільні тематичні домінанти. Це, передовсім, апологетизація краси придунайського краю, увага до його історичного минулого, поетизація ріки Дунай як невід'ємної складової структури національного Космо-Психо-Логосу (за Г. Гачевим). Невід'ємною поетологічною іманентною ознакою художньої творчості усіх придунайських митців слова є інтертекстуальність як властивість авторського тексту «формувати свій зміст (повністю або частково) засобами посилань на інші тексти» (Смирнов, 1996: 12). Тож, об'єктивне прочитання й адекватне поцінування їхнього доробку, відтак і його фахове декодування неможливе без урахування феномену інтертекстуальності й орієнтації на широкий діапазон різноманітних джерел рецепіювання та мистецької інтерпретації. Однак у сьогоденнішньому літературознавстві рефлексія з цього приводу перебуває поки на стадії становлення, незважаючи на те, що різноманітні транстекстуальні реляції є важливими шляхами моделювання придунайськими поетами художньої картини світу, в якій присутня потужна ерудиція, репрезентована продуктивним інтертекстом.

Означена проблема наукового осмислення та інтерпретації поетичного спадку митців Придунав'я і зумовили потребу її актуалізації. Висвітлення спектру питань, пов'язаних із рівнем інтертекстуальності, з'ясування шляхів використання різних видів і форм інтертексту як індивідуального способу побудови ліричного тла авторського тексту і виявлення їхніх ідейно-естетичних функцій задля увиразнення індивідуального профілю кожного з поетів Придунав'я дає чимало цікавих свідчень щодо мистецької ідентичності, творчої самототожності й самопрезентації в літературному інтер'єрі доби. Наразі перед нами палімпсестний, багаторівневий «придунайський» текст. Цю дефініцію з деякими застереженнями уводимо до парадигми нашої інтерпретаційної моделі на означення художнього доробку найчільніших репрезентантів літературного життя Придунав'я періоду останніх десятиліть з огляду на спільні домінанти їх естетики, поезики та етики буття.

З метою виокремлення характерних для придунайських авторів типів транстекстуальних реляцій різної етіології скористаємось найзагальнішими підходами до класифікації і тлумачення міжтекстових взаємодій, запропонованими зарубіжними теоретиками інтертексту (Р. Барт, Ж. Женетт, Ю Крістева, Н. П'єге-Гро)

та українськими літературознавцями (О. Астаф'єв, Р. Гром'як, Н. Корабльова, В. Просалова й ін.). Задля ефективного дослідження наявних у придунайському тексті інтертекстуальних зв'язків у процесі його інтерпретації поєднуємо широке та вузьке розуміння поняття «інтертекстуальність». Щодо першого, то тут намагаємось забезпечити максимально повне виявлення джерел текстового/міжтекстового діалогу (історичний/історіософський, фольклорний, літературний, біблійний). Другий (вузький) аспект тлумачення задіяної інтерпретаційної методології дозволяє класифікувати конкретно-текстуальні втілення міжтекстових зв'язків (алюзії, епіграфи, титули (назви), прецедентні образи, присвяти, ремінісценції тощо).

Найповнішу характеристику в нашому дослідженні здобула історіософська концепція митців Придунав'я, що визначила аспекти їхньої національної ідентичності, зорієнтованої на національну історію, літературу, мову, традиції. З огляду на таку змістову іманентність, робимо допуст щодо художньої історіософії придунайських поетів як культурософії, що її переконливо доводить синтетичний характер інтертекстуального поля придунайського тексту. Історіософські джерела, авторами переосмислені й «перекодовані» (У. Еко), в кожному випадку наснажуються індивідуальними рефлексіями онтологічного й аксіологічного характеру, входять до інших смислових контекстів, оприявнюючи нову художню «тканину» (Р. Барт). Динаміка стильової адаптації історіософського інтертексту як важливого сегмента авторського тексту в кожного з поетів має свої мистецькі закони художньої трансформації традиційних сюжетів, образів і мотивів, власну специфіку погодженості інтертекстуальних структур у конкретній естетичній ситуації й, водночас, засвідчує питомі ознаки наявного в українській літературі дискурсу.

Історично склалося так, що українські митці слова – від співця Митуси й до письменника сучасної постмодерної доби – змушені постійно перебувати «на барикадах» боротьби – за мову, за культуру, за саму Україну. І це закономірно, бо література поневоленої нації на всіх історичних етапах розвитку була (та й сьогодні залишається) передусім духовною зброєю за національні цінності. Тож, цілком сподіваним є той факт, що етико-емоційний «нерв» художньо-естетичної системи більшості українських письменників визначає духовно-патріотичний історизм, який у творах літератури втілюється в різних моделях художньої історіософії, тобто «сприйняття історичного процесу без його тривалості, детермінованості, послідовності, вихоплення з нього важливих моментів життя людини, укрупнення їх та протиставлення інертному животінню. Часто такий погляд на історію усталюється, коли героїчне минуле вважається більш сучасним, ніж пристосовницьке сьогодення» (*Літературознавча енциклопедія, 2007: 445*). Звідси – структурування художньої аксіології (відтак і самої історіософії) на засадах пасіонарного, націоохоронного етосу, базованого на «народному досвіді, вироблених ним упродовж віків моральних цінностях, переконання, що поза національним ґрунтом не можна говорити не тільки про творчість, а й про культуру, духовність узагалі...» (*Дончик, 2011: 177*). Саме тому й національна історіософія може бути потрактована як усепроникний і всеосяжний феномен творчості.

Визначальні пріоритети історіософської концепції того чи того митця – окрема тема, що вимагає не одного спеціального дослідження. При цьому слід враховувати, що автор певною мірою успадкував і продовжив попередні традиції, аспекти відомих історіософських доктрин, реалізованих у різних текстах – науково-документальних, фольклорних, літературних. Подібні тенденції простежуємо й у творчості поетів Придунав'я. Художнє мислення кожного з них за своєю суттю є історіософським.

Обізнаність із історичними фактами, вільне оперування їх літературними аналогіями стало запорукою майстерної реконструкції історичної пам'яті – центральної тематичної домінанти художньої історіософії як основи духовного буття (особистого, національного, вселюдського). Звертаючись до минулого, автори віршів цього мотивного спектру у поетичних візіях обирають філософсько-естетичні засади для побудови моделі майбутнього, презентуючи власну версію художньої історіософії. В цьому сенсі особливого значення набуває інтертекстуальність як «спосіб, яким текст прочитує історію і вписується в неї» (Крістева, 1995: 99).

Історіософську парадигму поетичного дискурсу придунайських митців слова структурує кілька органічних складових, що формують такі її тематичні «вузли»: знання про минуле України загалом і Придунав'я зокрібно; погляди на національну історію та історію «малої» Батьківщини, її ретельне вивчення та всебічна інтерпретація; національна пам'ять як ознака духовної культури народу; використання історичного матеріалу в художній творчості як специфічної суб'єктивної форми індивідуального сприйняття, осмислення й потрактування подієвості – упізнаванної і, водночас, латентно розчиненої в тексті.

Зберігаючи свою об'єктивну основу, художньо втілена історіософська концепція митців Придунав'я узалежнена від специфіки їх світобачення, тому сув'язь минулого, сучасного та майбутнього оприявнює різні модуси репрезентації, відтак і множинні форми міжтекстових зв'язків. Художнє втілення подієвості у їхній творчості синхронізується із внутрішнім світом ліричного героя, інтенціями митця. В кожному конкретному випадку, відповідно до історико-культурного джерела, «увесь склад образу залишається реальним, але в ньому сконцентровані і згущені настільки суттєві і великі моменти життя, що значення його далеко переростає всі просторові, часові, соціально-історичні обмеження, переростає, однак, не відриваючись від цього конкретного соціально-історичного ґрунту» (Бахтин, 1975: 372). Звернення поетів Придунав'я до реальних історичних подій і образів стає засобом утвердження ідейного пафосу твору, що оприявнює історичний урок для сучасників, імперативно означений В. Ревою: «*Давайте стрінемось у Жовтих Водах, / там небо марить славою...*» (Рева, 2008: 62). Поет досягає потужного ефекту, скориставшись виразною алюзією на дійсний історичний факт – першу велику перемогу запорізького війська під проводом гетьмана Богдана Хмельницького, котра свого часу мала надзвичайно вагоме значення й поклала великі сподівання українського народу на омріяну волю в результаті виходу з-під ярма Речі Посполитої. Процитовані рядки ізмаїльського поета, в яких явно прочитуються історичні й фольклорні ремінісценції (народна пісня «Чи не той то Хміль?...»), розгортають складний асоціативний ряд, у смисловому полі якого домінують пекучі проблеми сучасності. Авторська інтенція сконцентрована у слові «марить» (вірить), що акумулює енергетику історіософського провіденціалізму шевченківського штибу.

Попри різночитання історіософського інтертексту в ліриці придунайських митців, об'єднуючим началом для них є факт національної історіософії як сутнісного інтертекстуального джерела структурування «нових» текстів. «Реалістична емблематика» (М. Бахтін), вклинюючись у них зі своїм історичним хронотопом, виступає маркером інтертекстуального поля ліричного наративу, сконцентровує згущені суттєві проблеми сучасності, актуалізує тему буття людини (нації) в історичному часоплині. З цією метою поети обирають для сюжетотворення кульмінаційні трагічні епізоди ближчої і дальшої історії України («*Ось на Русі татарські канчуки / Страшних, як смерч, комонників Батия...*» (Рева, 2007: 6); «*Не*

*кожний оплаканий / З тих козаків, / Із славних хортичників – / Січовиків...*» (Виходцев, 1998: 63); «*Народе мій! Чи ти обмерз в сибірах, / Чи очманів в гулагах від катів... / ... Чи так тебе занастив Чорнобиль?..*» (Василюк, 2005: 23).

Триєдиний художній синтез історіософських понять в естетичній концепції придунайських авторів оприявнює історичний хронотоп, структурований сюжетно-образними маркерами козацької доби як символу героїчного минулого українського народу. Його смислове наповнення вельми лаконічно й афористично окреслив М. Василюк у такий спосіб: «*І відступає нищий страх, / І дух підводиться з коліна! / І воскресає у піснях / Народ-козак і Україна*» (Василюк, 2005: 22). Цей *sacrum* як ідейний стрижень репрезентує вагомий корпус придунайських текстів: «Бандурі», «Відродження» М. Василюка; «Смерть козака», «Дума Кошового» В. Виходцева; «Жовті води. Красна воля» В. Реви; «За волю» В. Сімейка. Рефлексії та уявлення, які сигніфікуються назвами творів, вибудовують інтертекстову структуру, котра «виробляється щодо іншої структури» (Ю. Крістева), тобто «нового» (індивідуального) тексту. Нерідко назви віршів, що відсилають реципієнта до історичного першоджерела, стають «провозвісниками» змістового та емоційного поля тексту. Такий тип паратексту слугує, з одного боку, прийомом духовної інтеграції, а з другого – важливим аргументом органічного відчуття потреби культурно-історичного контексту, чинником акумулювання інтелектуальної атмосфери творчості. Назви віршів декодують безпосереднє відношення до тексту як системи культурно-історичних горизонтів, означених винесеними в назву дійсними та стилізованими фактами. В цьому випадку назва як один із різновидів інтертексту зазвичай стає ідейно-змістовим кодом концептуальної сутності й самого твору, і його автора.

Плідно засвоюючи та розмаїто розгортаючи історіософську проблематику в дусі фольклору та української романтичної лірики, придунайські митці активно вводять до сюжеттики своїх віршів збірний образ *козака* як взірцевий символ доблесної національної історії. Образи козаків постають тут як «*славетні України оборонці*», здатні «*дивитись смерті в вічі*» (Сімейко, 2001: 15). Ідейно-смислові виміри цього концептуального історіософського символу в придунайському тексті, його семантику підсилюють та увиразнюють образи *волі* та *слави* як найуживаніші в національній фольклорно-літературній традиції історіософські константи, співмірні з духовним світом українців. Яскравою ілюстрацією щодо сказаного є рядки М. Василюка: «*...козацька воля крищею взялась*» (Василюк, 2005: 11). В. Сімейко оспівує козацьку вольницю в традиційному гіперболізованому образі-символі старовинної шаблі, що героїчно карала загарбників різних мастей: «*турка, а чи ляха, / може, яничара?*» (Сімейко, 2001: 17).

Інтертекстуальним тлом придунайського тексту є також історичні джерела про Задунайську Січ як чільний осередок козацької вольниці. В. Виходцев присвячує цій темі спеціальний історіософський цикл із досить промовистою назвою «*Козацькі люльки*» (збірка «Дзвони вічного добра»). В кожному вірші циклу в розмаїтому мотивному спектрі розгорнуто сподівання автора на відродження національної самосвідомості народу, переконання в тому, що «*нам'ять козацька / у нас ще жива*». В деяких поезіях акумульовано в характерній для митця строго лаконічній формі особисті рефлексії щодо факту Задунайської Січі та його історичних уроків для сучасників, як, приміром, у пісні «*Ой, за Дунаєм голубим...*»: «*... Ой, за Дунаєм голубим / Стоять козацькі намети / Назло всім ворогам лихим. / То запорожці-задунайці / В новий похід кують шаблі, / Вони ще вірне скажуть слово / За волю матінки-землі*» (Виходцев, 1998: 94).

У віршах козацької теми придунайських авторів рельєфно прочитується фольклорний текст, його традиційна символічна образність. Найчастіше поети вдаються до використання образу *могили* як свідка національного драматичного минулого, носія історичної пам'яті народу. Образ могили та її частотний інваріант *курган* нерідко виводиться ними на площину одного тексту, емоційно підсилюючи його історіософський потенціал, у такий спосіб драматизуючи зображені історичні колізії: «*Плуги поорали козацькі кургани [...] / Народу історію теж поорали...*» (Виходцев, 1998: 68). Асоціативний спектр цього образу як символу трагічної історії формує розмаїтий метафоричний лад лірики близького до В. Виходцева своїм світоповідчуттям В. Сімейка: «*Там могили незліченні / Сльозами гірко поливались...*» (Сімейко, 2001: 20). У цитованих рядках відлунює упізнаваний відголос (ремінісценції) Шевченкового метатексту, важливу частину символіки якого склали образи козацьких могил, кульмінаційного вивершені в ідейно-естетичному сенсі у вірші «Розрита могила». Наскрізною метафорою національного сенсу сприймається й поезія «Чигрине, Чигрине...» Т. Шевченка, в якій звучить Кобзареве пророче наставлення прийдешнім поколінням: «*Чигрине, Чигрине, / Все на світі гине, / І святая твоя слава, / Як пилина, лине [...] / Розсипаються могили, / Високі могили – / Твоя слава...*» (Шевченко, 2003: 254).

Історіософські візії кожного з придунайських поетів наскрізно амбівалентні. На одному їх полюсі – драматична доля народу: «*Наша доленька віками / Повінчана з горем*» (Сімейко, 2001: 19), на другому ж – «ієреміївське пророкування» (П. Куліш), світлий історіософський «футурологічний прогноз» (Ю. Барабаш) шевченківського пасіонарного засягу: «*Буде жити Україна / І в піснях дзвеніти*» (Сімейко, 2001: 19). Асоціативна ретроспектива як реальність постає тут, як видно, найперше перспективою національного буття.

Важливим аспектом художньої історіософії придунайських поетів «бачиться розкриття реального та символічного смислів існування Буджака як органічної частини України в його історичному бутті» (Райбедюк, 2018: 97). Так, у вірші «Дике поле» В. Виходцева перед читачем розгортається епічно розлога картина історіософської придунайської містерії: крізь гомін віків читачеві вчувається стукіт копит коней, що несуть кураями, дикими степами козаків до «*сивого Істра-Дунаю*» (Виходцев, 1998: 65). М. Василюк також будує свої історіософські візії на реаліях «малої» Батьківщини, естетизуючи її минувшину. Мистецька уява поета прагне увібрати в себе й творчо осмислити всю історію краю, дати кожному її етапові об'єктивне історіософське тлумачення. Сказане переконливо потверджує вірш «Земля, що квітне рушником», в якому постає художня рефлексія історії буджацької землі завдяки розсипаним у тексті історичним алюзіям, стилізованим і дійсним фактам: «*Поміж Дунаєм і Дністром / До моря горнеться степами / Земля, прозвана Буджаком / турецькомовними вустами*» (Василюк, 2005: 15). Подібні тематичні аспекти визначають структурно-функціональні рівні тексту кожного з митців – від мікрообразів (калина, степ, лиман, Буджак) і різних видів інтертексту (шевченківські ремінісценції, цитатні фольклорно-літературні вкраплення, алюзії, епіграфи тощо) й до загальної поетичної концепції автора (Райбедюк, 2018: 97).

Художня історіософія в літературному творі міцно пов'язана з таким поняттям, як національна пам'ять. Вона структурує екзистенцію і окремої особистості, й нації загалом, заґрунтовує людину й народ у Батьківщину, як у власне буття. Сучасний авторитетний дослідник означеної сфери гуманітаристики П. Іванишин у цьому контексті веде мову про відповідність подібних поетичних

досвідів «настановам українського культурного націоналізму», за яким людина вважається «національною субстанцією», чи, за «онтологічною герменевтикою, національним буттям» (Іванишин, 2008: 253).

У придунайському тексті тема національної пам'яті модифікується у різних мотивах: збереження національної пам'яті («Пам'ять», «Із спогадів моєї матері» В. Сімейка), пам'ять як якість духовної культури («Кобзарі» М. Василюка, «Сонет Кобзарю» В. Реви), національна мова як «дім буття» (М. Гайдеггер) («До питання про злиття мов» М. Василюка, «Шевченкова мова» та «Ой мовонько-голубонько» Т. Кібкало), лжепатріотизм і психологія меншовартості («На сполох» М. Василюка, «Поле провидіння» та «Блукальцям України» В. Реви), національне самоусвідомлення («Моєму народові» М. Василюка, «Українська кантата» В. Реви). Особливим текстуальним сегментом постає історіософська візія в кобзарській темі ізмаїльського поета-пісняря М. Василюка. Він творчо використовує багаті ресурси фольклорних джерел, зокрема історичних пісень про героїчні події минулого, оспівані у кобзарській творчості. Для нього, за свідченнями сучасників-однодумці, «найдорожчим було ймення кобзаря – як офіційного члена Спілки кобзарів України і як керівника створеної ним «Кобзарської думи» (цей творчий колектив, яким керує Іван Попазов, і сьогодні є частим гостем на різних культурно-мистецьких святкуваннях Ізмаїла й Придунав'я загалом). М. Василюк плідно продовжив традиції української романтичної лірики в апологетизації образу кобзаря як символу національного поета-пророка, носія історичної пам'яті народу» (Райбедюк, 2016 : 32): *«Ми – Кобзарі! За нашими перстами / немертні душі пращурів ячать. / І вільні думи вольними вустами / їх правомовним голосом звучать»* (Василюк, 2005: 11).

У кожному із творів означеного смислового поля національна пам'ять виступає міцним осередком культури, що протистоїть розмивним потокам історичного часоплину, тим більше зигзагам політичних перипетій. Історичні асоціації, широта філософських роздумів тут окреслюють важливий спосіб протиставлення культурної традиції руйнівним процесам нівеляції людської особистості, національної історії. Здебільшого в цьому плані митці заручаються підтримкою постаті Т. Шевченка: *«... Що народився наш Тарас, / І словом збудить Україну!»* (Виходцев, 1998 : 52); *«Буде жити в віках / Незабутній Тарас / В нашій пам'яті, в пісні прекрасній. / Крізь роки і віки / Його слово для нас / Буде завжди світильником ясним»* (Сімейко, 2001 : 18); *«... у тому вогневі / Вчуваються сполохи дум Кобзаревих»* (Василюк, 2005 : 11). Поети виступають пасіонарями свого народу, ревними хранителями його багатих культурних цінностей, речниками та духовними провісниками прийдешнього. Так, В. Рева у вірші «Мої вітання, побратиме...» створює віртуальний Парнас, апелюючи до постатей, котрі в культурно-історичному поступі українства були не тільки літературними, але й морально-етичними гарантами національних скарбів народу: *«Ідуть Грушевський і Шевченко, / Як Геркулесові стовпи, / Ідуть Світличний і Руденко / На хвилях нашої доби»* (Рева, 2008: 130).

Лейтмотивом крізь сюжетику історіософських творів придунайських авторів проходить ідея збереження козацької доблесті як важливої грані національної пам'яті народу-борця. У багатьох віршах прочитуються ремінісценції відомого гімну січових стрільців «Ой у лузі червона калина...». Таке інтертекстуальне запозичення тут зазнає певного переосмислення, наснаження новими штрихами з огляду на нові історичні колізії. Збіжності на рівні лексики («слава»), художніх прийомів (використання наскрізних риторичних фігур) увиразнюють ідейний пафос віршів В. Сімейка («Гомоніли вітри буйні / Над сивим Дунаєм, / Що ми славу козацькую / Швидко

забуваєм» (Сімейко, 2001: 19), додають пристрасної пафосності рядкам В. Рєви: «*Де ваші могили?.. Де козацьке покоління / і гетьманська слава?*» (Рєва, 2007: 36).

Важливою максимою, пов'язаною з художньою реалізацією культурософського світосприйняття придунайських поетів, є концепт «правда», що в кожного з репрезентантів придунайського літературного ландшафту має спільну інтертекстуальну домінанту – шевченківський культ правди. Так, М. Василюк у вірші з промовистою назвою «Пророк» (виразна типологія з однойменним Шевченковим твором) уводить до структури тексту яскраву алюзію, котра асоціативно відсилає читача до Шевченкових інвектив, відтак допомагає авторові гранично стисло, лапідарно й переконливо втілити ідею гострої потреби народу в кожному історичному часі мати свого Пророка – речника правди: «*Стихає лжєпророка хор / І славослов'я, і бравади. / І все гучніш на весь собор / Луна нетлінний голос правди!*» (Василюк, 2005: 13). Нерідко літературний інтертекст оприявнюється у їхніх віршах латентно, «розчиняючись» у метатексті творчої спадщини. Саме таким є пристрасний шевченківський текст, який визначає всеохопні й усепроникні сенси поетичного слова митців Придунав'я, структурує сутнісну грань естетичної свідомості.

Придунайські автори в типологічно близьких інтертекстуальних стратегіях художньої реалізації історіософської проблематики засвідчили власні шляхи міжтекстового діалогу, свої іманентні джерела структурування індивідуальної мистецької версії історичного факту. Так, у когорті означеного кола поетів усвідомленою настановою на художнє осмислення історії крізь призму культури виокремлюється постать В. Виходцева. В означеному плані цікавою видається його «скіфська» культурософія. Ця тема в різночасовому культурному просторі актуалізована вельми широким літературним інтертекстом (від відомих блоківських «Скіфів» до «скіфської» теми Л. Костенко). Упродовж тривалого часу вона привертає увагу дослідників своєю відомою контроверсійністю, що пролягає «у площині поглибленого аналізу скрижалей полемічності, закладених в українській версії прадавньої історії, що до цього часу є об'єктом серйозних дискусій науковців, не позбавлених і аберацій та суб'єктивності» (Саєнко, 2013: 189). Відомо, що культурософське осягнення духовної спадщини праслов'янських племен через «скіфський» текст відбувається переважно «через об'єднання енциклопедично відомих або реконструйованих зусиллями окремих учених розрізнених реалій у цілісну художню картину скіфського життя» (Шевчук, 2018: 113).

Не вдаючись до характерної для означеної теми міфологізації чи політизації, тим більше, пошуків історичної достовірності, В. Виходцев коректно обходить дражливі гіпотези щодо етнічної причетності/непричетності скіфів до генези українців. У своєму вірші «Скіфська баба», присвяченому одеському письменникові Б. Сушинському, що вже самою назвою свідчить про діалог із однойменною поезією Л. Костенко, кілійський автор використовує паратекстуальний вид інтертексту (заголовок) з метою актуалізації проблеми історичної пам'яті. Апелятивна функція інтертексту (присвята, назва) увиразнює культурософську позицію митця. Його рядки типологічно перегукуються також із поемою «Скіфська Одиссея» Л. Костенко. У кінцевому підсумку твори обох авторів оприявнюють «сучасне культурне переживання Скіфії, солідарне з нашою історичною пам'яттю і водночас вільне від ідеологічних екзальтацій» (Дзюба, 2011: 60).

Алюзією на скіфське минуле українства в поезії В. Виходцева виступає образ скіфської баби як мистецький артефакт і, водночас, як символ увічнення культурного досвіду народу, його оберіг («*за долю нашу молиться віки!*»). Нагадаємо, що скіфські

баби – це монументальні кам'яні скульптури, які з'явилися на території сучасної України більше, як 6000 років тому. Це загадкові стели у степу, свідки давніх історичних епох. Вони наділені життєстверджуючим пафосом, міфологічною здатністю приносити успіх, добробут, родючість. Ставили їх переважно біля святилищ, нерідко поблизу курганів. Вони символізували сховища душ, Дикого Поля, в якому квітнула відвага кімерійців і половців, героїзм скіфів і нестримна воля козаків. Без них українські степи обезголовлені. І сьогодні, утверджуючи ідею відродження величі наших предків у нас самих, письменники охоче звертаються до образу Скіфської баби як символу збереження історичної свідомості народу. Тому й зрозуміло, чому поет наділяє цей історіософський образ позитивною конотацією («*стоїть вона у маминій подобі*»). Інтертекстуальне поле авторського тексту збагачене епізодами впізнаваної різночасової історії («*в степу кривавився курай*», «*кривавих мечів проносились полки*»), крізь призму якої автор конструює майбутнє. Регіональний ландшафт як локусне тло сюжетної тканини тексту увиразнює притаманну творчості В. Виходцева й усього придунайського «грона» митців слова наскрізну історіософську ідею перманентного тривання в часі українського народу: «*І доки у степу є скіфська баба, / І є онуки бабі не чужі, / Жовтітимуть на березі кульбаби, / Синітимуть Дунаю рубежі*» (Сповідь серця, 2010: 8).

«Скіфський» слід прочитується й у творчості М. Василюка, зокрема, в його хрестоматійному вірші «Земля, що квітне рушником»: «*Ти кіммерійською була / І скіфською тисячоліття...*» (Василюк, 2005: 15). Автор робить спробу подати гіпотетичну реконструкцію праукраїнської минувшини крізь призму буджацького хронотопу в наскрізних алюзіях і ремінісценціях з історичних довідок, а переважно – з легенд і переказів, етнографічних матеріалів. Історична ретроспекція стає органічною частиною художнього простору тексту. Його асоціативний лад структурований без видимої хронологічної послідовності, переважно у вигляді алюзій і «точкових цитат» (Н. Ніколіна) – не стільки дійсних, скільки стилізованих історичних реалій: «*... Тут грецька гілка процвіла / Й хистке роменське верховіття*»; «*османські вищали фортеці*»; «*злітались гуни, готи, даки...*» (Василюк, 2005: 15). Подібний тип наративу увиразнює широту історіософського й водночас міфологічного мислення поета. Його ж глибоко національний характер структурують елементи фольклорного інтертексту, зокрема, символічні образи-асоціації, котрі, з одного боку, драматизують текст («*Часу коவில்на сивина! / Дими, тумани, суховії...*»), а з другого – його оптимізують («*Та маки все твої цвіли / У молодім слов'янським серці...*»), оприявнюють причинно-наслідкові зв'язки історичного поступу. Історіософська модель поетичного світу М. Василюка, як і В. Виходцева, через інтенсивну презентацію минулого пояснює сучасність і «програмує» прийдешнє: «*Ти просвітлила – сирота, / Коли тебе назвали Руссю, / Бо пролунала назва та / Знайомим голосом матусі!*» (Василюк, 2005: 15).

Історіософський інтертекст у художньому осмисленні того чи того автора супроводжується осягненням постійно зміщуваних культурних та історичних хронотопів. Щодо історіософського дискурсу придунайського тексту, то вельми частотною асоціативною історичною ретроспективою як історичною перспективою тут виступає доба Київської Русі. Найактивніше до неї звертаються В. Сімейко та В. Рева. Будучи типологічно близькими до інших придунайських авторів у текстуалізації козацької доби як символу націософської доктрини, вони в багатьох своїх віршах пропонують читачеві емоційно-психологічну реконструкцію імовірних подій киево-руської пори давньоукраїнської історії. Історичні персоналії їхніх



сюжетів органічно вписуються в зображені події своїм хронотопом, даючи реальні підстави для проекції в сучасність та узагальнень і висновків щодо профетичних візій – історичних, політичних, культурних тощо.

Однією з таких потужних постатей давньої історії є образ князя Святослава, названий у «Слові про закон і благодать» «славним». Його образ як мудрого правителя, державника, як символ єдності земель та особистої мужності в їх захисті зафіксований у більшості історіографічних праць і художніх творів. У подібному ореолі постає давньоруський князь у поетичних рефлексіях історичної дійсності В. Сімейка: «*Давно, коли ще Руссю правив / Хоробрий мудрий Святослав, / Він з ворогами не лукавив, / Стрілу їм чорну посилав...*» (Сімейко, 2001: 9). У віршах кілійського автора наскрізно проходить ремінісценція з дійсних історичних джерел та літературних версій – «*Іду на ви*» (відомий легендарний вислів Святослава, його ультиматум щодо проголошення військових дій проти ворогів уперше зафіксований у «*Повісті временних літ*»): «*Іду на ви, – казав відверто, / Тримайся, лютий печеніг...*» (Сімейко, 2001: 9). В поезії «*Ліси навколо дивовижні*» автор, апологетизуючи мужність і звитягу предків, знову ж таки апелює до історичної постаті князя: «*Немов дружина Святослава / На печенігів йшла в похід*» (Сімейко, 2001: 40). Щодо придунайського тексту, то тут є ще один історичний факт як структурне джерело поетичних візій – «*дунайські*» походи князя, його реальна присутність на тутешніх просторах, обставини його загибелі («*Йшов ворог по слідах лукавий, / Зненацька він вночі напав. / – Іду на ви, – крізь хрип кривавий / В безсмертя мовив Святослав*» (Сімейко, 2001: 9). Загалом В. Сімейка у віддаленому минулому, як видно, цікавить не стільки історична, скільки художня правда. Відтак особливістю його історіософських версій є завперш асоціативний зв'язок часів, не минуше, а вічне, прозирання в прийдешнє, проекція в теперішню дійсність, в якій відданість рідній землі є вельми затребуваною. Тож, постать Святослава з його славнозвісним «*Золотим словом*» зі «*Слова о полку Ігоревім*», державницькі діяння князя стають претекстом багатьох творів поета, важливим історичним джерелом, сюжетно-образним матеріалом для структурування власного твору. Історичний інтертекст, отже, в цьому разі варто розглядати як сутнісний в алюзивному плані художній засіб переконливої актуалізації сучасних проблем.

Історична ретроспекція епохи Київської Русі має дещо інший ракурс у поезії В. Реви. В його історіософських візіях документальні свідчення поєднуються із символами та міфами, котрі формують його індивідуально-авторську картину світу, що характеризується філософським осмисленням і багатогранністю асоціативних зв'язків. Так, у вірші «*Українська кантата*» оживають «*постаті від Божої руки / Хорива, Щека, Либеді і Кия...*» (Рева, 2007: 6). У пантеоні історичних осіб, подій, клейнодів тощо автор згадує також «*апостола Андрія, / княгиню Ольгу, Ярославів двір*», «*Володимирів святий тризуб*» (Рева, 2007: 6).

Виокремлюємо ще одну іманентну ознаку художньої історіософії українських письменників. Її параметри окреслила І. Руснак, аналізуючи особливості історіософського мислення У. Самчука: «*Так уже склалося історично, що головною рисою української історіософської традиції впродовж тривалого часу було тяжіння до художньої, ірраціонально-інтуїтивної виразності*» (Руснак, 2005: 7). Це й зумовило синтез націєтворчого та релігієсофського начала художньої системи багатьох митців слова, міцне світоглядне підґрунтя якої визначив християнський провіденціалізм Шевченка. Означена риса художньої історіософії найповніше виявилась у творчій практиці В. Реви, у поетичних рефлексіях якого важливу ідейно-естетичну функцію

відіграє біблійний інтертекст, зокрема, епіграфи, почерпнуті зі Святого Письма, біблійні образи, назви творів, ремінісценції та алюзії на ключові аспекти Книги Книг. У художньому просторі його віршів Бог виступає найвищою субстанцією життя – і окремої людини, й нації в цілому. Поет розглядає філософські та глибоко особистісні проблеми крізь призму біблійного інтертексту, наснажуючи своє слово глибокою вірою у Всевишнього («Код Всесвіту – Господній код», «Коли піду я шляхом Бога», «Шануймо задуми Творця», «Мовчіть. Послухаємо Бога», «Спасибі, Господи, Спасибі», «Добро злітає з Божих уст»). Біблійний інтертекст у художній концепції В. Реви, в якій Бог є генеруючим образом, виконує ключову ідейно-естетичну функцію. Відтак «не стільки в мотиваційному, скільки у світоглядному аспекті його творчості слід шукати спонуки активного співдіяння біблійного першоджерела з авторським текстом» (Фоміна, 2019: 116). Історіософський наратив поета «щеплений» і розмаїтим літературним інтертекстом, а не лише біблійним (нерідко вони функціонують у межах одного тексту). Це свідчить про культурософію митця як стрижневу грань його художньої історіософії, індивідуального стилю загалом: «Благослови мене сьогодні, Отче! / Я не забув Тарасові шляхи / І Лесині палаючі легені / І Стуса Василя закутий геній» (Рева, 2007: 8).

Отже, художня версія осмислених придунайськими митцями слова культурно-історичних подій і фактів має своїм претекстом різні джерела: історичні, літературні, фольклорні, почасти й біблійні. Інтертекстуальна парадигма придунайського тексту визначила матрицю комплексу національної проблематики, що гостро резонує в сьогоденні. Активне використання принципу паралелізму (зіставлення зображеного з грізними реаліями сучасності) засвідчує продовження традицій використання ресурсів інтертексту для вирішення історіософсько-державотворчих проблем доби. Питомою рисою індивідуального письма кожного з придунайських поетів надає їхнім віршам історіософської проблематики особливої експресії, органічно поєднуючи в наративній стратегії авторського тексту глибоко ліризовану художню сповідальність та емоційний національний імператив, переведені у площину естетики. На цьому тлі заявлена інтертекстуальна парадигма наукової інтерпретації доробку поетів Придунав'я є одним із оптимальних шляхів наближення до глибинних сутностей буття, втілених у художньому слові. Тож, іманентні ознаки їхньої художньої історіософії літературознавцям ще належить вивчити й осмислити в усій повноті та специфіці. За великим рахунком треба визнати, що у випадку історіософської концепції придунайських митців слова маємо не стільки наукове, скільки символічне сприйняття й творче втілення української історії. Проте їхня поезія настільки опукла та всеосяжна, настільки об'єктивна й актуальна, а в художньому сенсі естетично досконала, що в сучасному контексті мови про загальні тенденції національної історіософії в українському художньому дискурсі обійти її фактично неможливо.

\*\*\*

Бахтин М. М. Вопросы литературы и эстетики : Исследования разных лет. Москва : Художественная литература, 1975. 504 с.

Василюк М. Д. Серце на долоні бандури. Ізмаїл : СМІЛ, 2005. 63 с.

Виходцев В. П. Дзвони вічного добра : поезії. Ізмаїл-Кілія, 1998. 104 с.

Дзюба І. М. Є поети для епох. Київ : Либідь, 2011. 208 с.

Дончик В. Г. Доля української літератури – доля України : монологи й полілоги. Київ : Грамота, 2011. 639 с.

- Іванишин П. В. Національний спосіб розуміння в поезії Т. Шевченка, Є. Маланюка, Л. Костенко : монографія. Київ : Академвидав, 2008. 392 с.
- Кристева Ю. Бахтин, слово, діалог и роман. Вестник МГУ. Филология. Сер. 9. 1995. № 1. С. 97-124.
- Літературознавча енциклопедія : у 2 т. / автор-уклад. Ю. І. Ковалів. Київ : ВЦ «Академія», 2007. Т. 1. 608 с.
- Райбедюк Г. Б. Ключові аспекти художньої історіософії поетів Придунав'я. *IV Дунайські наукові читання : гуманітарна освіта в теорії та практиці : матеріали Міжнародної науково-практичної конференції*, 23 жовтня, 2018 р. Ізмаїл : РВВ ІДГУ, 2018. С. 95-98.
- Райбедюк Г. Б. «Придунай журавлиний» Михайла Василюка. *Українська мова і література в школах України*. 2016. № 4. С. 32-33.
- Рева В. А. Добро заволодіє світом : поезія. Ізмаїл : СМІЛ, 2007. 200 с.
- Рева В. А. Сонети. Поеми. Ізмаїл : СМІЛ, 2008. 164 с.
- Руснак І. Є. «Я був повний Україною...» : художня історіософія Уласа Самчука : монографія. Вінниця : ДП ДКФ, 2005. 406 с.
- Сасенко В. П. Скіфська тема у форматі діалогу / контрверсії української і російської літератур ХХ ст. *Філологічні семінари*. 2013. Вип. 16. С. 187-205.
- Сімейко В. Й. Дунайська легенда : поезії. Ізмаїл-Кілія, 2001. 103 с.
- Смирнов И. П. Порождение интертекста (Элементы интертекстуального анализа с примерами из творчества Б. Пастернака). Санкт-Петербург : СПбГУ, 1995. 193 с.
- Сповідь серця : збірник віршів кілійського районного літературного об'єднання «Дунайська хвиля». Харків : ФОП Шейніна О. В., 2010. 144 с.
- Фоміна Л. Г. Інтертекстуальні джерела творчості ізмаїльського поета Володимира Реви. *Науковий вісник Ізмаїльського державного гуманітарного університету*. 2019. Вип. 44. С. 111-119.
- Шевченко Т. Г. Зібрання творів : у 6 т. Київ : Наукова думка, 2003. Т.1 : Поезія 1837-1847 рр. 784 с.
- Шевчук Т. С. «Скіфська» культурософія Ліни Костенко. *Філологічні діалоги : збірник наукових праць*. Ізмаїл : РВВ ІДГУ, 2018. С. 109-114.

## Galina RAYBEDYUK

Ph.D. in Philology, Language and Literature of Izmail State University For Humanities.

Author of 140 scientific works.

Has been working at Izmail State Humanities University since 1985.

Award winner after Iryny Kalynetz.

Head of the Department of Ukrainian Literature (1997-2011), the Ukrainian Language and Literature Department (2013-2016).

**Areas of scientific interest:** artistic anthropology, dissident discourse in the Ukrainian literary process of the 1960s-1980s, Kiev neoclassics, regional literature

**E-mail:** raibedyuk@ukr.net

### INTERTEXTUAL PARADIGM OF ARTISTIC HISTORIOSOPHY OF THE UKRAINIAN-DANUBE SPEAKING POETS

*The proposed exploration clarifies the ways of communication of the author's consciousness of Ukrainian-speaking poets of the Danube region with various sources – historical, folklore, literary, biblical; the worldview bases of their artistic thinking are revealed, the key modes of historiosophical discourse of creative work within the limits of individual aesthetics and general literary context are characterized.*

**Key words:** *author's text, Danube poets, intertextuality, art historiosophy, individual mode, matrix, figurative structures, context.*

In the contemporary cultural studies discourse, art and literary criticism, the interest of scientists to the ethnic, regional and local specificity of the certain Ukraine regions cultures has intensified. At the same time, there are tendencies of interest in integrating socio-cultural being and consciousness of nations, ethnic groups, sub-ethnic groups and cultural regions. Such cultural and artistic centers include the literary Danube region, which in the «nationwide art space is adopting a unique aesthetic phenomenon. It is represented by the creativity of artists of different nationalities (Ukrainians, Bulgarians, Moldovans, Russians, Albanians, Gagauz), who have long been living in Southern Bessarabia» (*Raibedyuk, 2018: 95*). In this context, the cohort of Ukrainian-speaking poets (Mykhaylo Vasilyuk, Valeriy Vyhodtsev, Tamila Kibkalo, Galina Lysaya, Vladimir Reva, Vladimir Simeyko) is clearly distinguished. The authors of the collection «Confession of the Heart» (Kharkiv-Izmail, 2010) provide an exemplary depiction of the Danube region literature thematic landscape in the recent decades in the foreword «A Word to the Reader»: «... our poets carry the poetic word infused on the spicy aromas of the Budzhak steppe and white-flowered blossoming gardens, on the soft flutter of the waves of the gray Danube and on the singing of birds of the flooded forest, on the peculiar azure of our Ukrainian sky and on clouds filled with rain, on love for people, for nature's mother, for good and faith...» (*Confession of the Heart, 2010: 3*).

The aesthetic level of the literary context of the Danube region is defined by the following significant collections of poems: «The Heart on the Bandura's palm» by M. Vasilyuk (Izmail, 2005); Bells of Eternal Good (Izmail; Kiliya, 1998), Flame of Dandelions (Odessa, 1998), Music of the Heart (Izmail, 2019) by V. Vykhotsev; «Two Languages – Two Wings» (Izmail, 2005), «Spring on the Danube» (Izmail, 2017), «Wave plays on the Danube» (Izmail, 2017) by T. Kibkalo; «Fate» (Odessa, 2004), «The Word is Not a Bird ...» (Izmail, 2005) by G. Lysoy; «Good will take over the world» (Izmail, 2007), «Sonnets and poems» (Izmail, 2008), «Promise of Love» (Kyiv, 2013) by V. Reva; «The Danube Legend» (Izmail; Kilia, 2001), «The Primrose of Love» (Izmail; Kilia, 2002) by

V. Simeyko. The creative work of a certain circle of authors is noticeably structured by the cultural code of the Danube region spiritual space, and in recent years it has become more and more powerful in the literary and artistic life of all Ukraine, and partly abroad (Italy, Canada). Today it can be stated confidently that the artistic word of the Danube authors significantly expands their understanding of their «status» of regional artists, but declares them as masters of the pen of high aesthetic appeal, perfect poetic text that is beyond geographical borders and chronological realities.

Each Danube artist formed a rich and colorful artistic world, attested their original represented motif-palette, discovered an elaborate mastery of words and techniques of verse, adopted a refined aesthetic taste and perfect manner of writing and individual «secrets of poetic artistry». At the same time, we trace the common thematic dominants in their lyrics. This is, first of all, apologetization of the Danube region beauty, attention to its historical past, poetization of the Danube River as an integral part of the structure of the national Cosmo-Psycho-Logos (according to G. Gachev). An integral poetic immanent feature of all Danube artists artistic work is intertextuality as a property of the author's text «to form its content (wholly or partly) by means of references to other texts» (*Smirnov, 1996: 12*). Therefore, an objective reading and an adequate appreciation of their work, and therefore its professional decoding is impossible without taking into account the phenomenon of intertextuality and orientation on a wide range of different sources of reception and artistic interpretation. However, in today's literary criticism, reflection on this subject is still in its infancy, despite the fact that various trans-textual relations are important ways of modeling the artistic picture of the world, in which there is a powerful erudition represented by productive intertext, by Danube region poets.

The problem of scientific comprehension and interpretation of the Danube region artists' poetic inheritance was identified, and the need for its updating was determined. Illuminating the spectrum of issues related to the level of intertextuality, explaining ways to use different types and forms of intertext as an individual way of constructing the lyrical background of the author's text and revealing their ideological and aesthetic functions in order to express the artistic profile of each of the poets of the Danube region gives many interesting testimonies about their artistic identity, creative identity and self-presentation in the literary interior of the time. Right now, we have a palimpsest, multilevel «Danube» text. We introduce this definition with some caveats to the paradigm of our interpretive model for defining the artworks of the most prominent representatives of literary life in the last decades, given the common dominance of their aesthetics, poetics and ethics of being.

In order to distinguish the types of trans-textual relations of different etiology, typical for the Danube authors, we use the most general approaches to the classification and interpretation of intertextual interactions offered by foreign intertext theorists (R. Bart, J. Zhenett, Y. Kristeva, N. Piege-Gro) and Ukrainian literary critics (O. Astafyev, R. Gromyak, N. Karablyova, V. Prosalova, ect). In order to effectively investigate the intertextual connections in the Danube region text, we combine a broad and narrow understanding of the concept of «intertextuality» in the process of its interpretation. In the first place, we are trying to ensure that the sources of text / intertextual dialogue (historical / historiosophic, folklore, literary, biblical) are identified as fully as possible. The second (narrow) aspect of interpreting the applied interpretative methodology allows us to classify specific textual embodiments of intertextual connections (allusions, epigraphs, titles, precedents, initiations, reminiscences, etc.).

The most characteristic feature of our study was the historio-philosophical concept of the Danube artists, which defined aspects of their national identity, focused on national

history, literature, language, traditions, etc. Because of such substantive immanence, we make the admission of the artistic history of the Danube poets as a cultural philosophy, which is convincingly proved by the synthetic character of the intertextual field of the Danube region text. Historio-philosophical sources, rethought and «transcoded» by the authors (U. Eco), are replicated by their individual reflections of ontological and axiological character, and enter into other semantic contexts, adopting a new artistic «fabric» (R. Barthes). The dynamics of historiosophic intertext stylistic adaptation as an important segment of the author's text has its own artistic transformation laws of traditional plots, images and motifs, its own specificity of intertextual structures harmony in a particular aesthetic situation and, at the same time, attests to the peculiarities of the Ukrainian language.

Historically, every Ukrainian artist of the word – from the bard Mitusa to the writer of the modern and postmodern era – is forced to constantly be on the «barricades» of the struggle – for language, for culture, for Ukraine itself. And this is natural, because the literature of the enslaved nation at all historical stages of development was (and still remains) primarily a spiritual weapon for national values. Therefore, it is quite hoped that the ethical-emotional «nerve» of the artistic-aesthetic system of most Ukrainian writers defines spiritual-patriotic historicism, which is embodied in works of literature in various models of artistic historiography, that is, «the perception of the historical process without its continuity, sequences, snatching out important moments of a person's life, enlarging them and opposing them to an inert animal. Often, such a view of history is established when the heroic past is considered more contemporary than the adaptive present» (*Literary Encyclopedia, 2007: 445*). Hence there is the structuring of artistic axiology (and therefore of history of philosophy itself) on the basis of a passionate, nation-guarding ethos based on «people's experience produced by them over the centuries of moral values, the conviction that it is impossible to speak not only about creativity but also about creativity, but also about culture and spirituality in general...» (*Donchik, 2011: 177*). Despite the divergence of historiographical discourse in the works of Ukrainian writers, the fact of their national historiography as a pervasive phenomenon of creativity is beyond dispute.

The defining priorities of the historiosophic conception of an artist is, in particular, a topic that requires a lot of special studies. It should be taken into consideration that each of the Ukrainian artists of the word in some way inherited and continued the previous traditions, aspects of well-known historiographical doctrines implemented in different texts – scientific, documentary, folklore, and literary. Similar trends can be observed in the works of the poets of the Danube region. The artistic thinking of each of them is inherently historiographical. Knowledge of historical facts, the free operation of their literary analogies became the key to a masterful reconstruction of historical memory – the central thematic dominant of artistic historiography as the basis of spiritual being (personal, national, human). Turning to the past, the authors of the poems of this motive spectrum in poetic visions choose the philosophical and aesthetic foundations for constructing the model of the future, presenting their own version of artistic historiography. In this sense, intertextuality is of particular importance as «the way in which a text reads and fits into a story» (*Kristeva, 1995: 99*).

The historical and philosophical paradigm of the poetic discourse of the Danube artists is structured by several organic components that form such thematic «nodes»: knowledge about the past of Ukraine in general and the Danube region itself; views on the national history and history of the «small» Motherland, its study and interpretation; national memory as a sign of the spiritual culture of the people; the use of historical material in artistic

creativity as a specific subjective form of individual perception, comprehension and interpretation of the event – both recognizable and latently dissolved in the author's text.

Preserving its objective basis, the artistically embodied historiographical concept of the Danube artists is dependent on the specifics of their outlook, so the connection of the past, present and future in each case adopts different modes of representation, and therefore multiple forms of intertextual communication. The artistic embodiment of the event in their work is synchronized with the inner world of the lyrical hero, the intentions of the artist. In each case, according to the historical and cultural source, «the whole composition of the image remains real, but concentrated and condensed so significant and great moments of life that its value far outweighs all the spatial, temporal, socio-historical limitations, outgrowing, however without breaking away from this particular socio-historical ground» (*Bakhtin, 1975: 372*). Danube region poets' appeal to real historical events and images becomes a means of affirming the ideological pathos of the work, adopting a historical lesson for contemporaries, imperatively defined by V. Reva: «Let's meet in the Yellow Waters, / where the sky dreams of glory ...» (*Reva, 2008: 62*). The poet achieves a powerful effect, using expressive allusion to a true historical fact – the first great victory of the Zaporizhzhia army led by Hetman Bohdan Khmelnytsky, which at one time was extremely important and put great hopes of the Ukrainian people on the peaceful exodus from the yoke of Polish-Lithuanian Commonwealth. Quoted lines of the Izmail poet, which clearly read folk reminiscences (historical song «Chy ne toi to Khmil? ...») unfold a complex associative series dominated by the burning problems of the present. The author's intention is concentrated in the word «dreams», which accumulates the energy of the historiographical providentialism of Shevchenko's kind.

Despite the divergence of historiographical intertext in the lyrics of the Danube artists, the unifying beginning for them is the fact of national historiography as an essential intertextual source for structuring «new» texts. «Realistic Emblematics» (M. Bakhtin), entering into them with its historical chronotype, acts as a marker of the intertextual field of lyrical narrative, concentrates the condensed essential problems of modernity, actualizes the theme of being human (nation) in historical temporality. To this end, the poets choose the culminating tragic episodes of the near and further history of Ukraine («Here are the Tatar Kanchukas in Russia / Scary as tornadoes, Batuy Horsemen...» (*Reva, 2007: 6*); «Not everyone is mourned / From those Cossacks, / Of the glorious Khortnyks – / Sichovyks» (*Vykhodtsev, 1998: 63*); «My people! Are you frostbit in the Siberia, / Have you been hit in the gulags by the executioners ... / ... Has Chernobyl ruined you?» (*Vasyluk, 2005: 23*).

The three-track artistic synthesis of historiosophical concepts in the aesthetic concept of the Danube authors reveals a historical chronotope, structured with plot-shaped markers of the Cossack era as a symbol of the heroic past of the Ukrainian people. His semantic filling was very concisely and aphoristically outlined by M. Vasyluk in this way: «And the fear of the nation recedes, / And the spirit rises from the knee! / And resurrects in songs / The People-Cossack and Ukraine» (*Vasyluk, 2005: 22*). This sacrum, as an ideological core, represents a significant corpus of the Danube texts: «Banduri», «Renaissance» by M. Vasyluk; «Death of a Cossack», «Duma Koshovoy» by V. Vykhodtsev; «Yellow waters. The Red Will» by V. Reva; «For Will» by V. Symeyko. Reflections and representations, which are signified by the titles of works, construct an intertextual structure that is «produced in relation to another structure» (Y. Kristeva), that is, a «new» (individual) text. Often, the names of the poems that send the recipient to the historical primary source, become «heralds» of the content (emotional) field of the text. This type of paratext serves, on the one hand, as the reception of spiritual integration and, on the other, as an important

argument for the organic sense of the need for a cultural and historical context, a factor in the accumulation of the intellectual atmosphere of creativity. The titles of the poems decode the direct relation to the text as a system of cultural and historical horizons, indicated by the factual and stylized facts. In this case, the title, as one of the varieties of intertext, usually becomes the ideological and semantic code of the conceptual essence of the work itself and its author.

Fertile mastering and diversifying historical and philosophical issues in the spirit of folklore and Ukrainian romantic lyrics, the Danube artists actively introduce the collective image of the Cossack as a model symbol of valiant national history into the plot of their works. The images of the Cossacks appear here as «glorious defenders of Ukraine» capable of «looking death in the eye» (*Simeyko, 2001: 15*). The ideological and semantic dimensions of this conceptual historiographical symbol in the Danube text, its semantics reinforce and express the images of will and glory as historical and philosophic constants most used in the national folklore and literary tradition, commensurate with the spiritual world of Ukrainians. A striking illustration of the above is M. Vasilyuk's lines: «the Cossack will was taken up by the critics» (*Vasilyuk, 2005: 11*). V. Simeiko sings a Cossack freestyle in a hyperbolized image, a symbol of an ancient saber, which heroically punished invaders of different kinds («Turk, or a pole, / maybe a janissary?») (*Simeyko, 2001: 17*).

The historical sources about the Transdanubian Sich as the main focus of the Cossack freedoms are also the intertextual background of the Danubian text. V. Vykhodtsev devotes a special historical philosophic cycle to this topic with the eloquent name «Cossack Cradles» (the collection «Bells of Eternal Good»). Each poem of the cycle is unfolded in the diverse motive spectrum of the author's hopes for the revival of the national consciousness of the people, the belief that «the memory of the Cossacks / we are still alive». In some poetry, personal reflections on the fact of the Danube Sich and its historical lessons for contemporaries are accumulated in the artist's laconic form, such as, for example, in the song «Oh, across the blue Danube ...»: «... Oh, across the blue Danube / There are Cossack tents / In spite to all evil enemies. / That is the Cossacks of the Danube / The sabers are sharpened for a new campaign, / They will say their right words / for freedom of Mother Earth» (*Vykhodtsev, 1998: 94*).

The poems of the Cossack theme of the Danube authors clearly show the folklore text, its traditional symbolic imagery. Most often, poets resort to using the image of the grave as a witness to the national dramatic past, the bearer of the people's historical memory. The image of the grave and its frequency invariant mound is often displayed by them on the plane of one text, enhancing its historical and philosophical potential, thus dramatizing the depicted historical collisions: «Plows were plowed through Cossack mounds [...] / Peoples` history was plowed as well...» (*Vykhodtsev, 1998: 68*). The image of the grave, as a symbol of tragic history, forms a varied metaphorical structure of the lyrics close to V. Vykhodtsev in his worldview of V. Simeyko: «There were innumerable graves / Bitterly watered by tears...» (*Simeyko, 2001: 20*). The quoted lines echo the clear reminiscence of Shevchenko's metatext, an important part of the symbolism of which was the images of Cossack graves, which culminated in the ideological and aesthetic fulfillment of the poem «The Grave Torn». The poetry «Chigrin, Chigrin ...» is understood as a cross-cutting metaphor of national meaning, in which Kobzar's prophetic instruction to the coming generations sounds: «Chigrin, Chigrin, / All in the world perish, / And your holy glory, / As dust, wilt [...] / Graves are scattered, / High graves – / Your glory ...» (*Shevchenko, 2003: 254*).



The historiosophic visions of each of the Danube poets are transversely ambivalent. At one of their poles is the dramatic fate of the people: «Our Old Age / Crowned with Sorrow» (*Simeyko, 2001: 19*), at the other – «Jeremiah's Prophecy» (P. Kulish), a bright historiographical «Futurological Forecast» (Y. Barabash) Shevchenko's involvement: «Ukraine Will Live / And Ring in Songs» (*Simeyko, 2001: 19*). The associative retrospective as a reality thus appears here first as a perspective of national existence.

An important aspect of the art historiography of the Danube poets is «the revelation of the real and symbolic meaning of Budzhak's existence as an organic part of Ukraine in its historical existence» (*Raybeduk, 2018: 97*). Thus, in the poem «Wild Field» by V. Vykhodtsev, an epic spreading picture of the historiosophic Danubian mystery unfolds before the reader: through the clamor of ages, the reader is tapping the hoofs of horses carrying chickens, wild steppes of the Cossacks to the «gray Istra-Danube» (*Vykhodtsev, 1998: 65*). M. Vasilyuk also builds his historiosophic visions on the realities of the «small» homeland, aesthetizing its past. The artistic imagination of the poet seeks to absorb and creatively comprehend the whole history of the land, to give every stage of it an objective historical philosophical interpretation. The aforementioned affirms the poem «The Land That Blossoms with a Towel», which reflects the artistic reflection of the history of Budzhak land thanks to the historical allusions scattered throughout the text, stylized and true facts: «Between the Danube and the Dniester / To the sea / The land called Budzhak by the turks/ Spreads its steppes» (*Vasilyuk, 2005: 15*). Similar thematic aspects determine the structural and functional levels of the text of each artist – from micro-images (viburnum, steppe, estuary, Budzhak) and various types of intertext (Shevchenko reminiscences, quotations of folklore and literary intrigue, allusions, epigraphs, etc.) and to the general poetic concept (*Raybeduk, 2018: 97*).

Art history and philosophy in literary work is strongly associated with the notion of national memory. It structures the existence of both the individual and the nation as a whole, grounding people and nation into their homeland as their own being. In this context, the modern authoritative researcher of the defined sphere of humanities P. Ivanyshyn speaks about the correspondence of similar poetic experiences to the «guidelines of Ukrainian cultural nationalism», according to which a person is considered a «national substance» or, according to «ontological hermeneutics, national being» (*Ivanyshyn, 2008: 253*).

In the Danube region text the theme of national memory is modified in various motives: preservation of national memory («Memory», «From the memories of my mother» by V. Symeyko), memory as a quality of spiritual culture («Kobzari» by M. Vasilyuk, «The Sonnet of Kobzar» by V. Reva), the national language as «the house of being» (M. Heidegger) («On the Merger of Languages» by M. Vasilyuk, «Shevchenko's Language», «Oh Language, the Little Dove» by T. Kibkalo), false patriotism and psychology of inferiority («To the scare» by M. Vasilyuk, «Field of Providence», «Wanderers of Ukraine» by V. Reva), national self-awareness («To my people» by M. Vasilyuk, «Ukrainian cantata» by V. Reva). A special segment is the historio-philosophical vision in the Kobzar theme of the Izmail poet M. Vasilyuk. The poet creatively uses the rich resources of folklore sources, including historical songs about the heroic events of the past, sung in kobza creativity. For him, like-minded people say, «the most expensive was the name of a kobzar – as an official member of the Union of Kobzars of Ukraine and as the head of the Kobzar Duma created by him. He continued the traditions of Ukrainian romantic lyrics in singing the image of kobzar as a symbol of the national poet-prophet, the bearer of the historical memory of the people» (*Raybeduk, 2016: 32*):

«We are Kobzars! Behind our fingers / the immortal souls of the ancestors cry / And free words with free lips / their true voice sounds» (*Vasilyuk, 2005: 11*).

In each of the works of the designated semantic field, national memory serves as a solid framework of culture, which counteracts the eroding streams of historical time, especially the zigzags of political turmoil. Historical associations, the breadth of philosophical reflections here outline an important way of contrasting the cultural tradition with the destructive processes of leveling the human personality and national history. For the most part, in this regard, the artists enlist the support of T. Shevchenko's figure: «It will live for ages / An unforgettable Taras / In our memory, in a beautiful song. / Through the years and ages / His word to us / It will always be a bright lamp» (*Simeyko, 2001: 18*); «... in that fire / The fears of Kobzar's thoughts are heard» (*Vasilyuk, 2005: 11*). Poets act as passionaries of their people, guardians of their cultural values, and spiritual heralds. So, V. Reva in the poem «My congratulations, brother...» creates a virtual Parnassus, appealing to figures who in the cultural and historical appearance of Ukrainian were not only literary, but also moral and ethical guarantors of the people: «Grushevsky and Shevchenko go, / Like the pillars of Hercules, / Svitlichny and Rudenko go / On the waves of our day» (*Reva, 2008: 130*).

The idea of preserving Cossack valor as an important facet of the national memory of the fighter nation is the leitmotif through the plot of the historical philosophical works of the Danube region authors. Many poems contain the reminiscence of the famous hymn to Sich marksmen «Oh red viburnum in the meadow...». Such intertextual borrowing here is undergoing some rethinking, with new touches in light of new historical conflicts. Convergence at the level of vocabulary («glory»), artistic techniques (the use of end-to-end rhetorical figures) express the ideological pathos of V. Simeyko's poems («Stormy Winds Haunted / Over the Gray Danube / That We Quickly Forgot / Cossack's Glory» (*Simeyko, 2001: 19*), add passionate pathos to V. Reva's lines: «Where are your graves? .. Where is the Cossack generation / and Hetman's glory?» (*Reva, 2007: 36*).

An important maxim associated with the artistic realization of the cultural and philosophical perception of the Danube poets is the concept of «truth», which has a common intertextual dominant in each representative of the Danube literary landscape – the Shevchenko cult of truth. M. Vasilyuk in a poem with the symptomatic title «Prophet» (a reference to Shevchenko's work of the same name), introduces text an eloquent allusion to the structure of the that associatively sends the reader to Shevchenko's invectives, and thus helps the author to utterly concise, lapidary and convincingly incarnate at every historical time, have a Prophet, the spokesman for the truth: «The false prophet's choir subsides / And glory and bravado. / And louder and louder on the whole cathedral / Sounds the imperishable voice of truth «! (*Vasilyuk, 2005: 13*). Quite often literary intertext is latent in their poems, «dissolving» in the metatext of the creative heritage. This is exactly the Shevchenko text, which is a comprehensive and pervasive essence regarding the cornerstones of the aesthetic consciousness and works of art of the Danube region artists.

In the typologically close intertextual strategies of artistic realization of historical and geographical problems, the Danube region authors testified to individual ways of intertextual dialogue, as well as to use of their own sources of author's artistic version structuring. Thus, in the cohort of the designated circle of poets, the figure of V. Vykhodtsev stands out through the conscious orientation to the artistic comprehension of history through the prism of culture. In this respect, his «Scythian» culture is interesting. This theme has been actualized in a wide cultural space by a very wide literary intertext (from the famous Scythian Blocs to L. Kostenko's Scythian theme). For a long time, this

topic has attracted the attention of researchers with its well-known controversy, which lies «in the plane of in-depth analysis of the polemicism tables embedded in the Ukrainian version of ancient history, which has so far been the subject of serious discussions by scientists, not devoid of aberrations and subjectivity.» (*Sayenko, 2013: 189*). It is known that the cultural-philosophical comprehension of the spiritual heritage of the Slavic tribes through the «Scythian» text occurs mainly «through the unification of encyclopedically known or reconstructed efforts of individual scholars of disparate realities into a holistic artistic picture of Scythian life» (*Shevchuk, 2018: 113*).

Without resorting to the characteristic mythologization, politization, or especially historical authenticity of this topic V. Vykhodtsev correctly avoids the tantalizing historical hypotheses regarding the ethnic involvement / non-involvement of the Scythians in the genesis of Ukrainians. In his poem, *The Scythian Baba*, dedicated to the Odessa writer B. Sushinsky, which itself bears witness to a dialogue with L. Kostenko's poetry of the same name, the Kilia author uses a paratextual form of intertext (title) to actualize the problem of historical memory. The appellative function of intertext (dedication, title) reflects the cultural and philosophical position of the Kilia artist. His lines also typologically resonate with L. Kostenko's poem *Scythian Odyssey*. In the end, the works of both authors embody the «contemporary cultural experience of Scythia, in solidarity with our historical memory and at the same time free from ideological exaltation» (*Dziuba, 2011: 60*).

An allusion to the Scythian past of the people in the poem of V. Vykhodtsev is the image of the Scythian baba as an artifact and, at the same time, as a symbol of perpetuation of the cultural experience of the people, its talisman («for the fate of ours praying for ever»). We remind that Scythian babas are monumental stone sculptures that appeared in the territory of modern Ukraine more than 6000 years ago. These are mysterious monuments in the steppe, witnesses of ancient historical eras. They are endowed with a life-affirming pathos, a mythological ability to bring success, prosperity, fertility. They were mostly placed near shrines, often near mounds. They symbolized the repository of souls, the Wild Field, which flourished the courage of the Cimmerians and Polovtsians, the heroism of the Scythians and the unbridled will of the Cossacks. Without them, the Ukrainian steppes are beheaded. And today, in affirming the idea of reviving the greatness of our ancestors in ourselves, the writers refer to the image of the Scythian Baba as a symbol of preserving historical consciousness. That is why it is understandable why the Kylian poet gives this historiosophic image an exceptionally positive connotation («it stands in the mother's image»). The intertextual field of the author's text is enriched with episodes of a recognizable time story («quarry bleeding in the steppe», «bloody swords swept through the armies»), through which the author constructs the future. The regional landscape as a locus background of the story fabric of the text reflects the inherent creativity of V. Vykhodtsev and all the Danubian «bunch» of artists through the historical and philosophical idea of permanent duration in the time of the Ukrainian people: «While the steppe has a Scythian Baba / and she has her grandchildren / The dandelions will turn yellow on the bank / The Danube frontiers will be blue» (*Confession of the Heart, 2010: 8*).

«Scythian» track should also be seen in the work of M. Vasilyuk, in particular, in his textbook poem «The Land That Blossoms with a Towel» («You were a Cimmerian / Scythian Millennium ...»). Here the author makes an attempt to present a hypothetical reconstruction of the Pro-Ukrainian past through the prism of the Budzhak chronotope in cross-cutting allusions and reminiscences from historical references, and mainly from legends, myths and ethnographic materials. Historical retrospection becomes an organic part of the artistic space of the text. Its associative structure is systemized without a visible

chronological sequence, mainly in the form of allusions and «point quotations» (N. Nikolin) not so much true as stylized historical realities («... Here the Greek branch flourished / the shaky Romani upper class»; «the Huns, the Goths, the Dacians ..»). This type of narrative expresses the broad historical, geographical and at the same time the mythological thinking of the poet. Its deeply national character is structured by elements of folklore intertext, in particular, symbolic images-associations, which, on the one hand, dramatize the text («Time of Forlorn Gray! / Smokes, Mists, Dry ...»), and on the other – optimize it («But the poppies still bloomed / In the young Slavic heart ...»), they reveal the cause and effect relationships of historical progress. The historical-philosophical model of the poetic world of M. Vasilyuk, like V. Vykhodtsev's, through an intense presentation of the past, explains the present and «programs» the future: «You, an orphan, were enlightened, / When you were called Rus, / Because your name was spoken / In the familiar voice of your mother!» (Vasilyuk, 2005: 15).

The historical and philosophical intertext in the artistic comprehension of any author is accompanied by the comprehension of constantly shifting cultural and historical chronotopes. With regard to the historical and philosophic discourse of the Danube region text, the era of Kiev Rus stands as a very frequent associative historical retrospective. Most actively it is addressed by V. Simeyko and V. Reva. Typologically close to other Danube region authors in the textualization of the Cossack era as a symbol of the doctrine of the Cossacks, in many of their poems they offer the reader an emotional and psychological reconstruction of the probable events of the Kiev Rus era of ancient Ukrainian history. The historical personalities of their plots organically fit into the depicted events with their historical chronotope, giving real grounds for projection into the present and generalizations and conclusions regarding profitable visions – historical, political, cultural, etc.

One of such powerful figures of ancient history is the image of Prince Svyatoslav, named «glorious» in the «Word of Law and Grace». His image as a wise ruler, statesman, as a symbol of the unity of land and personal courage in their protection is showed in most historiographic works and works of art. In such a halo, an ancient Russian prince appears in the poetic reflections of V. Simeyko's historical reality: «Long ago, when he still rule the Rus / Brave wise Svyatoslav, / He did not fool with enemies, / He sent them a black arrow ...» (Simeyko, 2001: 9). In the texts of the author of Kilia there is a reminiscence of true historical sources and literary versions – «I am going to you» (the famous legendary statement of Svyatoslav, his ultimatum on declaring hostilities against opponents, first recorded in the «Primary Chronicle»): – said frankly, / Hold on, evil Pechenig ... « (Simeyko, 2001: 9). In the poem «The Amazing Forests Around», the poet again appeals to the historical figure of the prince in claiming the courage and torture of his ancestors: «Like Svyatoslav's wife / On the Pechenegs went with a campaign» (Simeyko, 2001: 40). Regarding the Danube text, there is another historical fact as a structural source of poetic visions – the «Danube» campaigns of the prince, his real presence in the Danube expanses, the circumstances of his death («The enemy followed in the footsteps of the evil one, / He suddenly attacked. / – I go to you – through the rattle of bloody / In immortality spoke Svyatoslav (Simeyko, 2001: 9). In general, the author of the Kylian in the distant past seems to be interested not so much in the historical but in the artistic truth. Therefore, the peculiarity of his historiosophical versions is, in the first place, an associative connection of the times, not a fleeting one, but an eternal, insight into the future, a projection into the present reality, in which the devotion to the native land is in great demand. So, the figure of Svyatoslav with his famous «Golden Word» from «The Tale of Igor's Campaign» becomes the pretext of many works of the poet not so much as a source, a kind of material for

structuring his own work, but as an opportunity to use it in an allusive plan for convincing actualization of crucial and significant problems of the present.

The historical retrospection of the Kiev Rus era has a slightly different perspective in V. Reva's poetry. In his historical philosophical visions, documentary evidence is combined with symbols and myths that shape his individual picture of the world, characterized by philosophical understanding and the multifacetedness of associative connections. Thus, in the Ukrainian Cantata poem, «figures from the hand of God / Khoryv, Shchek, Lybed and Kyi ...» come to life. The poet mentions «the apostle Andrew, / Princess Olga, Yaroslav's court», «St. Vladimir's trident» (*Reva, 2007: 6*).

We highlight another immanent feature of the artistic historiography of Ukrainian writers. Its parameters were clearly outlined by I. Rusnak, who analyzed the peculiarities of V. Samchuk's historiographical thinking: «It has already happened historically that the main feature of the Ukrainian historiosophic tradition for a long time was the attraction to artistic, irrationally-intuitive expression» (*Rusnak, 2005: 7*). This led to a synthesis of the national and religious principles of the artistic system of many Ukrainian word artists, whose solid outlook was defined by Shevchenko's Christian providentialism. This feature of artistic historiography is most fully manifested in the creative practice of V. Reva, whose poetic reflections play an important ideological-aesthetic function in biblical intertext, in particular, epigraphs drawn from the Holy Scriptures, biblical images, titles of works, numerous allusions of reminiscences. In the artistic space of his poems, God is the supreme substance of life – both as an individual and as a nation as a whole. The poet examines philosophical and deeply personal problems through the prism of biblical intertext, extending his word with deep faith in the Almighty («Code of the Universe is the Lord's Code», «When I will follow the path of God», «Honor the Creator's thoughts», «Be silent. Listen to God» «Thank you, Lord, Thank you «...» Well takes off from God's mouth»). Biblical intertext in the artistic concept of V. Reva, in which God is the generating image, performs a key ideological and aesthetic function. Therefore, «not so much in the motivational, but in the worldview aspect of his work, one should look for the motives of the biblical source's active involvement with the author's text» (*Fomin, 2019: 116*). The historiosophic narrative of the poet «grafted» not only on biblical but also on a variety of literary intertexts (they often function within the same text), testifying to the artist's cultural philosophy as a pivotal point of his artistic historiography, individual style in general: «Bless me!» / I have not forgotten the Taras' paths / And Lesia's burning lungs / And Stus Vasily's chained genius ...» (*Reva, 2007: 8*).

Therefore, the artistic version of the words of cultural and historical events and facts conceived by the Danube region artists has different sources as its pretext: historical, literary, folk and partly biblical. The intertextual paradigm of the Danube region text has defined the matrix of a complex of national issues that resonates sharply in the present. The active use of the principle of parallelism (juxtaposed with the bitter realities of modernity) testifies to the continuation of traditions of the Danube region traditions of using intertextual resources to solve the historical and state-creating problems of the day. The specific feature of each individual letter gives the verses a special expression of the historiographical issue, organically combining in the narrative strategy of the text a deeply lyrical artistic confession and an emotional national imperative, translated into the field of aesthetics. Against this background, the stated intertextual paradigm of scientific interpretation of the work of the poets of the Danube is one of the optimal ways of approaching the deep essence of being embodied in the artistic word. Therefore, the immanent features of their artistic historiography have yet to be studied and comprehended by literary critics in their entirety

and specificity. By and large, it must be acknowledged that in the case of the historiosophic conception of the Danube artists, the words have not so much scientific but as symbolic perception and creative embodiment of Ukrainian history. However, their poetry is so convex and overarching, so objective and relevant, and aesthetically perfect in the artistic sense, that in the contemporary context, it is almost impossible to bypass the general tendencies of national historiography in Ukrainian artistic discourse.

\*\*\*

Bakhtin M. M. *Questions of Literature and Aesthetics: Studies of Different Years*. Moscow: Fiction, 1975. 504 p.

Vasilyuk M. D. *Heart on the palm of a bandura*. Izmail: SMIL, 2005. 63 p.

Vyhodtsev V. P. *The bells of eternal good: poetry*. Izmail-Kiliya, 1998. 104 p.

Dzyuba I. M. *There are poets for the epochs*. Kyiv: Lybid, 2011. 2008 p.

Donchyk V. G. *The fate of Ukrainian literature – the fate of Ukraine: monologues and polylogists*. Kyiv: Certificate, 2011. 639 p.

Ivanyshyn P. V. *National way of understanding in poetry* T. Shevchenko, E. Malaniuk, L. Kostenko: monograph. Kyiv: Academic Press, 2008. 392 p.

Kristeva Y. Bakhtin M. *Word, dialogue and novel*. *MSU Bulletin. Philology*. Avg. 9. 1995. № 1. S. 97-124.

*Encyclopedia of Literary Studies: 2 volumes / author. Y. I. Kovaliv*. Kyiv: Academy of Sciences, 2007. Vol. 1. 608 p.

Raybedyuk G. B. *Key aspects of the artistic historiography of the poets of the Danube. IV Danube Scientific Readings: Humanitarian Education in Theory and Practice: Proceedings of the International Scientific and Practical Conference, 23 October, 2018*. Izmail: RVV of IDGU, 2018. P. 95-98.

Raybedyuk G. B. «Cranberry Danube region» by Michael Vasilyuk. *Ukrainian language and literature in Ukrainian schools*. 2016. № 4. P. 32-33.

Reva V. A. *Good conquers the world: poetry*. Izmail: SMIL, 2007. 200 p.

Reva V. A. *Sonnets. Poems*. Izmail: SMIL, 2008. 164 p.

Rusnak I. E. «I was full of Ukraine...»: artistic history of Ulas Samchuk: monograph. Vinnytsia: SCF, 2005. 406 p.

Sayenko V. P. *The Scythian theme in the format of dialogue / controversy of Ukrainian and Russian literatures of the twentieth century*. 2013. Vyp. 16. P. 187-205.

Simeiko V. I. *The Danube legend: poetry*. Izmail-Kiliya, 2001. 103 p.

Smirnov I. P. *The Generation of Intertext (Elements of Intertextual Analysis with Examples from the Works of B. Pasternak)*. St. Petersburg: St. Petersburg State University, 1995. 193 p.

*Confession of the heart: a collection of poems by the Danube Wave, a Kilian regional literary association*. Kharkov: Sheinina O. V., 2010. 144 p.

Fomin L. G. *Intertextual sources of creativity of the Izmail poet Vladimir Reva*. *Izmail State Humanities University Scientific Bulletin*. 2019. No. 44. P. 111-119.

Shevchenko T. G. *Collection of works: in 6 volumes* Kiev: Scientific Thought, 2003. Vol. 1: Poetry 1837-1847. 784 p.

Shevchuk T. S. «Scythian» cultural philosophy of Lina Kostenko. *Philological dialogues: a collection of scientific works*. Izmail: RVB of YSGU, 2018. P. 109-114.

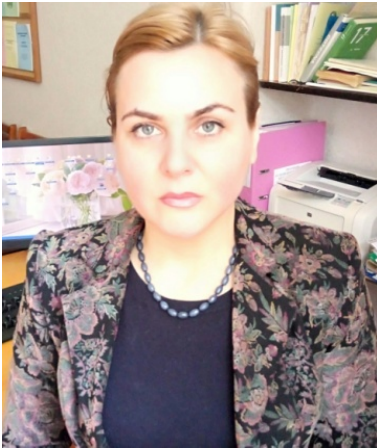

## **Людмила РЕВА-ЛЄВШАКОВА**

*Доктор філологічних наук, професор, завідувачка кафедри мовної та загальногуманітарної підготовки іноземців Одеського національного університету імені І.І. Мечникова.*

*Академік Міжнародної академії освіти і науки.*

*Авторка близько 130 наукових праць.*

*В Ізмаїльському державному гуманітарному університеті працювала з 1992 по 2016 роки.*

**Сфера наукових інтересів:** *дослідження історико-теоретичних питань художньої творчості;*

*наративно-стильові особливості художнього тексту;*

*порівняльно-історичні й культурно-ментальні аспекти мовленнєвої комунікації.*

**E-mail:** *revalv2017@gmail.com*

### **БЕССАРАБСЬКІ ПОЕТИЧНІ ВИМІРИ: СЛОВО ПРО ПОЕЗІЮ ВОЛОДИМИРА РЕВИ**

*У статті досліджується творчість бессарабського поета Володимира Рєви. Проаналізовано деякі його поеми та вірші. Розкрито широту художньо-мистецької своєрідності творчості. Зроблено екскурс в історію діяльності Ізмаїльського літературного об'єднання і пов'язаної з ним Асоціації літераторів Бессарабії «Буджак».*

**Ключові слова:** *поет Володимир Рєва, поезія Бессарабії, Ізмаїльське літературне об'єднання, бессарабські поети.*

Про поетичну творчість бессарабських авторів вряди-годи з'являються поодинокі дослідження. Звісно, їх недостатньо для масштабного уявлення про рівень таланту й тематико-культурне розмаїття художніх здобутків і своєрідної творчої самоідентичності придунайських митців. Із фахового погляду на цю пору тема лишається невичерпаною, відтак її актуальність є очевидною. В означеному контексті незайвим буде згадати про Ізмаїльське літературне об'єднання, історія котрого пов'язана з Асоціацією літераторів Бессарабії «Буджак».

Отже, подаємо деякі відомі нам факти. Історія розвитку поетичної творчості бессарабського краю пов'язана з діяльністю Асоціації тутешніх літераторів «Буджак», що вважається підструктурним об'єднанням Національної спілки письменників України. З 2000 р. по 2008 р. асоціацію очолював Ілля Кабаці. Завдяки енергійності й редакторським здібностям цього талановитого поета світ побачив перший (на жаль, єдиний) альманах «Літературна Бессарабія» (2001). Створити такий альманах спало на думку учасникам першого з'їзду Асоціації літераторів Бессарабії «Буджак», що відбувся 1 серпня 2001 року. Членство в асоціації склали ізмаїльські автори; серед них: поет В. Рєва й такі поетеси, як О. Картельян, Т. Кібкало, Л. Олійник, О. Гур'єва, Н. Паршихіна, О. Почтаренко. Саме під час зустрічі на з'їзді було вирішено видати спільними зусиллями збірник «Літературна Бессарабія» і приурочити видання 130-річчю від дня народження Лесі Українки. Благородну поетичну справу продовжили члени Ізмаїльського літературного об'єднання. Відомо, що першим його головою був І. Коннов, а з 1999 року його очолював поет В. Рєва. Саме він запропонував назвати літоб'єднання ім'ям Михайла Василюка – відомого ізмаїльського поета і бандуриста. За ініціативи В. Рєви у 1999 році побачило світ перше видання альманаху «Ізмаїл літературний». Другий і третій випуски були видані в 2004 і 2008 роках за активної

участі О. Картельян – поетеси й натоді голови ізмаїльського літоб'єднання. Четверте число альманаху вийшло друком 2013 року завдяки поетесі й нинішній очільниці літературного об'єднання М. Копаной. До кола авторів літературних альманахів увійшли поети бессарабської частини України, котра вирізняється своєрідним багатонаціональним колоритом і неабияким культурним різноманіттям. До Ізмаїльського літоб'єднання тяжіють творчі особистості з усього півдня Одеської області, зокрема, таких українських міст, як Болград, Рені, Кілія, Вилкове, Сарата, Тарутине. В невеличкому місті Татарбунари (оспіване О. Пушкіним у «Циганах») існувало місцеве літоб'єднання зі своїми гучними іменами: Валентина Греся та Галини Лисої. Прикро й боляче, але ці неординарні особистості відійшли вже в позасвіти.

Про що ж пишуть бессарабські поети? Що відрізняє їх творчість від творчості інших регіональних спільнот? У самому питанні криється й відповідь, оскільки крім загальних ліричних тем про різні прояви життя, почуття, екзистенцію й імпресію, філософію та відверті душевні пориви, стрижневою є тема рідного краю, котрий географічно визначений придунайськими мальовничими кордонами. У віршах поетів наскрізно проходять лейтмотиви степових ландшафтів, річкових горизонтів, пишної зелені на прісних берегах – того живого, яскравого, барвистого, що викликає певний емоційний стан, який відображається в ліричних рядках. У кожного з авторів власний стиль і манера, свої непомітні ниточки чуттєвого й словесного впливу на читача, свій життєвий досвід і пов'язані з ним переживання. Кожен із митців пропонує індивідуальні асоціативні метафори, підкріплені смаком і пахощами бессарабського квітково-ландшафтного розлогу та гастрономічно-вишуканої неповторності й багатства.

Поетичне змалювання бессарабського краю знайшло своє відображення у багатьох творах місцевих авторів, зокрема у віршах ізмаїльського поета Володимира Реви. Його творчий доробок репрезентує сім збірок поезій і прози, надрукованих упродовж останніх двох десятиліть, до того переважно склалися автором «до шухляди», а саме: «Семизір'я» (2005), «Повернення журавлів» (2006), «Добро заволдіє світом» (2007), «Сонети. Поєми» (2008), «Все на землі» (2009), «Обітниця любові» (2013), «Каміння спотикання» (2014).

У своїй творчості В. Рева надає перевагу великим за обсягом віршовим формам, зокрема, поємі. Очевидно тому, що ці особливості жанру надають можливість глибше зануритися у філософське осмислення життя та ширше розгорнути його панораму («Запрошення до кохання», «Межа божевілля», «Реквієм»). Найбільш виразно серед низки поєм виділяється «Реквієм» – один із кращих творів, уміщених у збірці «Сонети. Поєми». Це суворя, з оголеним нервом поєма, яка не може не схвилювати кожного небайдужого до минулого й сьогодення української держави. Віршові рядки автора доволі часто набувають лейтмотивів патріотичності, моральних переживань. У них прочитується біль за рідний край і за події в країні. Приватне тут переплітається з громадським, історія з сьогоденням, внутрішні хвилювання із зовнішніми впливами. Вловимим є бажання кращої долі для своєї рідної спільноти, нації, країни.

У поємі «Поле Провидіння» автор пише: *«В клубках людського протиріччя / живуть гнітючі парадокси, / наклепи, зрада і доноси / обсіли молоде сторіччя. / Народ мій падав на коліна, / побитий дикою ордою / і плив, як мертвий, за водою, / але не вмерла Україна»* (Рева, 2014: 96). Він схвилюваний подіями в державі, солідарний із думками багатьох відомих українців і виражає словом свій біль за важку долю, що випала українському народові. В поємі багато прізвищ знаних



історичних діячів, українських і світових поетів. Історія і сучасність переплітаються в його міркуваннях про розвиток держави. Події країни пов'язані з минулим і сьогоденням Придунав'я. Свою солідарність із людьми честі та правди автор не без іронії висловлює такими словами: *«Поети – бунтарі відомі, / не всі скорилися, я знаю, – / привіт їм шлють від Подунаю / мої засніжені вже скроні»* (Рева, 2014: 97). Різний настрій передано у рядках, присвячених Дунаю. Початок твору звучить ностальійно, до певної міри й драматично: *«Дунай, Дунай! Скажи мені, чого так тяжко стало жити? / Чого небесні колорити пророчать невеселі дні?»* (Рева, 2013: 48). Але далі життєві вири річки, як і життєві спогади людини, захоплюють автора, налаштовують його на оптимістичний лад, констатацією якого є заключні рядки: *«...Дунай, Дунай! Пробач мені, я зачарований тобою / і течією голубою, бо сонячні настали дні»* (Рева, 2013: 49).

Тематика творів різна, але спостерігається одна риса, що пролягає крізь усю творчість поета. Це, насамперед, філософічність думки, глибина роздумів і чуття людини-чоловіка-громадянина-українця. Наприклад, акцентним віршем збірки *«Сонети. Поєми»* можна назвати поезію *«Моєму віршеві»*. Маючи великий життєвий досвід, поет прагне осмислити й оцінити по-новому складні соціальні процеси, які відбуваються у наш час. І хоча у збірці представлена різнотипна за змістом і формою поезія, лейтмотивом її звучить турбота про долю й народ України. Це виразно демонструють такі твори: *«Спомин»*, *«Ранкова пастораль»*, *«Українська кантата»*. Нерідко з гіркотою і болем говорить поет про *«зубожилу, розорену землю»*, *«невеселих людей»*, про відсутність єдності в суспільстві. Його позиція – це позиція непримирення з розбратом, зневагою *«брудних політиків»* до рідної землі. Таке ставлення не є випадковим, адже доля України, її сьогодення і майбуття турбує майже кожного українця. Проте поет не впадає у песимізм. Він із надією дивиться вперед, заявляючи декларативно й однозначно: *«Мій вірш сумний. Але світолюбний»* («Реквієм»).

За всієї схильності до філософських узагальнень і ліричної настроєвості, В. Рева – поет жартівливий. Про це свідчить поема *«Мандрівка на Дунай»*. Узявши дещо від І. Котляревського, дещо від С. Руданського, а дещо із власного хисту, він створив бурлескную поему нашої доби. Незважаючи на прикру невідомість широкому вітчизняному культурному загалу і, звісно ж, недооціненість мистецької вартості цього твору, поема за своєрідністю поетизації української самобутності не поступається найбільш відомим творам українських класиків. Навпаки, її можна поставити в один ряд із такими пам'ятками, як *«Енеїда»* І. Котляревського та *«Запорожець за Дунаєм»* С. С. Гулака-Артемівського.

Поема *«Мандрівка на Дунай»* стоїть осібно, виокремлюється з-посеред інших творів автора. Вона якась чудернацько-глибока, саркастично-колюча й трагічна водночас. При більш ретельному вчитуванні-вростанні в текст помітний оповідний паралелізм не тільки з українськими згадуваними вище троянською та карасівсько-османською історіями, а й Байроновим *«Паломництвом Чайльд Гарольда»* та *«Подорожжю з Петербурга до Москви»* О. Радищева. Певна річ, відчувається обізнаність поета з різними літературними мандрівками, оскільки він – людина з філологічною освітою, широкою літературною ерудицією. За композицією твір складається з двох частин. Перша *«Мандрівка на Дунай»* – віршова, об'ємна, має вступ і епілог. Друга *«Мандрівник у Парижі»* – епічна, коротка. Обидві частини супроводжуються епіграфами з творів Т. Шевченка: *«Сон»* (перша частина) і *«Гайдамаки»* (друга частина). Перша частина написана двостопним ямбом, рядки

згруповані у вірші. Здебільшого зберігається унормованість кількості рядків у строфах: від тридцяти до тридцяти трьох. Але є й вірші по 10 рядків (окремі описи-згадки) або й більш об'ємні – у створенні розлогих оповідей про події. Усього до першої частини увійшло, окрім *вступу* та *епілогу*, 26 віршів і дві пісні Івана Жупана – разом тридцять строф; наприкінці додано авторські примітки. Варто звернути увагу на певну символізацію числа 30, адже крім того, що в поемі налічується така кількість лейтмотивно виокремлених віршів, на цьому віковому рубежі перебуває на початку оповіді головний герой. Споглядаючи за розвитком подій та аналізуючи текстові задуми-коди, можемо зробити припущення, що це число має певну підтекстовість: тридцять років – такий собі рубіж половини життя. Хоча, якщо порівнювати з Дантовою «Божественною комедією», де головному герою-авторові виповнюється 35 років, що умовно становило половину життя італійських чоловіків у середньовіччі, число не співпадає. У цьому порівнянні вартій уваги християнський лейтмотив. Як відомо, *комедія* Данте створювалась з метою пропаганди християнства. Невипадково провідником героя по *Пеклу* та *Чистилищу* введено образ Вергілія, котрого в середньовіччі вважали першим християнином, оскільки саме йому належали вислови щодо першооснов створення світу, незалежного від язичницьких вірувань. У поемі бессарабського автора, як нам видається, наявне християнське спрямування. Спостерігається певна символізація вікової характеристики Івана Жупана, адже на початку подорожі йому неповні тридцять років, а після перипетій бессарабського пекла-чистилища, через яке проходить Жупан, минає кілька років. Тому, маємо припущення, що від початку поеми до її трагічного завершення – смерті Івана – минуло три роки, що свідчить про закінчення життєвого шляху головного героя у віці Христа.

Поетична оповідь ведеться вустами ліричного героя – автора. Головною персоною є Іван Жупан – «нерозважливий дивак, герой поеми, неборак». Щодо імені «винуватця» пригод, то воно спонукає до певної логіки твору – це розповсюджене ім'я у східних слов'ян. Додамо, що герой поеми зустрічається з російським Іваном та Іваном-білорусом, згадується й Іван Толстий. У епілозі вказано по батькові героя – Данилович. Складніше з розшифруванням коду прізвища Жупан. За енциклопедичними твердженнями є кілька визначень *жупана*: від одягу до титулу. Гадаємо, що саме визначення *жупана* як титулу південнослов'янських вельмож містить той задум, котрий розкривається в поемі. Адже дія відбувається у місцевості, де мешкають болгари, які історично належать до південних слов'ян. У зв'язку з декодуванням прізвища потрібно згадати шевченківський епіграф, включений до другої частини, котрий містить лексичний паралелізм із прізвищем головного героя: «*Гуляй, пане, без жупана, / Гуляй, вітре, полем! / Грай, кобзарю, лий, шинкарю, / Поки встане воля!*» (Рева, 2008: 101). Отже, це ще одне з припущень щодо семантико-лексичного розкодування прізвища Жупан.

Художня структура поеми вирізняється вільним переміщенням героя, а разом з ним і самого автора. У творі поєднано різні часові та просторові плани, тому тут наявний широкий обрій українських пейзажів, місцевості, етнічних і бессарабських колоритів. Вільна манера вірша наближає до розмовного стилю, створює особливу атмосферу присутності автора в описуваних подіях, його безпосередню участь у всіх процесах, що відбуваються під час подорожі з Дніпра до Дунаю «побратима і бізнесмена» Івана Жупана. Ключове слово у зачині «поїхали» асоціюється з відомим закликком знаного радянського космічного пілота під час першого запуску ракети в минулому столітті. Це слово визначається як *талісман* усієї поеми, що пронесе

головного героя на «поетичній богарі» через «степовий ромен зорі» та «мармуровий крик пісень». Як у казкових зачинах про мед і пиво, що текли по вусах, автор пропонує ознайомитися з його історією: *«Поїхали! Настала мить. / Читайте, друзі, хай щастить / цю чару випити до дна. / Я наливав – моя вина»* (Рева, 2008: 68).

Зі своїм персонажем В. Рева має особливі стосунки, інколи навіть образи врастають один в одного й тоді виникає враження деякої автобіографічності в дії. Тим паче, що окремою строфою додано історію сім'ї поета. Водночас, автор – це споглядач, провідник, безтілесна суть митця. А його герой, навпаки, фізично оформлена людина, котра має свою зовнішність, стать, вікову й соціальну приналежність. Із тексту дізнаємося, що Жупану неповні тридцять літ, має «житній чуб», сірі очі та вусате лице. Підкреслюючи національний колорит персонажа, автор неодноразово звертається до образу вусів на його обличчі, які залежно від подій і настрою Івана передають різний стан хазяїна: прощання з рідною землею (*«На вуха вуса накрутив – / так мандрувати він любив»* (Рева, 2008: 69), радість, святкування або нервовість, розпач (*«За так» поставив він свічу, / молився, плакав досхочу / і довго вусами снував, / бо молитви позабував»* (Рева, 2008: 92)). Автор неодноразово згадує вуса в описі подій чи життя героя, іменуючи його «вусатим грішником». Багато чого дізнаємося й про характер Жупана – він амбітний ділець, водночас, гульвіса й невдаха, що не витримує випробування бессарабською гостинністю, забувши через певний час про торгово-ділові наміри подорожування, хоча на початку він вдало вирішував «грошові справи».

За сюжетом поеми, діставшись міста Ізмаїл, герой спершу потрапляє на колоритний бессарабський базар; потім його запрошують на обід, де він знайомиться з місцевою елітою; після цього опиняється на національних бессарабських святах, де йому пропонують бути кумом; бере участь у мітингу, на якому його ледь не обирають кошовим; продовжує гуляти й свариться («наступив на хвіст») із впливовими панамі-містянами; розкриває душу у двох піснях; закохується; потрапляє до циган, потерпає від ошуканців і втрачає все; йде у виконком; молиться біля собору; зустрічає смерть. Усі ролі, котрі перебрав на себе Іван, описані в невеликому вірші, де згадуються відомі літературні імена, припущення щодо порівняльних характеристик, які ми запропонували вище. Отже, відійшовши від основного русла поеми та неодмінного авторського супроводження (як вказано у рядках: *«Шумить поеми течія: куди герой – туди і я»*) і відволікши увагу від свого героя, автор повертається до долі Жупана: *«Та де Іван, новий Еней? / Біля чиїх стоїш дверей? / Тепер ніхто – брудний жебрак, / в чужому натовпі шарпак, / не пан, не кум, не бізнесмен, / не сексуальний супермен, / не бессарабський кошовий, / не Наливайко, не Палій, / не романтичний Уальд-Гарольд / (аспект не той і інша роль)...»* (Рева, 2008: 86-87).

Усюди біля Івана різні люди; неодноразово автор використовує прийом «говорящих прізвиськ». Наприклад, на базарі він знайомиться з паном Зиском; в елітному клубі поетів, бардів і кобзарів зустрічається з паперовим Буцефалом. Показово автор описує місцевий поетичний клуб, до якого збираються «місцеві бонзи і князьки»: татусь Гобсек, коронований Дельцов, роздратований Храпцов (*«курячий лицар і профорг»*), сусід Хапенко і *«таємничий детектив доповнював цей колектив»* (Рева, 2008: 80-81). Не зупинившись на політичній еліті, поет доповнює: *«А ще тут пріли графоман, / партайгеносе, богдыхан, / підбитий вітром пан Сіряк, / надутий дурень пан Вітряк, / прибіг Сідницький, як мара, / до поетичного двора»* (Рева, 2008: 80). З-посед цього сумнівного зібрання виокремлюється місцева талановита поетеса,

чиє прізвище світиться: «Одна Світлична мала дар / летіти на Волосожар / нічним метеликом вві сні...» (Рева, 2008: 81).

Не менш колоритно зображено виконком, куди Іван іде за правдою. Саркастичність змалювання пам'ятника ідеологічному вождю нагадує їдкість рядків «мы живем под собою нечуя страны» О. Мандельштама: «Іван зайшов у виконком, / де лисий вождь навіки став / на шлакоблочний п'єдестал. / І біситься багато літ, / у світлий зве палеоліт / та руку викинув вперед, / як вудку через очерет – / дурних ловити карасів, / німих заляканих рабів» (Рева, 2008: 87). Правдиво й відверто представлено місцевих представників влади – панів, підпанків, шахраїв, що «під мафіозним каблуком» людей «вганяють в переляк». Сатирично-ємно визначено «расширенный совет» – «це прямо стук і грюк». Контингент влади зображено також в алегоричних тональностях: «... сидів лупатий мер Гарчук, / колишній шеф мій Турунчук / і вухо-горло-ніс Сичук. / Були ще хитрі партпсарі, / сановники, секретарі, / кмітливі хлопці з кадебе, / пофарбували теж себе / на жовте і на голубе, / і всі вовки, як лиш змогли, / овечі шкури натягли...» (Рева, 2008: 88). Не знайшовши правди, Іван прямує до Божого храму – Покровського Собору. Собор – реальна й діюча християнська святиня в Ізмаїлі. Сам же Ізмаїл зі своїм пейзажно-ландшафтним колоритом представлено неодноразово. Знайомство Жупана з містом поетично подається окремою строфою: «... Лежало місто уві млі. / Іван вклонився до землі / і сльози витерти забув – / так хвилювався: він прибув! / Дунай відвідав і привіт / з Дніпра приніс, мов заповіт...» (Рева, 2008: 71). Мальовничо зображена історія колишньої османської фортеці: «Ось Ізмаїл – великий порт, / зелене місто, перший сорт, / до Пасхи вибране яйце; / своєю статтю і лицем / між Кілією і Рені / нагадує у наші дні / про катерининську війну, / що стала гірша долину / для запорізьких козаків, / її величності синів, / чії замулені кістки / лежать в фарватері ріки / і про первісний магістрат, / і про міський конгломерат / та грізну Задунайську Січ – / засилля давніх протиріч, / що коливали терези, / як грім небесної грози / то в супокій, то в сутінь зла» (Рева, 2008: 70-71).

Яскраво відтворено національну своєрідність міста: «Все тут змішалось і сплелось, / як в сьогодніні повелось; / скупі, розсудливі, пусті, / сердиті, змучені, прості. / Було немало росіян, / болгар, румунів, молдаван, / цигани купчилися в юрбі, / а козаків – то так собі. <...> / Такий сучасний Вавилон – / наш придунайський регіон» (Рева, 2008: 73). Усі перипетії подорожування придунайським краєм Івана Жупана мають авторські підтексти, в яких відчутні власні переживання й біль. Невипадково автор розповідає про свій родовід, згадує матір, батька. Поема має стільки лейтмотивів, що зосередити міркування на конкретній художній образності, мабуть, неможливо. Кожен у ній віднайде власний дослідницький шлях чи то про шевченківські мотиви, про кольорову гаму, топонімічну символізацію, ландшафтно-природну організацію, гастрономічно-бессарабську специфіку, а ще історичні змалювання, філософічну образність і міркування, чуттєву символізацію та відвертість. Поема справді феноменальна, адже становить особливий інтерес і для непересічного дослідника, й для поціновувача літературної творчості.

Серед розмаїтої, багатопланової та багатозмістової поезії В. Реви виділяється цикл сонетів. Не кожному поетові вдається опанувати цю доволі складну поетичну форму, що зародилася в європейському середньовіччі з чіткою внутрішньою структурою, римуванням, філософським змістом. В. Рева добре оволодів технікою сонета, особливо так званою шекспірівською формою. Його сонети присвячені загальнолюдським цінностям – долі, творчості, свободі, провині, примиренню,

вірності, каяття. Незважаючи на те, що сонети мають інтимний характер, у кожному з них можна помітити віддзеркалення власного сприйняття життя і світорозуміння. Автор майстерно володіє особливим римуванням класичного шекспірівського вірша. В його доробку ціла низка сонетів, присвячених розмаїтому спектру тем: віри, надії, любові, відчаю, життя, слова, зради, творчості (присвята Миколі Вінграновському).

Варто звернутись до останніх поезій В. Реви – збірки «Каміння спотикання». У збірці подано епіграф з Тараса Шевченка: *«Дурний свій розум проклинаю, що дався дурням обдурить, в калюжі волю утопить...»* (Рева, 2014: 3). Ідейно-сміслові навантаження цього епіграфа відрізняється від попередньо взятих до інших збірок. Здебільшого автор рідко використовував епіграфи. Так, тільки збірка «Все на землі» (2009) містить слова з Нового Заповіту: *«А хто пророкує, той говорить людям на повчання, підбадьорення і на втіху»* (Рева, 2009: 5). В інших збірках він уміщував передмови або рядки-звернення «Замість передмови», що є присвятами рідним, онукам. Так, у присвяті онукам перефразовано вислів Т. Шевченка: *«Апостол Правди і Науки приїде до вас, мої онуки»* (Рева, 2009: 3).

В останній збірці є вірш «Біля воріт до Раю» (Рева, 2014: 86-88). Він складається з 72 рядків, котрі умовно поділено на чотиривіршові вмотивовані речення. З творів Шевченка за епіграф поет узяв рядки з «Невольника» про жебрацьку долю: *«А в іншого сіромахи ні хати, ні поля, тільки торба, а з торбини виглядає доля, мов дитинка, а він її лає, проклинає...»* (Рева, 2014: 86). Власне, «доля» й буде акцентним словом цього твору. Для автора це одне з ключових слів. У дусі власного стилю через свою долю він сприймає світ і розмірковує про шляхи різних верств сучасного вітчизняного суспільства. За ідейною канвою вірш асоціюється з «Божественною комедією» Данте, в якій автор-поет – ліричний герой, що подорожує шляхами Пекла й, споглядаючи довкілля, мріє про Рай. Так і в цьому вірші, що з'явився у «молитвах самопізнання, без докорів і нарікань». Але історія потойбіччя сучасного автора різниться від середньовічних і за тематикою сюжетів-розповідей про людські гріхи, й за композицією самого потойбіччя, де є Пекло, Чистилище та Рай, серед яких цікавішою частиною виявляється перша. Про яке потойбіччя пише В. Рева, зрозуміло з перших акордів поетичного слова – назви «Біля воріт до Раю». Автора цікавить Рай, але йдеться не про життя у ньому, а про чергу грішників потрапити туди усіма правдами й неправдами. У цій черзі стоять і купчаються не тільки ті, кого поет вважає носіями сучасного зла й недолі українського простого люду, а й сам народ. Щоправда, Рай представляється не міфічним біблійним світом чистоти і блага, а місцем, спотвореним та осучасненим з погляду зневіреної людини. Відвертий сарказм увиразнює слово про продажність світу, адже навіть біля воріт до раю стоять «круті бариги-фарисеї» й «за вхід готівку забирають». Автор начебто говорить, що світ перевернувся, адже біля святих воріт стоять комерційні потвори, що прогнали Святого Петра. Мабуть, не варто дорікати поетові за святотатство, адже спотворення світу створювалось певний час начебто новітньої побудови держави. Невипадково першими у черзі стоять чотири президенти: *«Ось всі чотири президента, високоставлена квадрига, стоять і мнуть, як ханиги, чекають слушного момента»* (Рева, 2014: 86). На цих словах можна було б поставити крапку не тільки на загостреному звучанні віршових рядків, а й на житті їхнього автора, якщо б це стосувалося попереднього століття. Адже з історії відомо, як за рядки «Мы живем под собою не чуя страны...» Осип Мандельштам поплатився життям. Весь вірш пронизано небайдужістю поета до лицемірства, хабарництва; тут болісно постають питання щодо несправедливості вітчизняного державоустрою.

Пристосуванство й прагнення багатьох потрапити до раю згадується автором. Одні лізуть на інших, відкидаючи третіх: після високоставленої квадриги «купчаться» прем'єр-міністри, за ними прилетіли депутати, потім чиновництво, що турнулось попівством, потім полковники й генерали, за ними міліцейство, що «на хлібне місце заятрилось». Мерзотність ситуації доповнюють «нетрадиційні» та «поважні злодії в законі». Прості люди також тупцюються до свободи гуляти раєм, щоправда платити їм нічим, тому «коли ж та черга їм прибуде». Наприкінці черги автор виводить плем'я поетів літературного братства, *«що славило ... рясних вождів апологети»*. Кульмінаційне коло замкнулось щодо фарисейського стовпотворіння нечистих помислами верств і звичайних людей. Обуренню поета, спрямованому на лицемірство натовпу, настає кінець у рядках про власну долю щодо шляху до раю, оскільки проскочивши околясом на благодатні райські ниви, *«був у перший раз щасливий з віршами вічного Тараса»*. Веселіше стає наприкінці вірша, бо цілком у душі авторського гумору розповідається про власне господарювання у раю, що цілком відповідає установкам щасливої людини: *«Отак живу я у раю, Тараса грішного читаю, духовну силу відчуваю і славлю доленьку свою»* (Рева, 2014: 88). Останні акорди більш оптимістичні, бо напруга спадає, а коло думок завершується тими ж рядками, що й починалося, але з підсумком власного райського життя: *«Оспала совісте, проснися у молитвах самопізнання, без докорів і нарікання, – як я живу в раю, дивися»* (Рева, 2014: 88). Багато питань виникає щодо розуміння прихованих і наявних кодів у творі. Здається, що це вірш-пам'ятник власному творчому життю. Втім, читання кодів залежить від підходу, часу й особистих можливостей уміти читати не тільки писані рядки, а й поміж рядками.

Продовженням теми долі незламної людини-поета є вірш з цієї ж збірки «Я не мовчу» (Рева, 2014: 52-54). Цей вірш складніший від попереднього, бо в ньому стільки болю, переплетеного з гнівом, що гострим ножем врізається у свідомість читача. На перший погляд здається, що автор дещо збивається з ритмомелодики, заданої на початку твору. Проте певний ритмозбій іде на користь загальному сприйняттю його поетичного задуму. Складно сказати, що сприйняття наділене естетичною насолодою, адже вірш спонукає до роздумів. Щодо останніх, то й вони різняться, оскільки мають не тільки загальний нахил до філософування. Поет змушує замислитись без спокою, замислитись і розгніватись, замислитись й екзистенційно вжахнутися. Зрозуміло, що цей вірш, як і багато інших, створює загальний образ автора та виявляє його людську позицію. Авторська екзистенція виражається через власне світовідчуття належності до хворої країни, чії сини *«хриstopродавці, безбатченки, голота»*, що *«хапали діда і дитя, не пожаліли сиву матір, не пожаліли вікна в хаті, не пожаліли майбуття»* (Рева, 2014: 52). Знов звертається автор до людей з суто народним виразом: *«Якого біса, козаки? Хто вас зробив таких ледачих? Чого мовчать серця гарячі?»* (Рева, 2014: 52). І далі вже про природу людини: *«Хто виростав на трин-траві, хто сіє задрість поміж нами, той досі ходить вверх ногами на нерозумній голові»* (Рева, 2014: 52). Нерозумність людська чи не найбільша ментальна проблема, на яку може вказати творча людина, до чого й вдається автор. Він пише про передбачуване, переконуючи, що *«народ мій піде по прямій»*. Тут уже потрібне контекстуальне розуміння виразу, де *«пйти по прямій»* може означати безрозбірливість. Тому люди *«ідутъ уроздріб як попало: одні повзуть, а другі впали, а треті вийти не змогли»* (Рева, 2014: 52).

Окремим лейтмотивом вірша є боротьба з байдужістю, її неприйняття. У цьому криється людська гідність поета, що виражається у заклик до бою. Настрій вірша

змінюється після рядків про власну творчу місію: *«Я закодований на «плюс», служіння Богу безіменне, служіння скромне, як на мене, за зцілення людей молюсь»* (Рева, 2014: 52-53). Якщо у першій частині було більше питальних речень, то друга половина вірша рясніє знаками оклику. В цьому автор не зраджує своєму бойовому характеру. І бореться він не наодинці, а разом із прозірливими, справедливими, правдивими поетами-борцями: Шевченком, Стусом, Симоненком: *«Хто став до дозорових вез? Дозорцем був Тарас Шевченко, від нього Стус і Симоненко і тисячі прозрілих теж»* (Рева, 2014: 53). Звісно, у творчості цих авторів найпоширенішою є тема патріотичного вболівання за справедливість української державності, бо кожен із них вважав мовчання гріхом. Для В.Рєви така етична позиція також є визначальною: *«Я не мовчу. Мовчання – гріх. Мовчання – сором і облуда»* (Рева, 2014: 53). Тому він вдається до наскрізних закличних інтонацій: *«Не втраймо гідність. Ми причетні нести національну чесність, лахміття спалимо старе. Б'ємо на сполох, козаки! До наступу, Єдинокровці!»* (Рева, 2014: 53). Називаючи своїх побратимів *єдинокровцями*, автор надає цьому звертанню особливого навантаження, адже для нього ці люди не просто рідні за національним походженням; вони, за його відчуттями, несуть у собі сонце. Образ сонця, що горить у серцях небайдужих, символізує надію. Сонце як серце і серце як сонце – такий основний постулат братання єдинокровців, у яких «сонце в серці не помре».

Не менш цікавим за композиційно-сюжетним римування є вірш «Монолог мого тестя». Історія оповіді у вірші – інша, більш приземлена, адже наратив спирається на побутові розповіді тестя-селянина, українця з турецьким прізвищем (звичайна річ для української Бессарабії) Сергія Арабаджий. Він розповідає про непросте життя на селі людей, котрі намагались прилаштуватися до державно-владних вказівок і вижити після введення чергових партійних директив. Не варто думати, що директиви не торкались сільського побуту, навпаки, вони змінювали його не на користь простих трудолюбців села, а здебільшого руйнували звичайний уклад життя. Чимало несправедливості відбувалось на селі щодо селян: це й робота за трудовні; неможливість отримати паспорт, котрий зберігався в сільраді (уперше паспорти видали жителям села у 70-ті роки минулого століття), – принизливе й кріпацьке становище. Доречно згадати й уведення податку на плодючі дерева (це при роботі за трудовні!). Через це в наших селах «садочки вишневі біля хат» за одну ніч були зрубані зі сльозами й болем згорьованими господарями, адже платити за них вони були неспроможні. А щоб мати якийсь затінок, замість груш, яблунь, вишень, слив, аличі, абрикос і жердель, були посаджені акації. Непросту сільську історію оповідає тесть. Хоча у вірші дві особи: з одного боку – це тесть, з іншого його співрозмовник – автор, він же зять. Розмова ведеться від однієї особи – старого тестя, котрий згадує, засмучено жаліється на життя за часів румунської та радянської влади, за чаркою «чорнила». Невипадково згадується основний *харч* селян на Бессарабії тих років, коли влада змінювалась щороку (до 1947 року): з радянської на румунську й навпаки. Зав'язка розповіді починається після слів тестя *«я мамалигу при румунах їв, а при совєтах... І заплакав тихо»*. Цим сльозам передувала експресія іншого монологу тестя, в якому він висловлює докір своєму співрозмовнику, хоча й визнає, що його зять «партієць чесний». Отже, процитуємо початок вірша: *«Колись відчитував мене мій тесть: / «Нехай згорить ваш чортів "Маніфест" / і оте слово дрәне – гегемон, / і де та правда, совість і закон / у ваших, як старі кнури, вождів?!»* (Рева, 2006: 15). Далі йде оповідь про те, що відбувалось у бессарабському селі за часів радянського ладу. Автор свідомо зберігає просторіччя розмовного вираження: *«Прийшов глухий*

*сілярдівський народ, / одрізали як бритвою город. / Двох грушок «жалько» – «лісових красунь». / Я не забув совдепівських парсун: / хрущовські комсомольські пукани, / нехрещені партійні качани» (Рева, 2006: 15). А далі вже історія колгоспів, що подана в іронічно-саркастичній манері, але правдиво й точно відтворюючи мову тих, хто руйнував життя селян під гаслом будови світлого майбутнього: «Здавай корову <...> / нове життя ідьоть – тебе не промине / веді-ка Майку, залишай козу, – / я лічно тобі справку принесу! / Молочні рекі і кисільні береги / у нас, увідиш, будуть навкруги!» (Рева, 2006: 15). Не повіривши в «молочні рекі», тесть повідав, як повів продавати корову в Кілію й «в горобину ніч дивився корівочці увіч», відверто згадуючи, що «жінку так ніколи не любив» і «жінці таких слів не говорив». Бідкаюсь про своє життя, старий визнає, що у всіх «простих селян життя було не мед». І, хоча сам він усвідомлює, що все лишилось в минулому й варто поставити хрест на цій розмові, однак болить йому за ті відрізані межі від городу, де на сиротині лишились груші: «А грушки до пори / стояли, як сирітки, – дві сестри, / дві «лісові красуні», а страшні, – / і зараз ще ввижаються мені / у павутинні як у драних тогах – / і це межі людей, і це під Богом!» (Рева, 2006: 17). Цей вірш, як й інші, також має реалістичне підґрунтя, що виражається в оповідному монологі селянина, туга й сльози котрого розбавляються міцним бессарабським напоєм.*

На прикладі вибраних поезій Володимира Реви ми намагались розкрити деякі творчі виміри його людських, громадянських та гуманітарних позицій. У художніх творах завжди ця грань особистих позицій буде оголеною, адже своєрідність ліричного дискурсу передбачає відвертість і щирість поетичного висловлювання. Втім, авторська правда не обмежується тільки згадуваними у пропонованій розвідці текстами. У доробку В. Реви є чимало інших цікавих щодо жанрово-тематичної специфіки творів. Вони потребують ретельного та уважного прочитання, що дасть змогу відкрити нові обрії таланту поета, відтак з'ясувати власні можливості розуміння правдивого й хибного, істинного та прихованого, щирого й різкого, особистого та всезагального.

\*\*\*

Рева В. А. Каміння спотикання. Ізмаїл : СМІЛ, 2014. 104 с.

Рева В. А. Обітниця любові. Київ : Видавничий дім Дмитра Бураго, 2013. 180 с.

Рева В. А. Повернення журавлів. Поезія, проза. Ізмаїл : СМІЛ, 2006. 184 с.

Рева В. А. Сонети. Поеми. Ізмаїл : СМІЛ, 2008. 164 с.



## Lyudmila REVA-LEVSHAKOVA

Doctor of Philology, Professor, Head of the Department of Language and General Humanities  
Training of Foreigners of Odessa I.I. Mechnikova.

Academician of the International Academy of Education and Science.

The author of about 130 scientific papers.

She worked at the Izmil State University for the Humanities from 1992 to 2016 with  
**Research interests:** study of historical and theoretical issues of artistic creation; narrative-style  
features of a literary text; comparative historical and cultural-mental  
aspects of verbal communication.

**E-mail:** revalv2017@gmail.com

### **BESSARABIAN POETIC DIMENSIONS: A WORD ABOUT THE POETRY OF VLADIMIR REVA**

*The article explores the poetic work of the Bessarabian poet Vladimir Reva on the example of the analysis of some of his poems and poems, revealed the breadth of the artistic and poetic originality of his work. An excursion into the history of the activities of the Izmil Literary Unification and the associated Association of Writers of Bessarabia «Bujak» was made.*

**Key words:** poet Vladimir Reva, poetry of Bessarabia, Izmil literary association, Bessarabian poets.

Occasional studies of Bessarabian authors appear from time to time. Of course, these are not enough for a broader idea of the level of talent, artistic achievements thematic-cultural diversity and the peculiar creative identity of the Danube region artists. From a professional point of view, the topic remains unexplored at this time and has some relevance for its distribution. In this context, it is necessary to mention the Izmil Literary Association, whose history is related to the Bessarabian Literary Association «Budzhak».

So, let's add some facts we know. The history of poetic creativity development in the Bessarabian region is connected with the activities of the Bessarabia Literary Association «Budzhak», which is considered a substructural union of the National Writers Association of Ukraine. From 2000 to 2008 the association was headed by Ilya Kabatsi. Thanks to the energetic and editorial intentions of this talented poet, the first (and unfortunately the only) «Literary Bessarabia» (2001) was published. The participants of the first congress of the Bessarabia Literary Association «Budzhak», which took place on August 1, 2001 created that almanac. Izmil authors, including poet V. Reva and poets O. Kartelian, L. Oliynyk, T. Kibkalo, O. Guryeva, N. Parshikhina, and O. Pochtarenko were also members of the Association. It was during the congress meeting that it was decided to publish a collection of Literary Bessarabia and to dedicate the publication to the 130th anniversary of Lesya Ukrainka's birth. Noble poetic work was continued by the members of the Izmil Literary Association. It is known that the first chairman of the association was I. Konnov, and since 1999 the association has been headed by the poet V. Reva. It was he who offered to call the Association in the name of Mikhail Vasilyuk, the famous poet and bandura of Izmil. On the initiative of V. Reva the first poetic collection «Izmil Literary» was published in 1999. The second and third issues were published in 2004 and 2008 with the active participation of O. Kartelian, the poet and chairman of the Izmil Association during those years. Fourth issue was published in 2013 thanks to the poet and current head of the literary association – M. Kopanoi. The group of authors of literary almanacs includes poets from the Bessarabian part of Ukraine, which is distinguished by its peculiar multinationality and remarkable cultural diversity. Creative personalities from all over the south of Odessa region – such

Ukrainian cities as Bolgrad, Reni, Kiliya, Vilkovo, Sarata, Tarutyn – are drawn to Izmail Association. In the small town of Tatarbunary (glorified by O. Pushkin in *Gypsies*), there was a local Association with its own big names: Valentin Gres and Galina Lysa. It is unfortunate and painful, but these extraordinary personalities have already passed away.

What do the Bessarabian poets write about? What differentiates their creativity from that of other regional communities? The answer lies in the question itself, since apart from the general lyrical themes of manifestations of life, feelings, existence and impression, philosophy and open spiritual impulses there is also the theme of the native land, which is geographically defined by the Danubian picturesque borders. The poems are marked by the leitmotifs of the steppe landscapes, river horizons, lush greenery on the fresh shores – that vibrant, bright, colorful landscape that evoke a certain emotional state, which is reflected in the lyrical lines. Each author has their own style, their invisible threads of sensual and verbal influence on the reader, their life experience. Each of the authors offers their own associative metaphors, backed by the tastes and aromas of the Bessarabian floral landscape expanse and gastronomically refined uniqueness and richness.

The poetic portrayal of the Bessarabian region is reflected in many works by local authors, including poems by the Izmail poet V. Reva. The creative legacy of the Bessarabian author V. Reva contain seven collections of poetry and prose, published only in the last two decades, as they were put «in the drawer» by the author: «Semizirya» (2005), «Return of cranes» (2006) , «Well Conquer the World» (2007), «Sonnets. Poems (2008), Everything on Earth (2009), The Promise of Love (2013), Stumbling Stones (2014).

In his works, the author prefers bigger forms of verses – including poems. Obviously, because the volume of the poem provides an opportunity to delve deeper into the philosophical comprehension of life and to expand the panorama of this life more widely («Invitation to Love», «The Limit of Madness», «Requiem»). Most notable among them is «Requiem», one of the finest works featured in the collection. It is a stern poem with a naked nerve that excite anyone who is not indifferent to the past and present of Ukraine. The poetic lines of the author quite often acquire the leitmotifs of patriotism and moral experiences. The lines show pain for the native land and for the events in the country. The private is intertwined with the public, history with the present times, internal unrest with external influences. He captures the desire for a better destiny for his native community, nation, country. In the poem «Field of Providence» the author writes: «In the tangles of human contradiction / live oppressive paradoxes, / slander, betrayal and denunciation / obsessed young century. / My people fell to their knees, / beaten with a wild horde / and swam like dead, over water, / but Ukraine did not die» (Reva, 2014: 96). The author is excited about the events in the country, he is in solidarity with the opinions of many famous Ukrainians, and expresses his pain about the difficult fate that has fallen on the shouldres of Ukrainian people. The poem has many names of famous historical figures, Ukrainian and world-known poets. History and modernity are intertwined in his reflections on the development of the state. The events of the country are connected with the past and present of the Danube region. The author expresses his solidarity with people of honor and truth: «Poets as rebels are known, / not everyone obeyed, I know « / they send greetings from Podunavya / my snow-covered temples» (Reva, 2014: 97). Different moods are conveyed in the lines dedicated to the Danube. The beginning of the work gives a certain philosophical mood for the sad thoughts of the author: «Danube, Danube! Tell me, why was it so hard to live? / Why do the heavenly colors foresee the unhappy days?». But further on, the lively waves of the river, as well as the life memories of a man, capture the author, set him to an optimistic image, the statement of which is the final lines: «... Danube, Danube! Forgive me, I'm fascinated with you / and your currents of blue, because the days are sunny».

The subject of the works is different, but there is one trait that runs through all the poet's creativity, is the philosophy of thought, the depth of thought and the feeling of a human, man, citizen, Ukrainian. For example, we can call «My Poem» the accentual piece of the collection «Sonnets. Poems». With a great life experience, the poet seeks to comprehend and evaluate the complex social processes taking place in our time in a new way. Although the collection presents a variety of poetry in content and form, the concern about the fate and people of Ukraine sounds like a leitmotif. We can see examples in «Memories», «Morning Pastoral», «Ukrainian Cantata». The poet speaks of «toothless, ruined land», «cheerful people», the lack of unity in society often with the bitterness and pain. The author's position is not a position of reconciliation with the discord, the disdain of «dirty politicians» in his native land. This attitude is not accidental, because the fate of Ukraine, its present and future is a concern for almost every Ukrainian. However, the poet is not pessimistic. He looks forward with hope, the lines say: «My verse is sad. But light-hearted» (Requiem).

Despite all inclination to philosophical generalizations and lyrical mood V. Reva is a humorous poet. A proof to it is the poem «A Journey to the Danube». Borrowing some features from I. Kotlyarevsky, some from S. Rudansky, and some from his own hoax, he created a burlesque poem of our day. In spite of the unfortunate ignorance of the wide national cultural community and, of course, the underestimation of the artistic value of this work, the poem is not inferior to the most famous works of Ukrainian classics by the peculiarity of the poetization of Ukrainian originality. On the contrary, it can be put on a par with such monuments as «Aeneid» by I. Kotlyarevsky and «Zaporozhets Beyond the Danube».

The poem «Journey to the Danube» stands out from other works of the author. It is kind of weirdly deep, sarcastically prickly and tragic at the same time. Upon closer look, the narrative parallelism is visible not only with the already mentioned Trojan and Karas-Ottoman stories, but also with the Byron's «Childe Harold Pilgrimage» and Radishchev's «Journey from St. Petersburg to Moscow.» The author's awareness of various literary journeys is certainly felt, as the author is a well-read man with a philological background. The structure of the work consists of two parts. The first «Journey to the Danube» is poetic, voluminous, has an introduction and an epilogue. The second «Traveler in Paris» is epic, short. Both parts are accompanied by epigraphs from the works of T. Shevchenko: «The Dream» (first part) and «Haydamaks» (second part). The first part is marked with a double-step iamb, the lines are grouped in verse. For the most part, the normalization of the number of lines in stanzas is maintained from thirty to thirty-three. But there are also verses of 10 lines (individual description-mentions), or even more voluminous ones – in the creation of decisive stories. In total, the first part included, except for the introduction and the epilogue, 26 poems and two songs by Ivan Zhupan – thirty stanzas in total; the author's notes are added at the end. Certain symbolization of the number «30» is worth paying attention to, because apart from the fact that there are 30 poems in the work, the protagonist is at this age at the beginning of the story. Looking at the developments and analyzing the textual design codes, we can assume that this number has some subtext: thirty years is a kind of a half-life. However, compared to Dant's Divine Comedy, where the lead character is 35 years old, roughly half the life of Italian men in the Middle Ages, the number does not match. In this comparison, one should pay attention to the Christian leitmotif. It is known that the Dante comedy was created for the purpose of some propaganda of Christianity, not by chance the hero of Hell and Purgatory was introduced by Virgil, who was considered the first Christian in the Middle Ages, since he was the one who spoke the principles of the creation of a pagan-independent world. In our opinion, there is a Christian trend in the poem of the

Bessarabian author. There is a certain symbolization of the age of Ivan Zhupan, since at the beginning of the journey he is less than thirty years old, and after the vicissitudes of the Bessarabian hell-purgatory through which Zhupan passes, several years pass. Therefore, we have an assumption that from the beginning of the poem to its tragic end – the death of Ivan – three years have passed, which testifies to the end of the life of the protagonist in the same age as Christ.

The poetic narrative is conducted through the lyric hero, which is the author. The main character is Ivan Zhupan – «a reckless weirdo, an protagonist of the poem, a poor man» Regarding the name of the «culprit» of the adventure, it gives some logic to the work – a common name in the Eastern Slavs. We add that the protagonist of the poem meets with Russian Ivan and Belorus Ivan, Ivan Tolstiy is also mentioned. The epilogue indicates the patronymic of the protagonist - Danilovich. Decoding of the name Zhupan is more difficult. According to encyclopedic statements, there are several definitions of «zhupan»: from clothing to title. We think that the very definition of the «zhupan» as the title of South Slavic nobles contains the idea that is revealed in the poem, because the action takes place in the area inhabited by Bulgarians, who historically belong to the Southern Slavs. Regarding the coding of the surname, it is necessary to mention the Shevchenko epigraph, which is included in the second part and contains a lexical parallelism with the name of the main character: «Walk, pan, without zhupan, / Wind walk the field! / Play, kobzar, pour, shinkar, / Until the will is up!». Thus, another assumption regarding the semantic-lexical decoding of the name Zhupan is made.

The artistic structure of the poem is characterized by the free movement of the protagonist and the author. The work combines different temporal and spatial plans, so the poem has a wide range of Ukrainian landscapes, locations, ethnic and Bessarabian colors. The free style of the poem makes it closer to the conversational style, creates a special atmosphere of the author's presence in the described events, his direct participation in all processes that occur when traveling from the Dnieper to the Danube «brother and businessman» Ivan Zhupan. The key phrase «Let`s go» is not accidentally associated with the famous call of a well-known Soviet space pilot at the first rocket launch last century. This phrase is defined as the mascot of the entire poem, which will carry the protagonist to «Poetic Lands» through «Steppe Daisies of the Dawn» and «Marble Cry of Songs». As in fairy tales about honey and beer flowing on a mustache, the author offers to get acquainted with his story: «Let`s go! The moment has come. / Read, friends, and good luck / drink this cup to the bottom. / I poured it, it`s my fault» (*Reva, 2008: 68*).

The author has special relationships with his character, sometimes even the images grow into one another, and then some autobiographical impression appears in the actions. Moreover, the story of the author's family is added as a separate stanza. At the same time, the author is a spectator, a conductor, the incorporeal essence of the poet. And his character – on the contrary – the man is physically formed, has his appearance, gender, age and social identity. From the text we learn that Zhupan is less than thirty years old, has a rye chub, gray eyes and a mustachey face. Emphasizing the national shirit of the character, the author repeatedly refers to the image of the mustache on his face, which, depending on the events and mood of Ivan, convey a different state of the owner: saying goodbye to his native land («He loved the mustache on his ears – / He loved to travel like that» (*Reva, 2008: 69*), joy, celebration, or nervousness, despair («He lit a candle for nothing, he prayed, he wept for a while, and moved his mustache, / as he forgot his prayers» (*Reva, 2008: 92*). The author repeatedly mentions the mustache in the description of events or definitions of a hero, calling him a «mustached sinner.» We also learn a lot about Zhupan's character – he is an ambitious businessman, at the same time a gambler and a loser, who does not stand the test

of Bessarabian hospitality, forgetting about the trade and business intentions of traveling after a while, although at the beginning he successfully resolved «money affairs».

According to the plot of the poem, reaching the city of Izmail, the protagonist first gets to the colorful Bessarabian bazaar; he is then invited to dinner where he meets the local elite; subsequently turns up at the national Bessarabian holidays, where he is offered to be a godfather; he participates in a meeting where he is almost chosen as an ataman; continues to walk and brawl («stepped on a tail») with influential gentlemen; opens the soul in two songs; falls in love; gets into gypsies, suffers from scammers and loses everything; goes to the executive committee; prays at the cathedral; meets death. All the roles Ivan has tried for himself are indicated in a small poem that mentions known literary names, assumptions about the comparative characteristics with which we have suggested above. So after moving away from the main line of the poem and the indispensable author's accompaniment (as indicated in the lines: «Noise of a poem flows, I go where the protagonist goes») and distracting attention from his protagonist, the author, returning to the fate of Zhupan, writes: «Where is Ivan, the new Aeneus? / At whose door do you stand? / Now you're no one but a dirty beggar, / In a crowd of strangers, / Not a gentleman, Not a godfather, Not a businessman, / Not a sexy superman, / Not a Bessarabian Ataman, / Not Nalivayko, Not Pali, / Not a romantic Wilde Harold / (another aspect, other role)...» (Reva, 2008: 86-87).

Everywhere around Ivan there are different people, more than once the author uses the technique of «talking names». For example, at the bazaar he meets Mr. Zysk (ukr. – recovery); in the elite club of poets, bards, kobzars meets paper Bucephalus. Specifically, the author describes a local poetry club to which «local kings and dukes» gather: father Gobsek, crowned Deltsov, irritated Khraptsov («chicken knight and union rep»), neighbor Khapenko and «mysterious detective complementing this company» (Reva, 2008: 80-81). Without dwelling on the political elite, the author adds: «And also here's a graphoman, / a parthigenos, a bogdihan, / a wind-beaten Mr. Siryak, / a bloated fool Mr. Vitryak, / came running Sidnytsky as a dream / to the poetic court» (Reva, 2008: 80). The author separates a local talented poet, whose name shines, from that company: «Only Svitlychna had a gift / to fly to the Volosojar / as a night butterfly within a dream ...» (Reva, 2008: 81).

No less colorful is the image of the executive committee, where Ivan goes to get to the truth. The sarcastic depiction of the monument of the ideological leader is reminiscent of the poignancy of O. Mandelstam's lines «we live and do not feel we have a country»: «Ivan went to the executive committee / where the bald leader forever stood on the cinder block pedestal. / And for many years he raged, / he called to the pale paleolith, / and cast his hand forward, / as a fishing rod through the reeds – / to catch foolish carps, / silent intimidated slaves» (Reva, 2008: 87). Local authorities are represented truthfully and frankly – pans, sub-pans and swindlers who «frighten people» under the «mafia heel». «Extended council» is defined satirically and concisely – «it is a direct knock and a boom.» The contingent of power is also allegorically depicted: «... there was a bug-eyed Mayor Garchuk, / my former boss Turunchuk /, and an doctor Sichuk. / There were also party's dog-trainers, / noblemen, secretaries, / clever KGB boys, / they also painted themselves / with yellow and blue, / and all the wolves, / pulled on sheep skins in their best ways...» (Reva, 2008: 88). Not finding the truth, John goes to the Church of God – the Intercession Cathedral. The cathedral is a real and existing Christian shrine in Izmail. Izmail itself has been repeatedly presented with its landscape colors. The acquaintance of Zupan with the city is poetically presented in a separate stanza: «... The city layed in the fog. / Ivan bowed to the ground / and wiped his tears away – / so worried: he came! / He visited The Danube and brought greetings / from the Dnieper as a will...» (Reva, 2008: 71). The history of the former Ottoman fortress is beautifully presented: «Izmail is a great port, / green city, first class, / an egg selected for

Easter; / with its posture and face / between Kyliya and Reni / reminds us nowadays / of the Catherine war, / which has become more bitter than wormwood / for the Zaporozhye Cossacks, / her majesty's sons, / whose muddy bones / lie in the fairway of the river / and of the original magistrate, / and of the urban conglomerate / and the formidable Danubian Sich – / the dominance of ancient contradictions, / which moved the scales, / like the thunder of a heavenly thunderstorm / first in peace, then into the essence of evil» (Reva, 2008: 70-71).

A striking example depicts the national identity of the city: «Everything was mixed and intertwined here / how it has been typical of today; / mean, sensible, empty, / angry, exhausted, simple. / There were many Russians, / Bulgarians, Romanians, Moldavians, / Gypsies were piling up in the crowd, / and the Cossacks were not so numerous. <...> / Such is the modern Babylon – / our Danube region» (Reva, 2008: 73). All the vicissitudes of traveling through the Danube region of Ivan Zhupan have copyright implications, where one can feel their own experiences and pain, the author tells about his ancestry, recalls his mother and father not by accident. The poem has so many leitmotifs that it is probably not possible to stop thinking about artistic imagery. Everyone will find their own research path in it, whether it be the Shevchenko motifs, the color scale, toponymic symbolization, landscape-natural organization, gastronomic-Bessarabian specificity, as well as historical sketches, philosophical imagery and considerations, sensual symbolization. The poem is truly phenomenal, as it may interest an outstanding researcher and admirer of literary creativity.

The cycle of sonnets stands out among the diverse, and multifaceted poetry of V. Reva. Not every poet manages to master sonnets – a rather complex poetic form that originated in the European Middle Ages, with a clear internal structure, rhyming, philosophical content. V. Reva mastered the technique of the sonnet, especially the so-called Shakespearean form. His sonnets are dedicated to universal values – fate, creativity, freedom, guilt, reconciliation, faithfulness, repentance. Despite the fact that the sonnets are intimate, in each of them you can see the reflection of their own perception of life and understanding. The author is masterful of the special rhyming of the classic Shakespearean poem. A number of his sonnets are dedicated to his faith, hope, love, despair, life, word, traitors, Nikolai Vingranovsky, etc.

It is worth referring to the author's recent poetry – the collection «Stumbling Stones». The collection presents an epigraph from Taras Shevchenko: «I curse my foolish mind, which let the fools fool it, and will drown in the puddle...». The meaning of this epigraph differs from the previous collections. Mostly, the author did not use epigraphs a lot. Thus only the collection «Everything on Earth» (2009) contains words from the New Testament: «And whoever foresees, they speak to men with instruction, with encouragement, and with comfort.» In other collections, the author left the prerequisites or lines-addresses «Instead of epigraph», there is still dedication to relatives, grandchildren. In the dedication to his grandchildren, T. Shevchenko's phrase is paraphrased: «The Apostle of Truth and Science will come to you, my grandchildren.»

So, in the last collection, there is a poem «At the Gate to Paradise» (Reva, 2014: 86-88). The poem consists of 72 lines, which are conditionally divided into four-verse motivated sentences. Along with the poems of eternal Taras, an epigraph from «Nevolnyk» about the destitute destiny is presented: «And the other poor man does not have a house or a field, only a bag, and from a bag the fate looks like a child, and he curses it, curses it...» (Reva, 2014 : 86). Actually «fate» will be the accent word of this work. For the author, this is one of the keywords. In the spirit of his talent, through his own destiny, he contemplates around and thinks about the ways of different segments of modern domestic society. Behind the ideological canvas, the poem is reminiscent of Dante's Divine Comedy, where the

author-poet is a lyrical protagonist who travels the paths of Hell looks at Paradise and earns it. And so in this poem, which appeared in «prayers of self-knowledge, without reproach.» But the history of the contemporary author's side is different from the medieval ideas in terms of subjects, stories about human sins, and the composition of the other side, where there is Hell, Purgatory and Paradise, among which the first is more interesting. Vladimir Reva writes about what the other side is from the first chords of the poetic word – the name «At the Gate of Paradise». The author is interested in Paradise, but it is not about living in it, but about the queue of sinners trying to get there with any means. Not only those whom the author considers to be the bearers of modern evil and the plight of the Ukrainian common people, but the people themselves, stand in this queue. True, Paradise is not a mythical biblical world of purity and good, but a place distorted and modernized from the point of view of a despondent man who speaks with unconcealed sarcasm of the world's salvation, because even at the gates of paradise there are «cool Pharisees» and «cash is taken away'. The author seems to say that the world has overturned, because at the Holy Gate there are commercial monsters who have hased St. Peter out. It is probably not necessary to blame the author for sacrilege, because the distortion of the world created a certain time, like the newest structure of the state. It is no coincidence that four presidents are first in line: «Here, all four presidents, high-ranking quadriga, stand and crumble like drunkards, waiting for the right moment» (Reva, 2014: 86). In these words one could put an end not only to the aggravation of the poetic lines, but also to the life of their author, if this were true of the previous century. It is known from history that Osip Mandelstam gave his life for the lines «we live and do not feel we have a country». The whole poem is imbued with the indifference of the poet to hypocrisy, bribery and painful questions of the injustices of the domestic state system.

The poem from the same collection «I am not silent» (Reva, 2014: 52-54) is the continuation of the theme of the destiny of the indomitable poet. This poem is more difficult than the previous one because it has so much pain in the mix with anger that slams into the mind of the reader as a sharp knife. At first glance, the author seems to be a bit confused by the rhythm melodic set at the beginning of the piece. However, some rhythm beats favor the general perception of the author's poetic concept. It is difficult to say that perception has a spirit of aesthetic enjoyment, because the poem prompts thought. As for the latter, they also differ because they have not only a general inclination for philosophizing. The poet causes himself to think without rest, to think and be angry, to reflect and existentially to gasp. It is clear that this poem, like many others, creates a general image of the author and reveals his position. The author's existence is expressed through his own worldview of belonging to a sick country, whose sons are «Christ-sellers, fatherless, naked», who «grabbed grandfather and child, did not spare the gray mother, did not spare the windows in the house, did not regret the future.» Again the author refers to people with a purely folk expression: «What the hell, Cossacks? Who made you such lazy people? What makes hearts hot?». And further about the nature of man: «He who grew up on the thorn-grass, who sows envy among us, still walks upside down on a fool's head.» Human stupidity is perhaps the greatest mental problem that a creative person can point out, and the author does exactly that. He writes that he foresaw what would happen, for he foresaw «my people will go in the straight line.» There is already a need for a contextual understanding of the expression where going straight can mean indiscretion. Therefore, people «go one by one, as they can: some crawl, others fall, and others could not get out».

A separate leitmotif of the poem is the author's struggle against indifference. This shows the human dignity of the poet, his poetic combat and the call to battle. The mood of the verse changes after the lines of his own poetic mission: «I am coded for a «plus «, for

nameless service to God, humble service, as I see it, I pray for the healing of people». If the first part contains more question marks, then the second half of the poem is full of exclamation marks. But it does not mean that the author betrays his fighting character. And he does not fight alone, but with those who are mature. Other fair, true poets-fighters are also in this: Shevchenko, Stus, Symonenko: «Who came to the Watchtower? Taras Shevchenko was the watchman, from him Stus and Simonenko and thousands who can see as well». Of course the theme of patriotic support for the justice of Ukrainian statehood is the most widespread in the writings of these authors, because each of them thought that silence was a sin. So the author writes: «I am not silent. Silence is a sin. Silence is shame and fallacy. «Therefore, the author appeals: «Let's not lose our dignity. We are involved in bringing national honesty, let the old rags burn. Let's start the alarm, Cossacks! Until the onset, Brothers!». By calling his fellows Brothers the author gives this appeal a special meaning, because it is not just people of national origin, they are people who carry the sun in them. The image of the sun is a hope that burns in the hearts of those who care. The sun as the heart and the heart as the sun is such a basic tenet of the single-blooded brotherhood in which «the sun in the heart will not die.»

No less interesting in the composition and story rhyming is the poem «My Father-in-Law's Monologue». The story of the poem is another, more mundane, because the narrative is based on the everyday stories of a Ukrainian father-in-law with a Turkish surname (a common thing for Ukrainian Bessarabia), Serhiy Arabadzhiy, who tells about the difficult life of people in the countryside who tried to adjust their lives to the state power instructions and survive after the introduction of the next party directives. It is not necessary to think that the directives did not touch the rural way of life, on the contrary, they changed it not for the benefit of the simple industrious people of the village, but for the most part destroyed the ordinary way of life. Much injustice has taken place in the countryside in relation to the peasants: there was working for «working-days»; not being able to obtain a passport that was kept in the village council (passports were first issued to villagers in the 1970s) – a humiliating and slavery position. The introduction of a tax on fruit trees (even though you work for «working-days»!) is also worth mentioning.

Because of this, «cherry gardens near the houses» were cut down with tears and pain by the burnt-out hosts overnight in our villages, because they were unable to pay for them. And to have some shade, instead of pears, apples, cherries, plums, apricots and poles, acacias were planted. It's not just a simple rural story told by a father-in-law. The poem has two characters, on the one hand it is a father-in-law, on the other there is his interlocutor (the author), who is the son-in-law. Despite that, the conversation comes from one person – an old father-in-law, who recalls, sadly complaining about life during the times of the Romanian and Soviet authorities, holding a glass of «ink». It is no coincidence that the main food of peasants in Bessarabia was mentioned in those years when power changed every year (until 1947): from Soviet to Romanian and vice versa. The plot begins after the words of the father-in-law, «I ate my grits under the Romanians, but under the Soviets» – ...and he started weeping quietly.» These tears were preceded by the expression of another father-in-law monologue, in which he rebukes his interlocutor, though acknowledging that his son-in-law is a «partisan honest.» So, let's quote the beginning of the verse: «My father-in-law once scolded me: /» May your damn «Manifesto» burn / that wicked word is hegemon, / and where is your truth, conscience and law / in yours chiefs who are like old boons?! (*Reva, 2006: 15*). The following is the story of what happened in the village of Bessarabia under Soviet rule, and the author retains the words of a colloquial expression: «The deaf village Rada people came / they cut the garden off with the sharp razor / With two pears, «pity» – «forest beauties». / I have not forgotten the soviet persons / khrushchev komsomol asses, /



Unbaptized party heads (*Reva, 2006: 15*). And then the history of the collective farms, presented in an ironic-sarcastic manner, but truthfully and accurately reproducing the language of those who destroyed the life of the peasants under the slogan of the structure of a bright future: «Give up the cow.../ the new life is coming – it will not go past you / get you Maika here, you can leave the goat – I'll bring you the paper myself! / We'll hae the lands of milk and honey around us / you'll see!» (*Reva, 2006: 15*). Not believing in «lands of milk and honey» the father-in-law told how he led to sell a cow to Kiliya and «in the darkest night he looked the cow in the eyes», openly mentioning that «he never loved his wife this much» and «he never told words like that to any woman». Crying about his own life, the old man admits that all «all other peasant`s life was bitter a well». And although he admits that everything was already left in the past and they should cut off conversation, he is sore for those cut off borders from the garden where the pears were left alone: «And the pears were still standing / orphaned – two sisters, / two «forest beauties», and fearful ones – / and now they still appear to me / in the cobwebs as if they were in a rags – / and this happened among the people, and under God!» (*Reva, 2006: 17*). This poem, like the others, also has a realistic basis, expressed in the peasant's narrative monologue, the anguish and tears of which are diluted with a strong Bessarabian drink.

We tried to reveal certain creative dimensions of Volodymir Reva`s human, civic and humanitarian positions using his selected poetry as an example. This side of personal positions will always be exposed in poetry, because genre specificity implies openness and sincerity of poetic expression. However, the author's truth is not limited to the works mentioned in these explorations, the poet's work has many interesting genre-themed creations. In order to immerse oneself into that one must read and discover new horizons of the poet's talent and one's own capacity for understanding the true and the false, the shown and the hidden, the sincere and the sharp, the personal and the general.

\*\*\*

Reva V. A. *Offensionis cuneos*. Ismael : SMIL, 2014. 104 p.

Reva V. A. *Obitnicya lyubovi*. Kiyiv : Vidavnychij dim Dmitra Burago, 2013. 180 p.

Reva V. A. *Keditum grues*. Carmina, prosa. Ismael : SMIL, 2006. 184 p.

Reva V. A. *Sonnets*. Carmina. Ismael : SMIL, 2008. 164 p.



## **Анатолій ТИЧИНА**

*Доктор історичних наук, професор. Академік Української Академії історичних наук. Почесний громадянин міста Ізмаїл. Автор понад 60 наукових праць. З 1975 р. до 2015 р. працював в Ізмаїльському державному гуманітарному університеті. З листопада 1975 р. до січня 1987 р. обіймав посаду ректора Ізмаїльського державного педінституту.*

**Сфера наукових інтересів:** *соціальні трансформації в Україні в радянський період та добу незалежності; історія та етнокультура народів Українського Подунав'я; проблеми українського національного відродження і трансформації української громадської думки у XIX ст.*

**E-mail:** *naukovyi.viddil\_idgu@ukr.net*

### **ІСТОРІЯ УКРАЇНСЬКОГО ПРИДУНАВ'Я: ІСТОРІОГРАФІЧНИЙ АСПЕКТ**

*У статті проаналізовано українські історичні дослідження, в яких представлено політичні, економічні, культурологічні, етносоціальні та ментальні процеси в історії Бессарабії, Південної Бессарабії, Українського Подунав'я за проблемно-хронологічним принципом. Автор визначив основні напрямки наукових досліджень, присвячених важливим проблемам поліетнічного регіону в різні історичні періоди.*

**Ключові слова:** *українська історіографія, Бессарабія, Південна Бессарабія, Українське Подунав'я.*

Провідне місце в сучасній вітчизняній історичній науці посідає соціальна історія. Один із її напрямів визначає регіональна або локальна історія як засіб вивчення загальноісторичного на локальному матеріалі, розбудови національного, самобутнього у контексті загальнолюдських цінностей. Це обумовлює актуальність розширення і поглиблення досліджень з історії Українського Подунав'я.

Здатність народу консолідуватися, в праці здолати всі негаразди значною мірою залежить від усвідомлення уроків минулого заради сучасного та майбутнього. Міра опанування історією, культурою свого краю є важливим складником міри духовності людини, отже – її здатності до загальнолюдського поступу, готовності слугувати своєму народові, своїй державі.

На території Українського Подунав'я споконвічно стикалися інтереси багатьох народів, а окремі події мали навіть доленосний характер. Історично тут склалася складна етнічна мозаїка, специфічні етнокультурні традиції, врахування яких має неабияке значення для врегулювання міжетнічних відносин у суверенній Україні.

На землях Українського Подунав'я ніколи не було окремих довготривалих державних утворень. До включення цього краю до складу України дослідники не вважали цю територію окремим етнічним регіоном. Отже, марно, на нашу думку, шукати узагальнюючих, комплексних робіт, присвячених пониззю міжріччя Дністра та Дунаю. Виняток становлять хіба що «Історія міст і сіл УРСР: Одеська область» (Історія міст і сіл Української РСР. Одеська область, 1969) та публікації викладачів

кафедри історії України тоді ще Ізмаїльського педінституту (*Українське Придунав'я, 1998; Лебеденко, Тичина, 2000; 2002*). Відомості про цей край містяться в чисельних працях археологів, істориків, етнографів України, Росії, Румунії, Молдови, Туреччини, інших країн. Для характеристики історіографії краю більш придатний проблемно-тематичний підхід, аніж територіально-хронологічний.

До наших послуг сьогодні чимала кількість наукових, науково-популярних і публіцистичних праць, у яких розглядаються окремі питання дослов'янських старожитностей Подунав'я (*Берг, 1923; Грушевський, 1991; Гудкова, Фокеєв, 1994–1995; Станко, 1982*). Не применшуючи наукової та громадсько-політичної значущості названих робіт, слід зазначити, що найбагатший матеріал для характеристики дослов'янського періоду Подунав'я дають археологічні розвідки та написані на їх основі праці (*Ванчугов, Субботин, Дзиговский, 1992; Лобай, 1991; Мозолевский, 1983; Симоненко, Самойлова, 1988; Сон, 1993*). Започаткували ці розвідки російський археолог О. С. Уваров та професор Київського університету Ф. І. Кнауер. Археологічні розвідки Подунав'я продовжувалися й за радянського часу. Так, у травні 1925 р. відбулася Перша Всеукраїнська краєзнавча нарада, яка обрала Український комітет краєзнавства (УКК). Цей комітет, очолюваний М. І. Яворським, всіляко сприяв розгортанню археологічних розвідок у Подунав'ї.

Наприкінці 40-х – на початку 50-х рр. ХХ ст. край досліджувала спеціальна Білгород-Дністровська археологічна експедиція (*Дмитров, 1952*). У 1958 році розкопки в районі Тіри здійснювала А. І. Фурманська (*Фурманская, 1963*). 1973 року археологи працювали в Арцизькому та Білгород-Дністровському районах (*Гудкова, 1973-1978*). На останні тридцять років ХХ ст. припадає робота над вивченням краю такими археологами та краєзнавцями: І. А. Рафалович, Л. Л. Польовий, В. І. Красновський, В. Н. Станко, Н. М. Шмаглій, І. Т. Черняков, І. В. Сапожников та ін. (*История и археология Нижнего Подунавья, 1989*).

Їх дослідження дозволяють зробити такі важливі для розуміння давньої історії Українського Подунав'я висновки:

- з кінця IV тисячоліття людське життя на території Українського Подунав'я ніколи не припинялося;
- землі Подунав'я і в дослов'янський період були контактною зоною різнокультурних племен. Про це свідчить наявність різнокультурних поховань на одному стратиграфічному рівні;
- розвідані первісні стоянки засвідчують, що первісна людність більш-менш рівномірно опанувала і степ, і приморську смугу Подунав'я. Вторгнення кочовиків докорінно змінило і етнічний склад населення, і його розташування на території краю. Відбувалося змішування місцевого населення з мігрантами;
- серед розмаїття взаємовпливів, перехрещення первісних культур проглядається традиція співжиття землеробів і скотарів, дуже близька до побуту, матеріальної і духовної культури племен Північного Причорномор'я.

Про життя найдавніших народів на території Українського Подунав'я розповідають чисельні праці, присвячені скіфсько-сарматському періоду в історії України. Серед їх масиву слід виділити дослідження «Скіфський степ» Б. М. Мозолевського та «Киммерийці» А. І. Тереножкіна, які характеризуються самобутнім, оригінальним і глибоко науковим баченням скіфсько-сарматської доби. Ці та інші розвідки дозволяють дійти висновку, що творцями оригінальної скіфсько-античної культури здебільшого були і мешканці Північно-Західного Причорномор'я. Їх побут, релігія, соціальний лад, спосіб життя та смаки не могли бути у зв'язку зі

спільним життям нейтральними або ж зникнути навіки.

Складною в українській історіографії була і є проблема слов'янської колонізації Подунав'я. Вона тісно пов'язана з проблемою локалізації прабатьківщини слов'ян. Цим питанням присвячені чисельні дослідження та джерела з доволі суперечливими концепціями (*Баран, 1981; Берг, 1923; Грушевський, 1991; Кухаренко, 1969; Мохов, 1959; Мельникова, 1999; Пашуто, 1950; Петров, 1975; Повість врем'яних літ, 1990*).

Подунав'я відіграло важливу роль у ранній історії слов'ян; східнослов'янська людність тривалий час складала основне населення краю. Про слов'янську колонізацію Подунав'я часів уходження його до Галицько-Волинського князівства писали Л. С. Берг, В. Т. Пашуто, Н. А. Мохов та ін. Окремі повідомлення про слов'янське населення Українського Подунав'я часів монголо-татарського нашествия знаходимо у працях М. С. Грушевського, В. Т. Пашуто, Н. А. Мохова та дослідженнях Б. Д. Грекова, П. Ф. Параски, Н. Д. Русева, А. А. Кравченко та ін.

Не можна обійти осторонь розгляд слов'янської колонізації Подунав'я в румунській історіографії. Намагаючись довести історичну приналежність земель Бессарабії до Великої Румунії, окремі її представники, зокрема Н. Йорга та І. Ністор, стверджували, що в X–XI ст. усе слов'янське населення цього краю було «асимільоване румунами» (*Йорга, 1992*). Слід зазначити, що не всі історики Румунії обстоювали таку позицію.

Опублікована література, джерела переконують, що слов'янська колонізація Подунав'я була основною, але не єдиною. Мешкали тут греки, фракійці, римляни, волохи, молдовани. Проте до XV століття на території, яка становить тепер Українське Подунав'я, ні волоських, ні молдовських поселень не було.

Не обійшли земель Українського Подунав'я і дослідники, які присвятили свої роботи питанням турецького панування в Південно-Західному Причорномор'ї (*Бачинский, Добролюбов, 1988; Брун, 1868; Кантемир, 1973; Киртоаке, 1992; Паламарчук, 2000; Скальковский, 1843; Халіппа, 1914*). У цих працях міститься багатий фактичний матеріал, який характеризує турецьке панування, зміни, що склалися в етнічному складі населення. Загальні уявлення про етнічний склад населення регіону, його побут, стан господарства та культури дають подорожні описи іноземців, які мандрували в тіроки дорогами Бессарабії (*Евлій Челебі, 1977; Клеєманово путешествие из Вены, 1783; Лясога Ерік зі Стеблева, 1984; Путешествие антиохийского патриарха Макария, 1897*). Зрозуміло, що бачення тогочасної Бессарабії іноземними мандрівниками залежало від їхнього інтелекту, ідеологічної переконливості та політичних уподобань, а тому вимагає критичного переосмислення. Евлій Челебі, наприклад, був симпатиком Турецької імперії. Він цікавився, насамперед, справами, що забезпечували могутність та безпеку його держави. Проте це були свідчення очевидця. Описи фортець, шляхів сполучення, міського господарства, торгівлі, побуту місцевого населення, військової справи, адміністративного управління розширюють наші уявлення про історію краю, дають можливість відчутти подих того часу подекуди краще, ніж спеціальні дослідження. Територія Північно-Західного Причорномор'я, як відомо, протягом двох століть була ареною боротьби українського козацтва з татарами й турками, дещо пізніше – Російської та Турецької імперій, першої за утвердження на Балканах і Близькому Сході, другої за опанування Східною та Західною Європою. У працях, присвячених цим подіям, чільне місце відведено окремим аспектам історії населення земель, які на цю пору належать до Українського Подунав'я.

Включення Бессарабії до складу Росії, інтенсивне заселення краю наприкінці

XVIII–на початку XIX ст. іноземними колоністами та вихідцями з центральних губерній України та Росії привернуло небувалу увагу до цього краю не тільки урядовців, політиків, господарників, але й дослідників-науковців. У 1821-1829 рр. офіцер Розельон Сашальський склав воєнно-статистичний опис Бессарабської області. Буджаку були присвячені огляди П. С. Куницького та П. П. Свіньїна.

Із середини XIX ст. Бессарабія стає об'єктом чисельних наукових досліджень. О цій порі побачили світ праці російських та молдовських авторів (*Батюшков, 1886; 1892; Григорович, 1876; Защук, 1862; Скальковский, 1850–1853*). Російські історики почали називати цей регіон «южнорусским краем». Переважна більшість праць російських істориків написана з позиції захисту колоніальної експансії царської Росії, звеличення ролі великоруського населення в опануванні Подунав'я. Наприклад, П. Н. Батюшков писав про необхідність виховання місцевого населення в «духе русской народности», радив йому «одчиниться воздействию сильных и культурных племен» (*Батюшков, 1892*).

Було й інше бачення життя мешканців Бессарабії того часу. Приват-доцент І. С. Державін, використовуючи власні дослідження та матеріали очолюваної ним Слов'янської Комісії Інституту мови та літератури Ленінградського університету, писав про тривалий застій у культурному розвитку краю. При цьому він зазначив, що болгарський народ, втрачаючи свої національні традиції, прилучається до «русской культурности, неся с базара в свою деревню русскую песню городского трактира и такую же нравственность со всеми ее спутниками: алкоголизм, разврат, преступность» (*Державин, 1910*).

Історія Південно-Західного Причорномор'я тісно пов'язана з історією українського козацтва, яке не тільки вело довготривалу й виснажливу боротьбу з татарами і турками, але й відіграло свого часу неабияку роль у господарському та культурному опануванні цього краю. Суспільно-політичній ролі українського козацтва в Північно-Західному Причорномор'ї, його військовій зв'язі та господарській діяльності козацьких поселень присвячено значний пласт наукових розвідок (*Бачинський, 1994; Голобуцький, 1961; Иванов, 1914; Коломойцев, 1913; Кондратович, 1883; Короленко, 1891; Маркевич, 1859; Рябінін-Скляревський, 1927; Хорошихин, 1881; Циганенко, 1997; Шафранов, 1891; Яворницький, 1990*).

Писалися ці роботи в різні часи, а тому й інтерпретація історії українського козацтва в них далекі неоднозначна. Якщо більшість українських істориків розглядають козацтво як провідну силу виживання та збереження української людності у Подунав'ї, то російські історики характеризують його як силу руйнівну, антидержавницьку. І Туреччина, й Росія в боротьбі за Північно-Західне Причорномор'я розігрували козацьку карту, йшли на певні поступки козакам з метою перетворення їх на міліарну силу, насправді ж робили все можливе задля їх витіснення із суспільно-політичного погляду. Дискусійними й досі є питання співвідношення «іґа турецького» та «іґа російського», вимушеного та добровільного колабораціонізму козаків у турецьких володіннях.

Окремі події з історії Подунав'я кінця XIX – початку XX ст. висвітлені на сторінках часопису «Кишиневских Епархиальных Ведомостей», які зберігаються в комунальній установі «Ізмаїльський архів». У цьому часописі публікував свої оригінальні історичні огляди інспектор Ізмаїльського міського училища П. Г. Коломойцев, які донедавна залишалися поза увагою науковців (*Коломойцев, 1913, 1914*).

Історії Українського Подунав'я XX ст. присвячено окремі монографії, чисельні

журнальні статті та газетні публікації. Більшість із них були написані з марксистсько-ленінських позицій, у дусі офіційної радянської ідеології, а тому на їх сторінках зустрічається чимало прикладів довільного трактування фактів, ідеалізації «революційних перетворень», заідеологізованих узагальнень та висновків (*Бачинский, 1984; Березняков, 1957; Будаков, 1955; Есауленко, 1977; Мельник, 1981*). У цих роботах ігнорується той важливий факт, що Подунав'я увійшло до ХХ ст., будучи феодально-етнічним суспільством із окремими ознаками буржуазних відносин. Обидві російські революції початку ХХ ст. привнесені у Подунав'я з Петрограда, Москви, промислових міст. Через соціальну та культурну відсталість краю тут не було достатніх умов для закорінення не тільки соціал-демократичних, але й ліберально-демократичних ідей. Більшість населення краю не сприймала радикалізму більшовиків. Спиралась вони переважно на революційних солдатів російської армії, які перебували в краї. Часта зміна державності, недостатня структурованість населення, розмаїтість ідеологій, позначений етнічними стереотипами менталітет, призводили до невизначеності, розколу – більшість мешканців краю переважно не знали, «якому богу молитися, до якого берега пристати».

Починаючи з другої половини 50-х років ХХ ст., публікуються роботи, в яких переосмислюються та доповнюються дослідження дореволюційних часів, поступово долаються історичні стереотипи радянського тоталітаризму (*Аницупов, 1958; 1966; Бачинський, 1964; Будаков, 1955; Боечко, 1992; Гросул, 1956; Жуков, 1964; Кустрябова, 1977; Олійник, Смішко, 1969; Сергейчук, 1991; Паламарчук, 1997*).

У незалежній Україні історики отримали можливість неупередженого та незаангажованого вивчення історії цього регіону. Подолавши історіографічний вакуум радянських часів, використовуючи нові методологічні підходи, розширюючи тематику досліджень, вони продовжили вивчати різні аспекти історії Українського Подунав'я. Серед цих проблем актуальними залишаються питання заселення та освоєння Південної Бессарабії. Так, Л. С. Мельникова, досліджуючи східнослов'янську колонізацію регіону в V – ХІХ ст., дійшла висновку, що саме слов'янським племенам належала провідна роль в опануванні цього краю (*Мельникова, 1997; 1999*). Вперше було здійснено комплексне дослідження колонізації українським населенням Придунайських земель у ХVІІІ–ХХ ст. О. А. Бачинською, яка з'ясувала причини і території міграцій, етапи колонізації, визначила роль українського козацтва в заселенні регіону та охарактеризувала взаємовпливи між українським населенням та іншими етнічними групами (*Бачинська, 2002*). Дослідниця С. В. Паламарчук вперше у вітчизняній науці розглянула питання освоєння земель межиріччя Дунаю та Дністра з кінця ХІV до ХVІІ ст., формування таких територіальних структур, як Акерманська, Кілійська, Ізмаїльська та Буджацька землі, утворення історико-географічної області Бессарабія та співвідношення цієї назви з терміном Буджак (*Паламарчук, 2008*). Активно досліджували історію регіону в античний період археологи Р. Д. Бондар, І. В. Бруяко, А. Н. Дзиговський, В. Г. Петренко, І. В. Сапожников та ін. (*Бондар, 1997; Бондарь, Бруяко, 1913; Дзиговский, Сапожников, 2018; Петренко, 2005*). Результатом більш ніж півстолітніх археологічних досліджень у Північно-Західному Причорномор'ї стала колективна монографія, в якій автори у хронологічному порядку характеризують різні культури та цивілізації, що існували на цих теренах у давнину – від пізнього кам'яного віку до епохи середньовіччя (*Давні культури Північно-Західного Причорномор'я, 2013*).

Як уже зазначалося, історія Південно-Західного Причорномор'я тісно пов'язана з історією українського козацтва, проблемою заселення та освоєння українським

населенням межиріччя Дністра та Дунаю у XVIII – XIX ст., яку надзвичайно плідно вивчає відома українська дослідниця О. А. Бачинська. Їй належить низка праць, в яких вона розглядає історію Дунайського козацького війська, політику Російської і Турецької імперій на Придунайських землях, заселення й економічне освоєння Придунайських земель українським населенням у XVIII – початку XX ст. (*Бачинська, 1998; 2002; 2003; 2004; 2007*).

Об'єктом досліджень сучасних українських науковців О. А. Пригаріна, І. Ф. Кучерявенко та А. І. Федорової є старообрядництво Подунав'я. У своїх роботах О. А. Пригарін розглянув історію переселення старовірів до Бессарабії, культуру старообрядців цього регіону, їх побутові та релігійні традиції (*Пригарин, 2001; 2005*). І. Ф. Кучерявенко вивчала історію Ізмаїльсько-Бессарабської старообрядницької єпархії, старообрядницькі монастирі, матеріальну й духовну культуру старовірів та їх роль у колонізації Південної Бессарабії (*Кучерявенко, 2006, 2007*). Бессарабію як регіон розселення старообрядців досліджувала у своїх працях А. І. Федорова. Вона охарактеризувала основні етапи формування старообрядницьких поселень, особливості їх розселення на цих територіях, повсякденне життя громад, функціонування місцевих старообрядницьких монастирів (*Федорова, 2002; 2004; 2005*).

Українські історики продовжують активно висвітлювати питання економічного, соціального й політичного розвитку Південної Бессарабії у різні періоди. Так, Л. Ф. Циганенко зосередилася на дослідженні проблем південноукраїнського дворянства та його внеску в економічні й суспільно-політичні процеси в регіоні (*Циганенко, 2006, 2009*). Авторка з'ясувала правові засади сформованості цієї верстви, виявила особливості нобілітації та внутрішньої стратифікації дворянства регіону, охарактеризувала його етнічний склад. Значну увагу в її розвідках приділено змінам у системі поміщицького землеволодіння, участі дворянства в промисловій і торговельно-фінансовій діяльності. Це перше комплексне дослідження окреслених питань на матеріалах чотирьох південних українських губерній – Катеринославської, Херсонської, Таврійської та Бессарабської. Роль і значення торгівлі у розширенні економічних зв'язків Бессарабії вивчав В. М. Томулець (*Томулець, 2005*). Становлення й розвиток банківської та кредитної системи в регіоні визначили предмет вивчення О. І. Михайлова (*Михайлов, 2014, 2016*). Процес соціально-політичної еволюції буржуазії південних губерній Російської імперії на тлі революційного процесу 1905 – 1907 рр. проаналізував у своїх працях О. О. Постернак (*Постернак, 2008; 2009*).

Різні аспекти історії етнічних груп на теренах регіону кінця XIX – початку XX ст. досліджували Ю. Ю. Богуславська, А. В. Дізанова, В. В. Дроздов, С. З. Новаков, І. Є. Татарінов, В. Г. Церковна, Л. Ф. Циганенко (*Богуславська, 2004; Дізанова, 2010; Дроздов, 2017; Новаков, 2004; Татарінов, 2013; Церковна, 2017; Циганенко, 2016; 2017*).

Активно сьогодні вводяться в дослідницьке поле питання особливостей побутування традиційної культури українців, росіян, болгар, гагаузів та представників інших етносів у полікультурному середовищі Українського Подунав'я. У цьому напрямку плідно працюють О. І. Ганчев, А. В. Дізанова, В. Г. Кушнір, Н. О. Петрова (*Ганчев, 2013; Дізанова, 2013; Кушнір, 2012; Петрова, 2001; 2005*).

Упродовж останніх десяти років з'явилося чимало наукових праць, присвячених історії благодійництва та його реальних проявів у багатьох сферах суспільного життя Південної Бессарабії. В означеній царині плідно працює Л. Ф. Циганенко, яка у низці

своїх робіт розглядає добродійну діяльність дворянства Бессарабії в різних галузях (Циганенко, 2008; 2011; 2012). Дослідниця висновкує, що дворяни регіону були «важливим суб'єктом громадської діяльності»; вони сприяли розширенню мережі освітніх закладів, надавали фінансову підтримку органам місцевого самоврядування у галузі освіти, на власні кошти відкривали й утримували школи та гімназії. У полі пильної уваги Л. Ф. Циганенко перебувають питання добродійства та піклувальної роботи у сфері медичного обслуговування найбільш вразливих верств населення, благодійної діяльності різних етносів, дворянських родин та окремих представників політичної еліти регіону (Циганенко, 2013; 2015; 2008).

Значна кількість публікацій, присвячених аналізу благодійної діяльності дворянської верстви Півдня України у сфері освіти, медицини та церковної добродійності, належить Н. О. Гончаровій (Гончарова, 2014; 2015; 2016). Вона також плідно працює у напрямі пошуку, аналізу та систематизації таких архівних джерел з історії дворянської благодійності, як «Повне зібрання законів Російської імперії», офіційна періодика, втім числі й церковна, праці Таврійської ученої архівної комісії, документи Інституту рукописів, матеріали земських зборів, путівники тощо. Актуальні наукові розвідки щодо участі дворян регіону в організації благодійних заходів під час Східної (Кримської) 1853–1856 рр., російсько-турецької 1877–1878 рр. та російсько-японської 1904–1905 рр. воєн належать дослідниці Н. В. Морошан (Морошан, 2016; 2018; 2019). Уперше предметом вивчення молодого історика І. Є. Татарінова стала діяльність Кишинівської єпархії на початковому етапі Першої світової війни (Татарінов, 2013; 2015). Широке коло питань, пов'язаних з різними видами, формами й методами добродійної діяльності та їх впливом на розвиток південноукраїнських губерній, розглядають у своїх працях М. І. Башли, А. О. Дорошева (Башли, 2015; Дорошева, 2006; 2007).

Останнє десятиліття в означеній науковій царині ознаменувалось плідною розробкою низки актуальних регіональних проблем з історії краю. Наприклад, в одній із статей Л. Ф. Циганенко висвітлює невдалу спробу вирішення питання відсутності педагогічних кадрів у регіоні шляхом відкриття учительської семінарії у м. Байрамча (нині с. Миколаївка-Новоросійська Саратського району Одеської області) (Циганенко, 2018). На підставі опублікованих статистичних матеріалів «Огляду Бессарабської губернії» за 1878–1910 рр. Т. Г. Єрич проаналізувала кількісні та якісні показники розвитку навчальних закладів державного, регіонального та церковного підпорядкування у Південній Бессарабії. Дослідниця дійшла висновку, що незважаючи на зростання кількості навчальних закладів у регіоні, вони не задовольняли потреб мешканців губернії (Єрич, 2019). Становище освіти в Українському Подунав'ї в ХХ ст. розглядає Л. В. Чорна. Основні аспекти її наукових спостережень і висновків можна узагальнити такими ключовими тезами: розбудову системи освіти у краї визначали особливості та потреби господарсько-економічного комплексу регіону; загалом освітня система задовольняла потреби економіки у власних кадрах, проте можливості отримати освіту українською мовою були вкрай обмежені (Чорна, 2017). Питання розвитку окремих галузей легкої промисловості на території краю, її особливості та причини відставання порівняно з іншими губерніями переконливо обґрунтовує Л. Ф. Циганенко (Циганенко, 2019).

Активно досліджують ізмаїльські історики етнічну структуру населення регіону. Становище польської етнічної групи у м. Ізмаїл на початку ХІХ ст., місце та роль сербів у Подунав'ї дістали висвітлення у працях Л. Ф. Циганенко (Циганенко, 2017; 2015). За матеріалами офіційної статистики проаналізував етнічний склад міського



населення Південної Бессарабії наприкінці XIX – на початку XX ст. В. В. Дроздов (*Дроздов, 2017*). На основі аналізу переписів населення міст Акерман, Тучков (Ізмаїл), Рені та Кілія дослідник встановив чисельність грецької етнічної спільноти, визначив її місце в етносоціальній структурі міських мешканців після приєднання цієї території до Російської імперії (*Дроздов, 2019*). Етнічна структура населення українського Подунав'я другої половини XX ст. стала предметом дослідження В. Г. Церковної, яка розглянула її територіальні відмінності у розрізі адміністративних районів, визначила особливості розселення українців і найбільших етнічних груп (*Церковна, 2018*).

Зазначимо, що сучасні українські науковці працюють також у напрямку дослідження історії регіону напередодні та в роки Першої світової війни. Профілактичні заходи та боротьбу з епідеміями в Ізмаїльському повіті, питання щодо облаштування електричного освітлення в м. Ізмаїл, процес реалізації військово-кінної повинності в Бессарабській губернії часів Першої світової війни з'ясовували у своїх наукових розвідках В. В. Дроздов, І. Є. Татаринів, Л. В. Чорна (*Дроздов, 2017; Татаринів, 2015; Чорна, 2018*).

Не обійшли увагою науковці Південну Бессарабію й Українське Подунав'я періоду Другої світової війни. Становище краю напередодні та в роки Другої світової війни досліджували у своїх працях А. В. Дізанова, В. П. Хаджирадева (*Дізанова, 2005; 2016; 2017; Хаджирадева, 2010*). Серед істориків, які вивчають різні питання румунського окупаційного режиму на території сучасної Одеської області, слід назвати М. І. Михайлуцу, який зосередив увагу на становищі церкви, охарактеризував діяльність румунської релігійної місії у «Трансністрії» та Південній Бессарабії, порушив питання колабораціонізму на цих територіях (*Михайлуца, 2006; 2009; 2016*). Дослідження діяльності на теренах регіону різноманітних релігійних організацій та репресій радянської влади щодо віруючих у другій половині 40-х років XX ст. започаткувала молода дослідниця А. В. Акчебаш (*Акчебаш, 2019*). Г. В. Гольд (Ветрова) і А. О. Дорошева з'ясовували причини появи бессарабської проблеми та її розвиток напередодні Другої світової війни, проаналізували соціально-економічні, політичні та культурні процеси, політику румунської влади щодо окремих етнічних груп на окупованих територіях (*Гольд, Дорошева, 2016*). Особливості економічного розвитку Південної Бессарабії у складі королівської Румунії у 1918–1940 рр. порушила в одній із своїх статей Г. В. Ветрова (*Ветрова, 2013*).

Помітним кроком у вивченні історії Українського Подунав'я стало висвітлення подій голоду 1946-1947 рр. на Ізмаїльщині та з'ясування його регіональних особливостей у працях Н. В. Волканової (*Волканова, 2017*), В. Г. Церковної (*Церковна, 2017*).

Заслужують на увагу й історико-краєзнавчі розвідки ізмаїльських істориків. Основними джерелами цих досліджень стали: архівна спадщина Бессарабії; діяльність окремих видатних діячів і династій; біографічні матеріали на шпальтах релігійних видань; краєзнавчі дослідження у діяльності Одеського товариства історії і старожитностей (*Акчебаш, 2019; Волканова, 2018; Дроздов, 2017; Церковна, 2019; Чорна, 2015*); повсякденне життя (*Гончарова, 2019*); соціокультурні процеси в мультикультурному регіоні (*Чорна, 2017*) тощо.

Отже, спостерігається стала тенденція до теоретичного наукового обґрунтування Українського Подунав'я як субрегіону у складі регіону Південна Україна (Вони змінили історію, 2019; Джерела історії Південної Бессарабії (з давніх часів до кінця XIX ст.), 2013; Документи та матеріали до історії греків Південної Бессарабії, 2019; Документи та матеріали до історії болгар Південної Бессарабії, 2019; Ізмаїльський

державний гуманітарний університет: сторінки історії, 2015; Ізмаїльський державний гуманітарний університет: сторінки історії, 2016; Історія і цивілізація Нижнього Дунаю, 2018; Південна Бессарабія з найдавніших часів до кінця XVIII ст., 2011; Південна Бессарабія (кінець XVIII – XIX ст.), 2011; Улицы Измаила, 2017).

Історична регіоналістика як новий напрям в історичній науці дозволяє глибоко проаналізувати політичні, економічні, культурологічні, етносоціальні та ментальні процеси в окремих локальних територіальних частинах, а також зосередитись на «фронтирних» дослідженнях. Усі означені наукові вектори дозволять вписати Українське Подунав'я в мережу регіонів глобального світу.

\*\*\*

Анцупов И. А. Народная колонизация Бессарабии в первой трети XIX ст.: Учен. зап. Кишин. ун-та. Т. 35 (Исторический). Кишинев, 1958. С. 3–29; Государственная деревня Бессарабии в XIX веке (1812–1870). Кишинев, 1966. 262 с.

Акчебаш А. В. Грецька династія Захаріаді: від величі до депортації. *Науковий вісник Ізмаїльського державного гуманітарного університету. Серія «Історичні науки»*. 2019. Вип.40. С.7–14; Переслідування віруючих п'ятидесятників у Ізмаїлі (40-50-і рр. XX ст.). *Науковий вісник Ізмаїльського державного гуманітарного університету Серія «Історичні науки»*. 2019. Вип. 43. С. 7–15.

Баран В. Д. Черняхівська культура. К., 1981. 264 с.

Батюшков П. Н. Материалы для истории южно-русского края в XVII в. Одесса, 1886; Бессарабия. Историческое описание. СПб., 1892. 95 с.

Бачинська О. А. Дунайське козацьке військо. 1828 – 1868 рр. (До 170-річчя заснування). Одеса, 1998. 232 с.; Українське населення Придунайських земель. XVIII – початок XX ст. (заселення й економічне освоєння). Одеса, 2002. 328 с.; Колонізаційна політика Стамбула на Придунайських землях у XVIII ст. Україна в Центрально-Східній Європі (з найдавніших часів до кінця XVIII ст.). 2003. Вип. № 3. С.243 – 252; Політика Російської імперії щодо задунайського козацтва: стратегія, тактика, заходи. Україна в Центрально-Східній Європі (з найдавніших часів до кінця XVIII ст.). 2004. Вип.4. С. 320 – 328; Колонізація Південної України [Електронний ресурс]. Енциклопедія історії України. Т. 4. К., 2007. 528 с. URL: [http://www.history.org.ua/?termin=Kolonizaciya\\_pivd\\_Ukr](http://www.history.org.ua/?termin=Kolonizaciya_pivd_Ukr)

Бачинський А. Д. Народна колонізація пониззя Дунаю (остання чверть XVII – початок XIX ст.). *Український історичний журнал*. 1964. Вип. № 2. С. 97 – 101; В семье советской. Социалистическое строительство в Придунайских землях Украинской ССР. Киев – Одеса, 1984. 171 с.; Буджакская орда в XVI–XVII вв. Социально-экономическая и политическая история Молдавии периода феодализма. Кишинев, 1988. С. 82 – 94; Січ Задунайська 1775–1828 рр. Одеса, 1994. 123 с.

Башли М. І. Місце дворянства Бессарабії в розвитку лікувально-медичної справи. *Часопис української історії*. Київ, 2015. Вип. 32. 133 с.

Березняков Н. В. Борьба трудящихся Бессарабии против интервентов в 1917–1920 гг. Кишинев, 1957. 316 с.

Берг Л. С. Население Бессарабии: этнографический состав и населенность. Пг., 1923. 59 с.

Богуславська Ю. Ю. Етнічна мозаїчність Одеської області (друга половина XX ст.). *Інтелекція і влада. Серія: Історія*. 2004. Вип. №3. С. 86–91.

Боечко В. Північна Буковина і Придунав'я – споконвічний терен України. Політика і час. 1992. № 5. С. 47–51.

Бондар Р. Д. З історії створення Дунайського лімесу римської провінції Дація. 1997. Вип. №4. С. 193 – 201; Городище Орловка: енеолітичні знахідки. Древнее Причерноморье. VI-е чтения памяти проф. П.О. Карышковского. Мат-лы междунард. конф. 2005. С. 9-14.

Брун Ф. К. Румынские княжества и Бессарабия около половины XVIII ст. *Записки Бессарабского статистического комитета*. Т. 3. Кишинев, 1868. С. 278.

Бруяко І. В., Дзиговський А. Н. Давні культури Північно-Західного Причорномор'я. Одеса, 2013. С. 543–553.

Будак И. Г. Общественно-политическое движение в Бессарабии в предреформенный период. Кишинев, 1959. 412 с.

Ванчугов В. П., Субботин Л. В., Дзиговский А. Н. Курганы причерноморской части Днестровско-Дунайского междуречья. К., 1992. 92 с.

Ветрова Г. В. Особливості економічного розвитку Південної Бессарабії у складі королівської Румунії (1918–1940 рр.). *Краєзнавство*. 2013. № 1. С. 47–53.

Волканова Н. В. Внесок дворян Бессарабії в забезпечення російської армії продовольством під час війни 1853–1856 рр. *Гілея*. 2016. Вип. 104. С. 62–65; Бессарабські дворяни у фінансовій допомозі

армії (1904–1905 рр.) *Науковий вісник Ізмаїльського державного гуманітарного університету: збірник наукових праць. Серія «Історичні науки»*. 2017. Вип. 37. С. 37–41; Голод 1946–1947 рр.: на прикладі однієї родини (с. Острівне Арцизького району Одеської області). *III Дунайські наукові читання: Голод 1946–1947 рр.: історичні, філософсько-психологічні та педагогічні аспекти: Матеріали міжнародної науково-практичної конференції (18-19 травня, 2017 року)*. Ізмаїл, 2017. С. 43–46; Фінансова допомога дворян Бессарабії пораненим і хворим воїнам під час російсько-турецької війни 1877–1878 рр. *Гілея*. 2018. Вип. 131 (4). С. 150 – 152; Петро Бурлак-Волканов: сторінки життя болгарського поета українського Подунав'я. *«Istorie și civilizațiede-a lungul Dunării de Jos»*. Браїла, Істріус Музею Браїли «Кароль І», 2018. Р. 417–428.

Вони змінили історію (125 вихідців із Південної Бессарабії). *Енциклопедичний науковий словник*. Одеса, 2019. 280 с.

Ганчев О. І. Особливості змін в інституті сім'ї болгар Південної Бессарабії у період соціалізму. *Науковий вісник Миколаївського національного університету імені В. О. Сухомлинського. Історичні науки: зб. наук. праць*. 2019. № 2 (48). С.90–98.

Голобуцький В. О. Запорозька Січ в останні часи свого існування. К., 1961. 415 с.

Гольд Г. В., Дорошева А. О. Новий порядок на землях Південної Бессарабії у 1941–1944 рр. *Гілея. Науковий вісник*. 2016. Випуск 105. С.63–67.

Гончарова Н. О. Джерела з історії дворянської благодійності на Півдні України в фондах Державного архіву Миколаївської області. *Слов'янський вісник: збірник наукових праць. Серія «Історичні та політичні науки»*. 2014. Вип. 17. С. 13-17; Внесок дворянства південноукраїнських губерній у розвиток освіти в Російській імперії в 30-40-х рр. XIX ст. *Науковий вісник Міжнародного гуманітарного університету. Серія: Історія. Філософія. Політологія: збірник наукових праць*. 2014. Вип. 8. С. 8-12; Доброчинні ініціативи дворян в Бессарабській губернії. *Гуржійські історичні читання: Збірник наукових праць*. 2015. Вип. 10. С. 96–98; Усноісторичний метод як інструмент вивчення етнофольклорних особливостей. *Науковий вісник Ізмаїльського державного гуманітарного університету: збірник наукових праць. Серія «Історичні науки»*. 2019. Вип. № 40. С. 44–49.

Григорович В. Записки о пособиях к изучению южно-русской земли, находящихся в Военно-учебном архиве главного штаба. Одесса, 1876. 45 с.

Гросул Я. С. Крестьяне Бессарабии (1812–1961). Кишинев, 1956. 400 с.

Грушевський М. С. Історія України-Руси. В 11 т., 12 кн. Т. 1. Київ, 1991. 737 с.

Гудкова А. В., Фокеев М. М. Земледельцы и кочевники в низовьях Дуная. I – IV вв. н.э. К., 1984. 116 с.; Отчет об археологических разведках в Арцизском и Белгород-Днестровском районах Одесской области. НА ИА АН УССР. №1973/78. С. 32–39.

Давні культури Північно-Західного Причорномор'я. Одеса, 2013. 894 с.

Державин Н. С. Болгарские колонии в России. (Таврическая, Херсонская и Бессарабская губернии). *Материалы по словянской этнографии. Сборник за народни умотворения и народопис.* Кн. XXIX. София, 1914. 259 с.

Дзиговський А. Н., Сапожников И. В. Древние оборонительные сооружения переправы через Дунай у озера Картал. *Археологія і давня історія України: Зб. наук. пр.* 2018. Вип. № 1 (26). С. 177–189.

Дізанова А. В. Перші дні Великої Вітчизняної війни у Подунав'ї. *Науковий вісник Ізмаїльського державного гуманітарного університету. Збірник наукових праць*. 2005. Вип. № 19. С. 15–17; У сузір'ї народів. Літературоведческие и этнокультурные парадигмы (К юбилею проф. Н. П. Лебеденко). Ізмаїл: СМІЛ, 2010. С. 318–327; Рушник у традиційній культурі етносів українського Придунав'я. *Філологічна освіта у поліетнічному просторі: регіональний досвід: Збірник наукових статей*. 2013. С. 264–267; Бессарабія в роки Другої світової війни: малодосліджені проблеми. *Теоретичні, методичні та практичні проблеми історії, філософії, соціології, політології, правознавства. Збірник наукових праць за матеріалами науково-практичної конференції (20 січня 2017 р.)*. Ізмаїл: РВВ ІДГУ, 2017. С. 52–58.

Дмитров Л. Д. Білгород-Дністровська археологічна експедиція. Т. 4. АН УРСР. 1952. С. 39–52.

Документи та матеріали до історії греків Південної Бессарабії. Ізмаїл: Ірбіс, 2019. 140 с.

Документи та матеріали до історії болгар Південної Бессарабії. Ізмаїл: Ірбіс, 2019. 210 с.

Дорошева А. О. Благодійна та культурно-освітня діяльність органів міського самоврядування Одеси, Миколаєва та Херсона в 90-х рр. XIX ст. *Бахмутський шлях. Літературне та наукове історик-філологічне видання*. 2006. Вип. 1–2. С. 188–193; Доброчинна та культурно-освітня діяльність органів самоврядування південноукраїнських міст у 70 – 80-х рр. XIX ст. *Науковий вісник Ізмаїльського державного гуманітарного університету: Історичні науки. Педагогічні науки. Філологічні науки: збірник наукових праць*. 2007. Вип. 23. С. 11–14;

Дроздов В. В. Архівна спадщина Бессарабії: документи Комунальної установи «Ізмаїльський архів» як джерельна база дослідження міської історії Південної Бессарабії XIX–початку XX ст. *Науковий вісник Ізмаїльського державного гуманітарного університету: збірник наукових праць. Серія «Історичні науки»*. 2017. Вип. № 37. С. 43–51; До питання про облаштування електричного освітлення в Ізмаїлі напередодні та в роки Першої світової війни. *Теоретичні, методичні та*

практичні проблеми історії, філософії, соціології, політології, правознавства. *Збірник наукових праць за матеріалами науково-практичної конференції (20 січня 2017 р.)*. Ізмаїл: РВВ ІДГУ, 2017. С. 70–75; Етнічний склад міського населення Південної Бессарабії наприкінці XIX – на початку XX ст. (за матеріалами офіційної статистики). *Міграції в історії і етнічних процесах України. Одеські етнографічні читання: Збірка наукових праць: наукове видання*. Одеса, 2017. С. 135–145; Греки в етносоціальній структурі населення міст Південної Бессарабії в першій половині XIX ст. (за матеріалами переписів населення). *Науковий вісник Ізмаїльського державного гуманітарного університету: збірник наукових праць. Серія «Історичні науки»*. 2019. Вип. № 40. С. 79–87.

Евлій Челебі. Книга подорожі. Одеса: Гермес, 1977. 84 с.

Есауленко А. С. Социалистическая революция в Молдавии и политический крах буржуазного национализма. Кишинев, 1977. 212 с.

Єрич Т. Г. Шкільна освіта Південної Бессарабії в світлі офіційної статистики (1878–1910 рр.). *Науковий вісник Ізмаїльського державного гуманітарного університету: збірник наукових праць. Серія «Історичні науки»*. 2019. Вип. № 40. С. 107–117.

Жуков В. И. Города Бессарабии 1812–1861 гг. Очерки социально-экономического развития. Кишинев, 1964. 252 с.

Зашук А. Бессарабская область. Серия: материалы географии и статистики, собранные офицерами штаба. Ч. 1. СПб., 1862. 582 с.

Иванов П. К. К истории запорожских козаков после уничтожения Сечи. Записки Одесского общества истории и древностей. Т. XXV. Одесса, 1904. С. 20–40.

История и археология Нижнего Подунавья. Тезисы докладов научно-практического семинара. Рени, 1989. 148 с.

Ізмаїльський державний гуманітарний університет: сторінки історії (1940–1964 рр.). Збірник документів. Т. 1. / За ред. Л. Циганенко. Ізмаїл: РВВ ІДГУ: СМІЛ, 2015. 298 с.

Ізмаїльський державний гуманітарний університет: сторінки історії (1965–1990 рр.). Збірник документів. Т. 2. / За ред. Л. Циганенко. Ізмаїл: РВВ ІДГУ: СМІЛ, 2016. 280 с.

Історія і цивілізація Нижнього Дунаю. *Колективна монографія «Istorie şicivilizațiede-alungul Dunării de Jos»*, Браїла, Істріус Музею Браїли «Кароль І», 2018. 527 с.

Історія міст і сіл Української РСР. Одеська область: у 26 т. / Упоряд. Гладка Л.В. та ін. – Київ : Українська радянська енциклопедія, 1969. 890 с.

Йорга Н. Правда о прошлом и настоящем Бессарабии. Мысль. 1992. Вип. № 4.

Кантемир Д. Описание Молдавии. Кишинев, 1973. 540 с.

Киртоаке И. Г. Днестровско-Прутское междуречье под османским владычеством (1484–1595). Кишинев, 1992. 106 с.

Клеманово путешествие из Вены в Белгород, Новую Килию, также в земли буджакских и ногайских татар и во весь Крым в 1768, 1769 и 1770 годах. СПб, 1783. 250 с.

Коломойцев П. Т. Бывшая крепость Измаил и ее памятники. 1913. Вип. № 36, 38, 39. 57 с.; Новороссийское войско. Краткий исторический очерк. Кишиневские епархиальные ведомости. 1913. Вип №1; Нынешний Измаильский уезд Бессарабской губернии с древнейших времен и его памятники. 1914. Вип. № 44, 46, 47.

Короленко П. Азовцы. Киевская старина. 1891. № 7. С. 61–62.

Кондратович Ф. Задунайская сечь. Киевская старина. 1883. № 2. С. 277–278.

Кустрябова С. Р. Положение трудящихся и демографические процессы в городах Бессарабии (1918–1940). Кишинев, 1977. 247 с.

Кучерявенко І. Ф. Історія та сучасність старообрядницького іконопису. Проблеми історії України XIX – початку XX ст. 2006. Вип. XI. С. 268–273; Ізмаїльсько-Бессарабська старообрядницька єпархія як історико-культурний та конфесійний феномен (1857–1946 рр.): автореф. дис. на здобуття ступеня канд. іст. наук: 07.00.01. Ізмаїл, 2007. 36 с.

Кушнір В. Господарсько-побутова адаптація українців південно-західного степу і Нижнього Подунав'я (друга половина XIX – перша половина XX ст.). Одеса: КП ОМД, 2012. 192 с.

Лебеденко О. М., Тичина А. К. Українське Подунав'я. Кн: 2. Ізмаїл, 2000. 155 с.; Українське Подунав'я: минуле та сучасне, Одеса, 2002. 208 с.

Лясота Ерік зі Стеблева. Щоденник. Жовтень. 1984. Вип. № 10. С. 97 – 110.

Маркевич А. О козаках. М., 1859. 35 с.

Мельник С. К. Революционное движение в Придунайском крае в период империализма (1900–1917). Киев-Одесса, 1981. 132 с.

Мельникова Л. С. Слов'яни на Дунаї в середині першого тисячоліття нашої ери. *Українське Придунав'я: історичні парадигми буття і сучасність. Зб. наук. праць*. 1997. Вип. № 2. С. 22-28; Східнослов'янська колонізація Південної Бессарабії (V – перша половина XIX ст.): автореф. дис. на здобуття ступеня канд. іст. наук: 07.00.01. Одеса, 1999. 29 с.

Михайлов О. І. Реформування державних банківських установ та їх значення для дворянства Бессарабської губернії (друга половина XIX – початок XX ст.). *Гуржійські історичні читання*. 2014.

Вип. № 7. С. 264–266; Формування позико-ощадних товариств на території Бессарабії. *Наукові праці історичного факультету Запорізького національного університету*. 2016. Вип. № 45(1). С. 137–140.

Михайлуца М. І. Релігійна політика румунської окупаційної влади в Південній Бессарабії і Трансністрії (кінець 1930-х – 1944рр.): монографія. Одеса, 2006. 237 с.; Православна церква на півдні України в період Другої світової війни у контексті політики радянського і румунського режимів: автореф. дис. на здобуття ступеня д-ра іст. наук: 07.00.01. Київ, 2009. 39 с.; Перші заходи румунської православної місії в «Трансністрії» (1941–1942 рр.). *Науковий вісник Теоретичні, методичні та практичні проблеми історії, філософії, соціології, політології, правознавства Ізмаїльського державного гуманітарного університету. Збірник наукових праць. Серія «Історичні науки»*. 2016. Вип. № 34. С. 105–109.

Мозолевский Б. М. Скіфський степ. К., 1983. 200 с.

Мохов Н. А. Формирование молдавского народа и образование Молдавского государства. Кишинев, 1959.

Новаков С. З. Социально-экономическое развитие болгарских и гагаузьких сел. Южной Бессарабии (1857 – 1918). Chişinău, «Tipografia Centrală», 2004. 578 с.

Олійник Л. В. Смішко П. Г. Борьба трудящихся украинських Придунайських земель за возз'єднання з УРСР (1917–1940 рр.). Львів: Вид-во Львів. ун-ту, 1969. С. 145–146.

Паламарчук С. В. Древняя и средневековая история населения междуречья Днестра и Дуная. Краткий историко-археологический очерк. Одесса, 1997. 56 с.; 3 історії Південної Бессарабії (кінець XIV–XVII ст.). *Науковий вісник ІДПІ*. 2000. Вип. № 9; Забытая земля: историческая область Бессарабия: монография. Одесса, 2008. 284 с.

Пашуто В. Т. Очерки по истории Галицко-Волынской Руси. М., 1950. 333 с.

Петрова Н. О. Весільна обрядовість старообрядців українського Подунав'я (порівняльний аналіз). *Записки іст. фак.* 2001. Вип. № 11. С.199–206; Дошлюбне спілкування молоді та весільна обрядовість українців Південної України в дослідженнях В. Ястребова. Р. Ф. Кайндль. *Нові етно-історичні виміри*. Чернівці, 2005. С.168–172.

Петров В. П. Етногенез слов'ян. К., 1975. 212 с.

Південна Бессарабія з найдавніших часів до кінця XVIII ст. Навчально-методичний посібник / за ред. Л. Ф. Циганенко, О. М. Лебеденко та інші. Ізмаїл: СМІЛ, 2011. 246 с.; Південна Бессарабія (кінець XVIII – XIX ст.) Навчально-методичний посібник / за ред. Л. Ф. Циганенко, О. М. Лебеденко та інші. Ізмаїл: СМІЛ, 2011. 216 с.

Постернак О. О. Вплив революції 1905–1907 рр. на соціально-економічне становище буржуазії південної Росії. *Волинські історичні записки: збірник наукових праць*. 2008. Т. 1. С. 58–63; Постернак О. О. Структура та чисельність буржуазії південних губерній Російської імперії напередодні революції 1905–1907 рр.: на матеріалах торгово-промислової статистики. *Вісник Академії праці і соціальних відносин Федерації профспілок України: науково-практичний збірник*. 2009. Вип. № 4 (51). С. 134–143.

Пригарин А. Переселение некрасовцев из Добруджи в Бессарабию: 1830–1835 гг. *Культура русских старообрядцев в национальном и международном контексте*. 2001. Вып. № 3. С. 376–404; Господарські традиції липова України: Буджак і Буковина. *Питання стародавньої та середньовічної історії, археології та етнології*. 2005. Т. 2 (20). С. 88–94.

Путешествие антиохийского патриарха Макария в Россию в половине XVII века, описанное его сыном архидиаконом Павлом Алеппским. Вип. № 2. М., 1897. 202 с.

Рябінін-Скляревський О. Запорозькі бунти дунайців 1771–1774 років і початок Задунайського коша. *Науковий збірник Історичної секції*. 1927. Т. 26. С. 65–83.

Самойлова Т. Л. Тира в VI–I вв. до н.э. К., 1988. 148 с.

Сергейчук В. І. Іменем Війська Запорозького: українське козацтво в міжнародних відносинах XVI – середини XVII ст. К., 1991. 253 с.

Сон Н. О. Тира римского времени. К., 1993. 169 с.

Скальковский А. Болгарские колонии в Бессарабии и Новороссийском крае. 1850–1853. Одесса, 1848. 156 с.; О гагайских татарах, живущих в Таврической губернии. ЖМНП. 1843. №11. С. 104–130; № 12. С. 147–190.

Станко В. Н. Культурно-исторический процесс в мезолите северо-западного Причерноморья. *Северо-Западное Причерноморье: контактная зона древних культур*. Киев, 1991. 128 с.

Татаринів І. Німецьке населення Бессарабії напередодні та в роки Першої світової війни. *Етнічна історія народів Європи*. 2013. Вип. № 41. С. 74–79; Військово-кінна повинність у Бессарабській губернії під час Першої світової війни. «Роль суспільних наук у забезпеченні розвитку глобальних світових процесів у XXI ст.»: *Матеріали міжнародної науково-практичної конференції (м. Київ, Україна, 3-4 квітня 2015 року)*. К.: ГО «Київська наукова суспільнознавча організація», 2015. С. 46–49.

Томулець В. М. Роль і значення торгівлі у становленні та розширенні економічних зв'язків Бессарабії з українськими губерніями (1812–1868). *Український історичний журнал*. Вип. №5. 2005. С.18–27.

Українське Придунав'я. Кн: 1. Ізмаїл, 1998. 175 с.

Улицы Измаила: история и современность. Научно-информационный справочник (Л. Цыганенко, В. Дроздов, А. Дорошева, под. общей редакцией Л. Цыганенко). Харьков: ООО «Диса плюс», 2017. 264 с.

Федорова А. І. Старообрядницькі монастирі на півдні Бессарабії. *Науковий вісник Ізмаїльського державного гуманітарного університету*. Вип. № 12. Ізмаїл, 2002. С. 20–22; Особливості положення старообрядців Південної Бессарабії під владою Російської імперії (1812–1856 рр.). *Інтелігенція і влада. Серія: історія*. Вип. № 3. Одеса, 2004. С. 63–72; Федорова А. І. Старообрядницькі общини Південної Бессарабії у ХІХ – першій половині ХХ ст.: історико-конфесійний аспект: дис. канд. іст. наук: 07.00.02 «Всесвітня історія». Одеса, 2005. 238 с.

Фурманская А. И. Античный город Тира. М: Изд-во АН СССР, 1963. С. 40–50.

Халиппа П. Н. Бессарабия до присоединения к России. *Исторический очерк*. Кишинев, 1914.

Хаджирадева В. П. Бессарабия напередодні та в роки Другої світової війни: автореф. дис. на здобуття ступеня канд. іст. наук: 07.00.01. Переяслав-Хмельницький, 2010. 25 с.

Хорошхин С. Козачьи войска. Опыт военно-статистического описания. СПб, 1881. 390 с.

Церковна В. Г. Голод 1946–1947 рр. на Ізмаїльщині крізь призму офіційних документів. *III Дунайські наукові читання: Голод 1946–1947 рр.: історичні, філософсько-психологічні та педагогічні аспекти: Матеріали міжнародної науково-практичної конференції (18-19 травня 2017 року)*. Ізмаїл: РВВ ІДГУ: «СМИЛ», 2017. С. 287–294; Молдавське населення Одеської області на межі ХХ – ХХІ ст. (за матеріалами переписів населення 1989, 2001 рр.). Ізмаїл: РВВ ІДГУ, 2017. С. 146–150; Зміни етнічної структури населення українського Подунав'я у другій половині ХХ століття. *«Istorie și civilizațiedealungul Dunării de Jos» колективна монографія. Видавництво категорії А. Браїла, Ісмпіус Музею Браїли «Кароль І», 2018, С. 399–404; Біографічні матеріали на шпальтах «Кишинівських єпархіальних відомостей». *Науковий вісник Ізмаїльського державного гуманітарного університету: збірник наукових праць. Серія «Історичні науки»*. 2019. Вип. № 43. С.180–190; Tserkovnaya V. Collective portrait of the Chisinau diocesans of the XIX the – atthebeginning of the XX thecenturies. *Danubius, XXXV Suplemt, Galați, 2017. PP. 13–26**

Цыганенко Л. Ф. Українське козацтво у Південно-Західному Причорномор'ї (ХХІ – 60-ті роки ХІХ ст): автореф. на здобуття ступеня канд. іст. наук. Київ, 1997. 40 с.; Дворянське землеволодіння в Бессарабії (ХІХ – початок ХХ ст.). *Науковий вісник Ізмаїльського державного гуманітарного університету. Спеціальний випуск*. Ізмаїл, 2006. С. 78–85; Дворянство Півдня України (друга половина ХХІІІ – 1917 рр.). Ізмаїл: СМІЛ, 2009. 384 с.; Серби в Подунав'ї. *Journal of Danubian Studies and Research, Vol 5, No 1 (2015)*. Editura Universitară DANUBIUS. P. 288–297; Грецькі аристократи в житті південноукраїнських міст (друга половина ХХІІІ – ХІХ ст.). *Діалог культур: Україна – Греція: культурна політика ХХІ ст. в європейській ретроспективі. Збірник наукових праць*. Київ: Видавництво Міленіум, 2016. С. 36–38; Німецькі мешканці Південної Бессарабії: матеріали до просопографічного портрету. *Німецько-українські зв'язки: минуле, сучасне та перспективи взаємовідносин*. Переяслав-Хмельницький, 2017. С. 204–213; Польская этническая группа в Измаиле в начале ХІХ века / Л. Цыганенко. *Analele universității «Dunărea de Jos» din Galați. Seria, 19 Istorie*. Том ХХІ, 2017. P. 35–43; Образ ворога в спогадах дітей – свідків подій Другої світової війни (на матеріалах Південної Бессарабії). *Усна історія: теорія, метод, джерело*. Вінниця, 2018. С. 114–130; Педагогічна семінарія в Байрамчі: маловідомі сторінки педагогічної освіти в Бессарабії (70-80-ті роки ХІХ ст.). *IV Дунайські читання: Гуманітарна освіта в теорії та практиці (23.10.2018, м. Ізмаїл)*. С. 121–124; Розвиток легкої промисловості в Бессарабії 1878–1890 роки (за матеріалами «Оглядів Бессарабської губернії»). *Науковий вісник ІДГУ. Серія Історія*. 2019. Вип. № 40. С. 190–196.

Чорна Л. В. Краєзнавчі дослідження Південної Бессарабії у діяльності Одеського товариства історії і старожитностей. *Дунайські наукові читання: європейський вимір і регіональний контекст. Матеріали міжнародної науково-практичної конференції, присвяченої 75-річчю ІДГУ (15-17 жовтня 2015)*. Т.1: *Історія. Економіка. Педагогіка*. Ізмаїл, 2015. С. 83–85; Актуальні питання збереження культурної спадщини в мультикультурному оточенні (на матеріалах України та Молдови). *Науковий вісник ІДГУ. Серія «Історія»*. Вип. № 37. Ізмаїл, 2017. С. 151–156; Освіта в Українському Подунав'ї у 60-80-рр. ХХ ст. *Збірник наукових праць за матеріалами науково-практичної конференції «Теоретичні, методичні та практичні проблеми історії, філософії, соціології, політології, правознавства» (20 січня 2017 р.)*. Ізмаїл: РВВ ІДГУ, 2017. С. 155–160; Профілактичні заходи та боротьба з епідеміями в Ізмаїльському повіті в роки Першої світової війни. *Первая мировая война в истории юга Бессарабии*. Комрат, 2018. С. 93–113.

Шафранов П. А. О водворении в Россию запорожских козаков, возвратившихся из-за Дуная в 1828 году. *Истор. материалы Министерства государственных имуществ*. Вип. № 1. СПб., 1891. С. 208–221.

Яворницький Д. Історія запорозьких козаків.: В 3 т. К., 1990. 596 с.

## **TYCHYNA Anatoliy**

Doctor of Historical Sciences, Professor. Academician of the Ukrainian Academy of Historical Sciences. Honorary citizen of the city of Izmail.

Author of more than 60 scientific papers. From 1975 to 2015 he worked at the Izmail State University of Humanities. From November 1975 to January 1987 he was rector of the Izmail State Pedagogical Institute.

Research interests: social transformations in Ukraine during the Soviet period and independence; history and ethnoculture of the peoples of the Ukrainian Danube region; the historical past of Izmail; problems of the Ukrainian national revival and transformation of Ukrainian public opinion in the XIX century.

**E-mail:** naukovi.viddil\_idgu@ukr.net

### **HISTORY OF THE UKRAINIAN DANUBIAN REGION: THE HISTORIOGRAPHICAL ASPECT**

*The article analyzes Ukrainian historical researches, which represent political, economic, cultural, ethnic, social and mental processes in the history of Bessarabia, South Bessarabia, Ukrainian Danube region by problematic chronological approach. The author defines main directions of scientific researches devoted to the important problems of the multi-ethnic region in different periods.*

**Key words:** *Ukrainian historiography, Bessarabia, Southern Bessarabia, Ukrainian Danube region.*

The leading place in the modern national historical science is occupied by social history, one of the approaches of which is regional or local history as means of studying general historical facts on the local material, self-development of the national, independent nature in the context of general humane values. This determines the relevance of expanding and deepening the research on the history of the Ukrainian Danube region.

The ability of people to consolidate, to overcome all difficulties in their work, largely depends on the awareness of the lessons of the past for the sake of the present and the future. The degree of comprehension of the history and culture of citizens' region is an important component of measuring the person's spirituality, and therefore, the ability to make universal progress, the readiness to serve his people, his state.

On the territory of the Ukrainian Danube region, the interests of many peoples were originally clashed, and some events were even fateful. Historically, there was made a complex ethnic mosaic and specific ethnic-cultural traditions. These facts are of great importance for regulating interethnic relations in sovereign Ukraine.

There have never been separate long-term state formations on the lands of the Ukrainian Danube region. Before the incorporation of this region into Ukraine, the researchers did not consider this territory a separate ethnic region. Thus, in our opinion, it is useless to look for generalizing, complex works, devoted to the lower interfluvial area of the Dniester and the Danube rivers. The exceptions, perhaps, is the publication of «History of Cities and Villages of the USSR: Odessa region» (K, 1969) and the publications of the teachers of the Department of History of Ukraine of the then Izmail State Pedagogical Institute (Ukrainian Danube, 1998; Lebedenko, Tychna, 2000, 2002). The information about this region can be found in the numerous works of archaeologists, historians, ethnographers of Ukraine, Russia, Romania, Moldova, Turkey and other countries. The problem-thematic approach is more suitable for the characterization of the region historiography than the territorial-chronological one.

Today we have a large number of the scientific, popular-scientific and publicistic works, which analyze some issues of the pre-Slavic antiquities of the Danube region (*Hrushevsky, 1991; Berg, 1923; Stanko, 1982; Gudkova, Fokeyev, 1994-1995*).

Without diminishing the scientific and socio-political significance of these works, it should be noted that the best material for the characterization of the pre-Slavic period of the Danube region is provided with the archeological excavations and the works written on their basis (*Vanchugov, Subbotin, Dzygovsky, 1992; Mozolevsky, 1983; Symonenko, Lobay, 1991; Samoilova, 1988; Son, 1993*). These explorations were initiated by the Russian archaeologist O.S. Uvarov and F.I. Knauer, the professor of Kyiv University. The archaeological explorations of the Danube region continued in the Soviet times. In May, 1925, the First All-Ukrainian Local History Meeting was held, where the Ukrainian Committee of the Local Lore (UCC) was elected. This committee, headed by M.I. Yavorsky, in every way contributed to the development of the archaeological research in the Danube region.

In the late 40's - early 50's of the twentieth century the region was explored by the special Bilgorod-Dnistrovsky archeological expedition (*Dmytrov, 1952*). In 1958, the excavations in the area of Tira were carried out by A.I. Furmanska (*Furmanskaya, 1963*). In 1973, the archaeologists worked in Artsyz and Bilgorod-Dnistrovsky districts (*Gudkova, 1973-1978*). In the last thirty years of the twentieth century the archaeologists and local historians I.A. Rafalovych, L.L. Polyovy, V.I. Krasnovsky, V.N. Stanko, N.M. Shmagliy, I.T. Chernyakov, I.V. Sapozhnykov and others, were working in the region (*History and Archeology of the Lower Danube region, 1989*).

Their researches allow us to draw the important conclusions for the comprehension of the ancient history of the Ukrainian Danube region:

- since the end of the IV millennium, the human life on the territory of the Ukrainian Danube has never stopped;
- the lands of the Danube yet in the pre-Slavic period were the contact zone of the multicultural tribes. This is proved by the presence of multicultural burials on the same stratigraphic level;
- the explored original sites testify that the primitive population more or less equally settled in both the steppe and the coastal zone of the Danube region. The invasion of the nomads radically changed both the ethnic composition of the population and its location on the territory of the region. There was a mixing of the local population with migrants;
- among the variety of mutual influences and the mixing of primitive cultures, the tradition of coexistence of farmers and cattle-breeders is seen, which is very close to the life, material and spiritual culture of the tribes of the Northern Black Sea coast.

The numerous works devoted to the Scythian-Sarmatian period in the history of Ukraine tell about the life of the ancient peoples on the territory of the Ukrainian Danube region. Among the great number of these works it should be noted the research of B.M. Mozolevsky «Scythian steppe», A.I. Terenozhkin «Cimmerians», which are characterized by the original, unique, deeply scientific vision of the Scythian-Sarmatian era. These and other works allow us to conclude that the creators of the original Scythian-ancient culture were mostly the inhabitants of the North-Western Black Sea coast region. Their way of life, religion, social order, traditions and preferences could not be neutral or disappear forever due to living together.

The problem of the Slavic colonization of the Danube has been complicated in the Ukrainian historiography. It is closely connected with the problem of the localization of the ancestral homeland of the Slavs. The numerous researches and sources with rather contradictory concepts are devoted to these problems (*The Tale of Time, 1990; Hrushevsky,*



1991; Berg, 1923; Pashuto, 1950; Makhov, 1969; Baran, 1981; Kukharenko, 1969; Petrov, 1975; Melnykova, 1999).

The Danube region played an important role in the early history of the Slavs, and the East-Slavic population had been the main population of the region for a long time. L. Berg, V. Pashuto, N. Makhov and others wrote about the Slavic colonization of the Danube region during its affiliation in the Galicia-Volyn principality. Some information about the Slavic population of the Ukrainian Danube region during the Mongol-Tatar invasion can be found in the works of M.S. Hrushevsky, V. Pashuto, N. Makhov and the researches by I. Grekov, P. Paraska, N. Rusev, A. Kravchenko and others.

We cannot help analyzing the Slavic colonization of the Danube region in the Romanian historiography. Trying to prove the historical affiliation of the Bessarabia lands to the Greater Romania, some of its representatives, in particular N. Iorga, I. Nistor, claimed that in the X-XI centuries all Slavic population of this region was «assimilated by the Romanians» (*Iorga, 1992*). It should be noted that not all Romanian historians approved this point of view. In this regard, I. Bogdan stated that «all our past life since the VI century is inextricably intertwined with the history of the Slavs, who lived both among us and around us».

The published works and sources say that the Slavic colonization of the Danube region was the main, but not the only one. Greeks, Thracians, Romans, Wallachians and Moldavians lived here. However, until the XV century, there were neither Wallachian nor Moldavian settlements on the territory that now forms the Ukrainian Danube region.

The researchers who devoted their work to the issues of the Turkish rule in the South-Western Black Sea Coast region (*Brun, 1868; Skalkovsky, 1843; Khalippa, 1914; Kantemyr, 1973; Palamarchuk, 2000; Kyrtoage, 1992; Bachynsky, Dobrolyubov, 1988*) also made the researches on the lands of the Ukrainian Danube region.

These works contain a great amount of the factual material that characterizes the Turkish rule, the changes that happened in the ethnic composition of the population. The general ideas about the ethnic composition of the region's population, its way of life, state of economy and culture are given by the travel descriptions of the foreigners who travelled the roads of Bessarabia in those years (*The Journey of Antioch Patriarch Macarius, 1900; Kleyeman's Journey from Vienna, 1783; Lyasota Erik from Steblev, 1984; Yevliy Chelebi, 1997*). It is clear that the vision of Bessarabia of that time by the foreign travellers depended on their intelligence, ideological views and political preferences, and it, therefore, requires critical thinking. Yevliy Chelebi, for example, was in sympathy with the Turkish Empire, he was interested in matters, above all, which ensured the power and security of his state. However, these were the eyewitness's accounts. The descriptions of the fortresses, roads, urban economy, trade, life of the local population, military affairs, administrative management expand our ideas about the history of the region, give the opportunity to feel the breath of that time better than special researches. The territory of the North-Western Black Sea region, as is well-known, was the place of struggle of the Ukrainian Cossacks against the Tatars and Turks for two centuries, later on – against the Russian and the Turkish empires, the first struggle – for asserting on the Balkans and Middle East, the second one for capturing the Western and Eastern Europe. A considerable place in these works is devoted to the certain aspects of the history of the population of the lands that now belong to the Ukrainian Danube region.

The affiliation of Bessarabia with Russia, the intensive settlement of the region in the late XVIII – early XIX centuries by the foreign colonists and immigrants from the central provinces of Ukraine and Russia, greatly attracted to this region not only the government officials, politicians, businessmen, but also the researchers and scientists. In 1821-1829,

officer Rozelyon Sashalsky made a military-statistical description of the Bessarabia region. The reviews by P. Kunytsky (1812) and P. Svinin (1815) were devoted to Budzhak.

From the middle of the XIX century Bessarabia has been the object of the numerous scientific studies. The works of Russian and Moldavian authors were published (*Batyushkov, 1886; 1892; Grygorovych, 1876; Zashchuk, 1862; Skalkovsky, 1850–1853; Lukulesku, 1889*). The Russian historians began to call this region the «South-Russian region.» The vast majority of the works by the Russian historians were written from the standpoint of defending the colonial expansion of the tsarist Russia, glorifying the role of the Great Russian population in the conquest of the Danube region. For example, P.N. Batyushkov wrote about the need to educate the local population in the «spirit of the Russian people», advising to «submit to the influence of the strong and cultural tribes» (*Batyushkov, 1892*).

There was also another vision of the inhabitants' life in Bessarabia at that time. Associate professor I.S. Derzhavin, using his own researches and materials of the Slavic Commission of the Institute of Language and Literature of Leningrad University, which he headed, wrote about the long stagnation in the cultural development of the region. He noted that the Bulgarian people, losing their national traditions, joined the «Russian culture, carrying from the market to their village the Russian song of the city tavern and the same morality with all its components: alcoholism, debauchery, crime» (*Derzhavin, 1910*).

The history of the South-Western Black Sea Coast region is closely connected with the history of the Ukrainian Cossacks, who not only waged a long, difficult struggle against the Tatars and Turks, but also played a significant role in the economic and cultural conquest of this region. A considerable amount of works is devoted to the socio-political role of the Ukrainian Cossacks in the North-Western Black Sea Coast region, their military victories and economic activities in the Cossack settlements (*Markevych, 1859; Khoroshhyn, 1881; Kondratovych, 1883; Korolenko, 1891; Kolomoitsev, 1913; Shafranov, 1891; Ivanov, 1914; Yavornytsky, 1990; Ryabinin-Sklyarevsky, 1927; Holobutsky, 1961; Bachynsky, 1994; Tsyganenko, 1997*).

These works were written at different times, and therefore the interpretation of the history of the Ukrainian Cossacks in them is quite ambiguous. At the time when most Ukrainian historians considered the Cossacks the leading force of the survival and preservation of the Ukrainian population in the Danube region, the Russian historians find them as a destructive, anti-state force. Both Turkey and Russia, in the struggle for the North-Western Black Sea Coast region, played the Cossack card, they made certain concessions to the Cossacks in order to turn them into a military force, but in fact they did all possible to oust them from the social and political life. The question of the relationship between the «Turkish oppression» and the «Russian oppression», the forced and the voluntary Cossacks' collaborationism in the Turkish domain, remains debatable until now.

Some events in the history of the Danube region in the late XIX – early XX centuries are described on the pages of the chronicle «Chisinau Diocesan Journal», which are stored in the municipal institution «Izmail Archive». In this journal the inspector of the Izmail town vocational school P.G. Kolomoitsev published his original historical reviews which till recently remained away from the scientists' attention. (*Kolomoitsev, 1913, 1914*).

Certain monographs, numerous journal articles and newspaper publications are devoted to the history of the Ukrainian Danube region in the XX century. Most of them were written from the Marxist-Leninist points of view, in the spirit of the official Soviet ideology, and therefore, on their pages there are many cases of disputed interpretation of the facts, the idealization of «the revolutionary reformatations», ideologized generalizations and conclusions (*Bachynsky, 1984; Budak, 1955; Bereznyakov, 1957; Yesaulenko, 1977; Melnik, 1981*). These works ignore an important fact that the Danube region started the XX

century as a feudal-ethnic society interspersed with bourgeois relations. Both Russian revolutions of the early XX century came to the Danube from Petrograd, Moscow, industrial cities. Due to the social and cultural backwardness of the region, there were not enough conditions for the strengthening not only the social-democratic, but also the liberal-democratic ideas. The majority of the region's population did not approve the radicalism of the Bolsheviks. They relied mainly on the revolutionary soldiers of the Russian army who were in the region. Frequent change of the statehood, insufficient structure of the population, diversity of the ideologies, mentality, affected by the ethnic stereotypes, led to the uncertainty, division – most residents of the region often did not know «which god to pray to, which shore to stick to».

Since the second half of the 50's of the XX century the works have been published where the researches of pre-revolutionary times are reconsidered and supplemented, the historical stereotypes of the totalitarian Soviet times are gradually overcome (*Antsupov, 1958; 1966; Grosul, 1956; Zhukov, 1964; Kustryabova, 1977; Budak, 1955; Symashko, 1969; Boyechko, 1992; Sergeichuk, 1991; Bachynsky, 1964; Palamarchuk, 1997*).

In the independent Ukraine, historians have been given the opportunity to study the history of the region without bias and prejudice. Having overcome the historiographical vacuum of the Soviet era, using new methodological approaches, expanding the scope of their research, they continued to study various aspects of history of the Ukrainian Danube region. Among these problems, the issues of the settlement and development of the Southern Bessarabia region remain actual. Thus, L.S. Melnykova studied the East Slavic colonization of the region in the V - XIX centuries and came to conclusion that it was the Slavic tribes that played a leading role in the conquest of this region (*Melnykova, 1997; 1999*). For the first time a comprehensive study of the colonization of the Danube lands by the Ukrainian population in the XVIII – XX centuries was carried out by O.A. Bachynska, who analyzed the causes and territories of migration, the stages of colonization, stated the role of the Ukrainian Cossacks in the settlement of the region and described the interactions between the Ukrainian population and other ethnic groups (*Bachynska, 2002*). The researcher S.V. Palamarchuk for the first time in the national science analyzed the development of the interfluvial area of the Dniester and the Danube rivers from the late XIV to XVII centuries, the formation of such territorial structures as Akkerman, Kiliya, Izmail and Budjak lands, the formation of the historical and geographical region Bessarabia and the relation of this name with the term Budjak (*Palamarchuk, 2008*). The following archaeologists actively researched the history of the region in the ancient period: R.D. Bondar, I.V. Bruyako, A.N. Dzygovsky, I.V. Sapozhnykov, V.G. Petrenko and others (*Bondar, 1997; Bondar, Petrenko, 2005; Bruyako, 1913; Dzygovsky, Sapozhnykov, 2018*). A collective monograph was the result of more than half a century of archaeological research in the Northwest Black Sea region. In this monograph the authors chronologically characterize different cultures and civilizations that existed on these lands in ancient times – from the late Stone Age to the Middle Ages (*Ancient Cultures of the North -Western Black Sea Coast region, 2013*).

As it has already been mentioned, the history of the South-Western Black Sea region is closely connected with the history of the Ukrainian Cossacks, the problem of the settlement and development of the Ukrainian population in the interfluvial area of the Dniester and the Danube rivers in the XVIII - XIX centuries. This issue is successfully studied by the famous Ukrainian researcher O.A. Bachynska. She is the author of a number of works in which she examines the history of the Danube Cossack army, the policy of the Russian and Turkish empires in the Danube lands, the settlement and economic development of the Danube lands by the Ukrainian population in the XVIII – early XX centuries. (*Bachynska, 1998, 2002, 2003, 2004, 2007*).

The history of the Old Believers of the Danube region is the subject of the research of the modern Ukrainian scholars Prygarin O.A., Fedorova A.I., Kucheryavenko I.F. In his works, Prygarin O.A. considered the history of the Old Believers' moving to Bessarabia, the culture of the Old Believers in this region, their lifestyle and religious traditions (*Prygarin, 2001, 2005*). In her works A.I. Fedorova studied Bessarabia as a region of settlement of the Old Believers. She described the main stages of the formation of the Old Believers' settlements, the peculiarities of their settlement in these areas, the daily life of the communities, the functioning of the local Old Believers' monasteries (*Fedorova, 2002, 2004, 2005*). I.F. Kucheryavenko studied the history of the Izmail-Bessarabian Old Believers' eparchy, Old Believers' monasteries, material and spiritual culture of the Old Believers and their role in the colonization of the Southern Bessarabia (*Kucheryavenko, 2006, 2007*).

The Ukrainian historians continue to actively study the issues of the economic, social and political development of the Southern Bessarabia region during different periods. For example, L.F. Tsyganenko focused on the researches of the problems of the South-Ukrainian nobility and its contribution to the economic and socio-political processes in the region (*Tsyganenko, 2009, 2006*). The author studied the legal bases of the registration of these layers, the characteristic features of nobilitation and the internal stratification of the nobility of the region, characterized its ethnic structure. A considerable attention in the research is paid to the changes in the system of landowning tenure, participation of the nobility in the industrial and trade-financial activity. This is the first complex research of the designated questions on the materials of four southern Ukrainian provinces – Katerinoslavska, Kherson, Tavria and Bessarabia. The role and value of trade in expansion of Bessarabia's economic relations were studied by V.M. Tomulets (*Tomulets, 2005*). The formation and development of banking and credit system in the region became the object of research by O.I. Mykhaylov (*Mykhaylov, 2014; 2016*), the process of the socio-political evolution of the bourgeoisie in the southern provinces of the Russian Empire during the revolutionary process of 1905 – 1907 was analyzed in the works by O.O. Posternak (*Posternak, 2008; 2009*).

Various aspects of history of ethnic groups on the territory of the region at the end of the XIX – the beginning of the XX centuries were investigated by Yu.Yu. Boguslavska, A.V. Dizanova, V.V. Drozdov, S.Z. Novakov, I.Ye. Tatarynov, V. G. Tserkovna, L.F. Tsyganenko (*Boguslavska, 2004; Dizanova, 2010; Drozdov, 2017; Novakov, 2004; Tatarynov, 2013; Tserkovna, 2017; Tsyganenko, 2016; 2017*).

The issues of the specific features of traditional culture of Ukrainians, Russians, Bulgarians, Gagauz and the representatives of other ethnos in the multi-cultural environment of the Ukrainian Danube region are being actively investigated now. In this line of research, O.I. Ganchev, A.V. Dizanova, V.G. Kushnir, N.A. Petrova are successfully working (*Ganchev, 2013; Dizanova, 2013; Kushnir, 2012; Petrova, 2001; 2005*).

Over the last ten years, there appeared a number of the scientific works devoted to the history of charity and its realization in various spheres of public life in the Southern Bessarabia. This line of research is being successfully investigated by L.F. Tsyganenko, who in a number of her works analyzed the charity of Bessarabia's nobility in various spheres (*Tsyganenko, 2008; 2011; 2012*). The researcher states that the noblemen of the region were «an important subject of the public work», they promoted the expansion of the educational institutions, gave a financial support to the local governments in the sphere of education, they started and ran schools and gymnasiums with their own money. L.F. Tsyganenko also investigated the issues of charity and trustee work in the sphere of medical care of the poorest stratum of population, the charity work of various ethnos, noble

families and certain representatives of the political elite of the region (*Tsyganenko, 2013; 2015; 2008*).

A significant number of the publications by N.O. Goncharova are devoted to the analysis of the noblemen's charity of the South of Ukraine in the spheres of education, medical care, church charity (*Goncharova, 2014; 2015; 2016*). She is also successfully working in the line of research, analysis and systematization of archival sources on the history of noble charity, such as «A complete collection of laws of the Russian Empire», the official periodical press including the church press, the works of the Tavria scientific archival commission, the documents of the Institute of manuscript, the materials of territorial collecting, guides and so on. The researcher N.V. Moroshan made actual scientific investigations on the participation of noblemen of the region in the organization of charity work during the East (Crimean) war of 1853-1856, the Russian-Turkish war of 1877-1878 and the Russian-Japanese war of 1904-1905 (*Moroshan, 2016; 2018; 2019*). A young historian I.Ye. Tatarynov was the first to investigate the activity of the Chisinau eparchy during the initial stage of World War I (*Tatarynov, 2013; 2015*). A.O. Dorosheva, M.I. Bashly investigated in their works a wide range of problems, concerning different types, forms and methods of charity and their influence on the development of the South Ukrainian provinces (*Dorosheva, 2006; 2007; Bashly, 2015*).

During the last decade the scientists are successfully researching a number of actual regional problems on the history of the region. For example, in one of her articles L.F. Tsyganenko tells about the attempt of solving a question of lack of pedagogical staff in the region by starting a teacher's seminary in Bayramcha (nowadays the village of Nikolayevka-Novorossiysk of Sarata district, Odessa region) which ended with a failure (*Tsyganenko, 2018*). On the basis of the published statistical materials of «Bessarabia province survey» within 1878 – 1910, T.G. Yerych analyzed the quantitative and qualitative indicators of the development of educational institutions of the state, regional and church submission in the Southern Bessarabia. The researcher came to a conclusion that in spite of the growth of number of educational institutions in the region, they did not satisfy the needs of residents of the province (*Yerych, 2019*). The state of education in the Ukrainian Danube region in the XX century was analyzed by L.V. Chorna. She stated that the development of the educational system in the region was defined by the specific features and needs of the business and economic activity of the region. In general, the educational system satisfied the needs of economy in the staff, however, the opportunities to get education in the Ukrainian language were extremely limited (*Chorna, 2017*). L.F. Tsyganenko also investigated the problems of development of some branches of light industry on the territory of the region, its features and the reasons of lag in comparison with other provinces (*Tsyganenko, 2019*).

The Izmail historians actively investigate the ethnic structure of the population of the region. L.F. Tsyganenko investigated the position of the Polish ethnic group in Izmail at the beginning of the XIX century, the place and role of Serbians in the Danube region (*Tsyganenko, 2017; 2015*). Studying the materials of official statistics, V.V. Drozdov analyzed the ethnic structure of the urban population of the Southern Bessarabia at the end of the XIX – early XX centuries (*Drozdov, 2017*). On the basis of population censuses analysis of the cities of Akkerman, Tuchkov (Ismail), Renie and Kiliya, the researcher established the size of the Greek ethnic community, defined its place in the ethno-social structure of the city dwellers after the accession of this territory to the Russian Empire (*Drozdov, 2019*). The ethnic structure of the population of the Ukrainian Danube region in the second half of the XX century was researched by V.G. Tserkovna, who analyzed its territorial differences concerning the administrative regions, defined the specific features of the settlement of Ukrainians and the largest ethnic groups (*Tserkovna, 2018*).

It's important that the modern Ukrainian scientists are also working in the line of research of the region history before and during the years of World War I. In their scientific research, the historians V.V. Drozdov, L.V. Chorna, I. Ye. Tatorynov investigated the preventive actions and fight against epidemics in the Izmail County, installing electric lighting in Izmail, the process of implementation of a military horse duty in the Bessarabia province in the years of World War I (*Drozdov, 2017; Chorna, 2018; Tatorynov, 2015*).

The scientists did not ignore the history of the Southern Bessarabia and Ukrainian Danube region in the years of World War II. A.V. Dizanova, V.P. Hadzhyradeva investigated in their works the situation on the eve and during the years of World War II (*Dizanova, 2005; 2016; 2017; Hadzhyradeva, 2010*). Among the historians who study different sides of the Romanian occupational regime on the territory of modern Odessa region, it is necessary to mention M.I. Mykhaylutsa who paid attention to the state of church, characterized the activity of the Romanian religious mission in Transnistriya and the Southern Bessarabia, brought up a question of collaborationism on these territories (*Mykhaylutsa, 2006; 2009; 2016*). The young researcher A.V. Akchebash started the investigation of the activities of various religious organizations on the territory of the region, and repressions from the side of the Soviet power concerning believers in the second half of the 40-s of the XX century (*Akchebash, 2019*). G.V. Gold (Vetrova) and A.O. Dorosheva investigated the reasons of the origin of the Bessarabia problem and its development on the eve of World War II. They analyzed the social and economic, political and cultural processes, the policy of the Romanian power concerning certain ethnic groups on the occupied territories (*Gold, Dorosheva, 2016*). In her article, G.V. Vetrova brought up the question of specific features of the economic development of the Southern Bessarabia as a part of the Royal Romania in 1918 - 1940 (*Vetrova, 2013*).

V.G. Tserkovna, N.V. Volkanova made a noticeable step in studying the history of the Ukrainian Danube region, analyzing the fact of hunger of 1946-1947 on the territory of Izmail region, and its regional features (*Tserkovna, 2017; Volkanova, 2017*).

The regional-historic investigations of the Izmail historians deserve our attention as they characterized in their works the archival inheritance of Bessarabia, the activity of certain outstanding people and dynasties, the biographic materials on the pages of religious editions, the local history researches of the activity of the Odessa history and antiquities society. (*Drozdov, 2017; Volkanova, 2018; Akchebash, 2019; Tserkovna, 2019; Chorna, 2015*), the everyday life of citizens (*Goncharova, 2019*), socio-cultural processes in the multicultural region (*Chorna, 2017*) and so forth.

Therefore, we observe a consistent trend to theoretical scientific grounding of the Ukrainian Danube region as a subregion, being the part of the Southern Ukraine region (*The Southern Bessarabia since the ancient times to the late XVIII c., 2011; The Southern Bessarabia (late XVIII - XIX cent.), 2011; The sources of the Southern Bessarabia history (since the ancient times till the late XIX cent.), 2013; Izmail State University of Humanities: pages of history, 2015; Izmail State University of Humanities: pages of history, 2016; Izmail streets, 2017; They changed history, 2019; History and civilization of the Law Danube, 2018; Documents and materials on the history of the Southern Bessarabia Greeks, 2019; Documents and materials on the history of the Southern Bessarabia Bulgarians, 2019*).

The historical regional studies as the new approach in historical science allows to deeply analyze the political, economic, culturo-logical, ethno-social, mental processes in the certain local territorial parts, and also to concentrate on «boundary» researches. All this will allow us to include the Ukrainian Danube region in the network of regions of the global world.

- Antsupov I. A. Narodnaya kolonizatsiya Bessarabii v pervoy treti XIX st.: Uchen. zap. Kishin. un-ta. T. 35 (Istoricheskiy). Kishinev, 1958. S. 3-29; Gosudarstvennaya derevnya Bessarabii v XIX veke (1812–1870). Kishinev, 1966. 262 s.
- Akchebash A. V. Hretska Dynastiia Zakhariadi Vid Velychi Do Deportatsii. *Naukovyi Visnyk Izmailskoho Derzhavnoho Humanitarnoho Universytetu. Serii «Istorychni Nauky»*. 2019. Vyp. 40. S. 7-14; Peresliduvannia Viruiuchykh Piatydesiatnykiv U Izmaili (40-50-i Rr. KhKh St.). *Naukovyi Visnyk Izmailskoho Derzhavnoho Humanitarnoho Universytetu Serii «Istorychni Nauky»*. 2019. Vyp. 43. S. 7-15.
- Baran V. D. Cherniakhivska Kultura. K. 1981. 264 S.
- Batyushkov P. N. Materialyi dlya istorii yuzhno-russkogo kraja v XVII v. Odessa, 1886; Bessarabiya. Istoricheskoe opisanie. SPb., 1892. 95 s.
- Bachynska O. A. Dunaiske kozatske viisko. 1828 – 1868 rr. (Do 170-richchia zasnuvannia). Odesa, 1998. 232 s.; Ukrainske naselennia Prydunaiskykh zemel. XVIII – pochatok XX st. (zaseleattia y ekonomichne osvoinnna). Odesa, 2002. 328 s.; Kolonizatsiina polityka Stambula na Prydunaiskykh zemliakh u XVIII st. Ukraina v Tsentralno-Skhidnii Yevropi (z naidavnishykh chasiv do kintsia XVIII st.). 2003. Vyp. № 3. S. 243-252; Polityka Rosiiskoi imperii shchodo zadunaiskoho kozatstva: stratehiia, taktyka, zakhody. Ukraina v Tsentralno-Skhidnii Yevropi (z naidavnishykh chasiv do kintsia XVIII st.). 2004. V. 4. S. 320-328;
- Bachynskiy A. D. Narodna kolonizatsiia ponyzzia Dunaiu (ostannia chvert XVII – pochatok XIX st.). *Ukrainskyi istorychnyi zhurnal*. 1964. Vyp. № 2. S. 97-101; Bachinskii A.D. V seme sovetskoy. Sotsialisticheskoe stroitelstvo v Pridunayskikh zemlyah Ukrainskoy SSR. Kiev – Odesa, 1984. 171 s.; Budzhakskaya orda v XVI – XVII vv. Sotsialno-ekonomicheskaya i politicheskaya istoriya Moldavii perioda feodalizma. Kishinev, 1988. S. 82 – 94; Sich Zadunaiska 1775 – 1828 rr. Odesa, 1994. 123 s.
- Bashly M. I. Mistse dvorianstva Bessarabii v rozvytku likuvalno-medychnoi spravy. Chasopys ukrainskoi istorii. Kyiv, 2015. Vyp. 32. 133 s.
- Bereznyakov N. V. Borba trudyaschihsya Bessarabii protiv interventov v 1917 – 1920 gg. Kishinev, 1957. 316 s.
- Berg L. S. Naselenie Bessarabii: etnograficheskiy sostav i naselennost. Pg., 1923. 59 s.
- Bohuslavskaya Yu. Yu. Etnichna mozaichnist Odeskoi oblasti (druha polovyna KhKh st.). *Intelihentsiia i vlada. Serii: Istorii*. 2004. Vyp. №3. S. 86-91.
- Boiechko V. Pivnichna Bukovyna i Prydunavia – spokonvichniy teren Ukrainy. Polityka i chas. 1992. № 5. S. 47-51.
- Bondar R. D. Z istorii stvorennia Dunaiskoho limesu rymaskoi provintsii Dakiia. 1997. Vyp. №4. S. 193-201; Horodyshe Orlovka: eneolitychni znakhidky. Drevnee Prychernomore. VI-e chteniya pamiaty prof. P.O. Karayshkovskoho. Mat-ly mezhdunarod. konf. 2005. S. 9–14.
- Brun F. K. Rummynskie knyazhestva i Bessarabiya okolo poloviny XVIII st. *Zapiski Bessarabskogo statisticheskogo komiteta*. T. 3. Kishinev, 1868. S. 278.
- Bruiaiko I. V., Dzyhovskiy A. N. Davni kultury Pivnichno-Zakhidnoho Prychornomia. Odesa, 2013. S. 543–553.
- Budak I. G. Obschestvenno-politicheskoe dvizhenie v Bessarabii v predreformennyiy period. Kishinev, 1959. 412 s.
- Chorna L. V. Aktualni pytannia zberezhennta kulturnoi spadshchyny v multykulturnomu otochenni (na materialakh Ukrainy ta Moldovy). *Naukovyi visnyk IDHU. Serii «Istorii»*. Vyp. № 37. Izmail, 2017. S. 151-156; Kraieznavchi doslidzhennia Pivdennoi Bessarabii u diialnosti Odeskoho tovarystva istorii i starozhytnosti. *Dunaiski naukovyi chytannia: yevropeiskiy vymir i rehionalnyi kontekst. Materialy mizhnarodnoi naukovopraktychnoi konferentsii, prysviachenoi 75-richchii IDHU (15-17 zhovntia 2015)*. T.1: Istorii. Ekonomika. Pedahohika. Izmail, 2015. S. 83-85; Osvita v Ukrainському Podunavi u 60-80-rr. XX st. *Zbirnyk naukovykh prats za materialamy naukovopraktychnoi konferentsii «Teoretychni, metodychni ta praktychni problemy istorii, filosofii, sotsiologii, politologii, pravoznavstva» (20 sichnia 2017 r.)*. Izmail: RVV IDHU, 2017. C. 155-160;
- Davni kultury Pivnichno-Zakhidnoho Prychornomia. Odesa, 2013. 894 s.
- Derzhavin N. S. Bolgarskie kolonii v Rossii. (Tavrisheskaya, Hersonskaya i Bessarabskaya gubernii). Materialyi po slovyanskoy etnografii. Sbornik za narodni umotvoreniya i narodopis. Kn. XXIX. Sofiya, 1914. 259 s.
- Dizanova A. V. Bessarabiia v roky Druhoi svitovoi viiny: malodoslidzheni problemy. *Teoretychni, metodychni ta praktychni problemy istorii, filosofii, sotsiologii, politologii, pravoznavstva. Zbirnyk naukovykh prats za materialamy naukovopraktychnoi konferentsii (20 sichnia 2017 r.)*. Izmail: RVV IDHU, 2017. S. 52–58; Okupatsiinyi rezhym v ukrainskomu Podunavi (1941-1944 rr.). *Naukovyi visnyk Izmailskoho derzhavnoho humanitarnoho universytetu. Zbirnyk naukovykh prats. Serii «Istorychni nauky»*. 2016. Vyp. № 34. S. 48-53; Pershi dni Velykoi Vitchyznianoï viiny u Podunavi. *Naukovyi visnyk Izmailskoho derzhavnoho humanitarnoho universytetu. Zbirnyk naukovykh prats*. 2005. Vyp. № 19. S. 15-17; Rushnyk u tradytsiinii kulturi etnosiv ukrainskoho Prydunavia. *Filolohichna osvita u polietnichnomu prostori: rehionalnyi dosvid: Zbirnyk naukovykh statei*. 2013. S. 264-267.

- Dmytrov L. D. Bilhorod-Dnistrovska arkeolohichna ekspedytsiia. T. 4. AN URSS. 1952. S. 39-52.
- Dokumenty ta materialy do istorii bolhar Pivdennoi Bessarabii. Izmail: Irbis, 2019. 210 s.
- Dokumenty ta materialy do istorii hrekiv Pivdennoi Bessarabii. Izmail: Irbis, 2019. 140 s.
- Dorosheva A. O. Blahodiina ta kulturno-osvitnia diialnist orhaniv miskoho samovriaduvannia Odesy, Mykolaieva ta Khersona v 90-kh rr. KhIKH st. *Bakhmutskyi shliakh. Literaturne ta naukove istoryk-ofilolohichne vydannia*. 2006. Vyp. 1-2. S. 188-193; Dobrochynna ta kulturno-osvitnia diialnist orhaniv samovriaduvannia pivdenoukrainskykh mist u 70 – 80-kh rr. XIX st. *Naukovyi visnyk Izmailskoho derzhavnoho humanitarnoho universytetu: Istorychni nauky. Pedahohichni nauky. Filolohichni nauky: zbirnyk naukovykh prats*. 2007. Vyp. 23. S. 11–14.
- Drozhdov V. V. Arkhivna spadshchyna Bessarabii: dokumenty Komunalnoi ustanovy «Izmailskyi arkhiv» yak dzherelna baza doslidzhennia miskoi istorii Pivdennoi Bessarabii XIX–pochatku XX st. *Naukovyi visnyk Izmailskoho derzhavnoho humanitarnoho universytetu: zbirnyk naukovykh prats. Serii «Istorychni nauky»*. 2017. Vyp. № 37. S. 43-51; Do pytannia pro oblashtuvannia elektrychnoho osvittennia v Izmaili naperedodni ta v roky Pershoi svitovoi viiny. *Teoretychni, metodychni ta praktychni problemy istorii, filosofii, sotsiologii, politologii, pravoznavstva. Zbirnyk naukovykh prats za materialamy naukovo-praktychnoi konferentsii (20 sichnia 2017 r.)*. Izmail: RVV IDHU, 2017. S. 70-75; Etnichni sklad miskoho naseleння Pivdennoi Bessarabii naprykintsi XIX – na pochatku XX st. (za materialamy ofitsiinoi statystyky). *Mihratsii v istorii i etnichnykh protsesakh Ukrainy. Odeski etnografichni chytannia: Zbirka naukovykh prats: naukove vydannia*. Odesa, 2017. S. 135-145.
- Dzigovskiy A. N., Sapozhnikov I. V. Drevnie oboronitelnye sooruzheniya perepravyy cherez Dunay u ozera Kartal. *Arheologiya I davnya Istoriya UkraYini: Zb. nauk. pr.* 2018. Vip. № 1 (26). S. 177-189.
- Esaulenko A. S. Sotsialisticheskaya revolyutsiya v Moldavii i politicheskii krah burzhuznogo natsionalizma. Kishinev, 1977. 212 s.
- Evlii Chelebi. Knyha podorozhi. Odesa: Hermes, 1977. 84 s.
- Fedorova A. I. Osoblyvosti polozhennia staroobriadtsiv Pivdennoi Bessarabii pid vladoiu Rosiiskoi imperii (1812–1856 rr.). *Intelihentsiia i vlada. Serii: istoriia*. Vyp. № 3. Odesa, 2004. S. 63-72; Staroobriadnytski monastiri na pivdni Bessarabii. *Naukovyi visnyk Izmailskoho derzhavnoho humanitarnoho universytetu*. Vyp. № 12. Izmail, 2002. S. 20-22; Staroobriadnytski obshchyny Pivdennoi Bessarabii u XIX – pershii polovyni XX st.: istoryko-konfesiinyi aspekt: dys. kand. ist. nauk: 07.00.02 «Vsesvitnia istoriia». Odesa, 2005. 238 s.
- Furmanskaya A. I. Antichnyi gorod Tira. M: Izd-vo AN SSSR, 1963. S. 40-50.
- Grigorovich V. Zapiski o posobiyah k izucheniyu yuzhno-russkoy zemli, nahodyaschihsya v Voenno-uchebnom arhive glavnogo shtaba. Odessa, 1876. 45 s.
- Grosul Ya. S. Krestyane Bessarabii (1812 – 1961). Kishinev, 1956. 400 s.
- Gudkova A. V. Otchet ob arheologicheskikh razvedkakh v Artsizskom i Belgorod-Dnestrovskom rayonah Odesskoy oblasti. NA IA AN USSR. №1973/78. S. 32-39; Zemledel'tsyi i kochevniki v nizovyah Dunaya. I – IV vv. n.e. K., 1984. 116 s.
- Halippa P. N. Bessarabiya do prisoedineniya k Rossii. *Istoricheskii ocherk*. Kishinev, 1914.
- Hanchev O. I. Osoblyvosti zmin v instytuti simi bolhar Pivdennoi Bessarabii u period sotsializmu. *Naukovyi visnyk Mykolaiivskoho natsionalnoho universytetu imeni V. O. Sukhomlynskoho. Istorychni nauky: zb. nauk. prats*. 2019. № 2 (48). S.90–98.
- Hold H. V., Dorosheva A. O. Novyi poriadok na zemliakh Pivdennoi Bessarabii u 1941 – 1944 rr. *Hileia. Naukovyi visnyk*. 2016. Vypusk 105. S.63–67.
- Holobutskiy V. O. Zaporozka Sich v ostanni chasy svoho isnuvannia. K., 1961. 415 s.
- Honcharova N. O. Dobrochynni initsiatyvy dvorian v Bessarabskii hubernii. *Hurzhiivski istorychni chytannia: Zbirnyk naukovykh prats*. 2015. Vyp. 10. S. 96-98; Dzherela z istorii dvorianskoi blahodiinosti na Pivdni Ukrainy v fondakh Derzhavnoho arkhivu Mykolaiivskoi oblasti. *Slovianskyi visnyk: zbirnyk naukovykh prats. Serii «Istorychni ta politychni nauky»*. 2014. Vyp. 17. S. 13-17; Usnoistorychnyi metod yak instrument vyvchennia etnofolklornykh osoblyvostei. *Naukovyi visnyk Izmailskoho derzhavnoho humanitarnoho universytetu: zbirnyk naukovykh prats. Serii «Istorychni nauky»*. 2019. Vyp. № 40. S. 44-49.
- Horoshhin S. Kozachi voyska. Opyit voenno-statisticheskogo opisaniya. SPb, 1881. 390 s.
- Hrushevskiy M. S. Istoriia Ukrainy-Rusy. V 11 t., 12 kn. T. 1. Kyiv, 1991. 737 s.
- Iavornytskyi D. Istoriia zaporozkykh kozakiv.: V 3 t. K., 1990. 596 s.
- Ierych T. H. Shkilna osvita Pivdennoi Bessarabii v svitli ofitsiinoi statystyky (1878 –1910 rr.). *Naukovyi visnyk Izmailskoho derzhavnoho humanitarnoho universytetu: zbirnyk naukovykh prats. Serii «Istorychni nauky»*. 2019. Vyp. № 40. S. 107-117.
- Istoriia i tsyvilizatsiia Nyzhnoho Dunaiu. *Kolektyvna monografii «Istorie şicivilizaşiede-alungul Dunării de Jos»*, Braila, Istrius Muzeiu Brailly «Karol I», 2018. 527 s.
- Istoriia mist i sil Ukrainskoi RSR. Odeska oblast: u 26 t. / Uporiad. Hladka L.V. ta in. Kyiv : Ukrainka radianska entsyklopediia, 1969. 890 s.
- Istoriya i arheologiya Nizhnego Podunavya. Tezisy dokladov nauchno-prakticheskogo seminaru. Reni, 1989. 148 s.
- Ivanov P. K. K istorii zaporozhskih kozakov posle unichtozheniya Sechi. Zapiski Odesskogo obschestva istorii i drevnostey. T. HHV. Odessa, 1904. S. 20-40.



- Izmail'skiy derzhavnyi humanitarniy universytet: storinky istorii (1940 – 1964 rr.). Zbirnyk dokumentiv. T. 1. / Za red. L. Tsyhanenko. Izmail: RVV IDHU: SMYL, 2015. 298 s.
- Izmail'skiy derzhavnyi humanitarniy universytet: storinky istorii (1965–1990 rr.). Zbirnyk dokumentiv. T. 2. / Za red. L. Tsyhanenko. Izmail: RVV IDHU: SMYL, 2016. 280 s.
- Kantemir D. Opisanie Moldavii. Kishinev, 1973. 540 s.
- Khadzhyradieva V. P. Bessarabiia naperedodni ta v roky Druhoi svitovoi viiny: avtoref. dys. na zdobuttia stupenia kand. ist. nauk: 07.00.01. Pereiaslav-Khmelnyskiy, 2010. 25 s.
- Kirtoake I. G. Dnestrovsko-Prutskoe mezhdureche pod osmanskim vladychestvom (1484 – 1595). Kishinev, 1992. 106 s.
- Kleemanovo puteshestvie iz Venyi v Belgorod, Novuyu Kiliyu, takzhe v zemli budzhakskikh i nogayskikh tatar i vo ves Kryim v 1768, 1769 i 1770 godah. SPb, 1783. 250 s.
- Kolomoyssev P. T. Byivshaya krepost Izmail i ee pamyatniki. 1913. Vip. № 36, 38, 39. 57 s.; Novorossiyskoe voysko. Kratkiy istoricheskiy ocherk. Kishinevskie eparhialnyie vedomosti. 1913. Vip №1; Nyineshniy Izmail'skiy uezd Bessarabskoy gubernii s drevneyshih vremen i ego pamyatniki. 1914. Vip. № 44, 46, 47.
- Kondratovich F. Zadunayskaya sech. Kievskaya starina. 1883. № 2. S. 277-278.
- Korolenko P. Azovtsy. Kievskaya starina. 1891. № 7. S. 61-62.
- Kucheriavenko I. F. Izmail'sko-Bessarabska staroobriadnytska yeparkhiia yak istoriko-kulturniy ta konfesiyniy fenomen (1857 – 1946 rr.): avtoref. dys. na zdobuttia stupenia kand. ist. nauk: 07.00.01. Izmail, 2007. 36 s.; IstorIya ta suchasnist staroobriadnitskogo Ikonopisu. Problemi IstorIyi UkraYini XIX – pochatku XX st. 2006. Vip. HI. S. 268–273.
- Kuharenko. Zarubinetskaya kultura. *Svod arheologicheskikh istochnikov*. 1969. Vip. № 29. 68 s.
- Kushnir V. Hospodarsko-pobutova adaptatsiia ukraintsv pivdenno-zakhidnoho stepu i Nyzhnoho Podunavia (druha polovyna XIX – persha polovyna XX st.). Odesa: KP OMD, 2012. 192 s.
- Kustryabova S. R. Polozhenie trudyaschihsya i demograficheskie protsessy v gorodah Bessarabii (1918–1940). Kishinev, 1977. 247 s.
- Lebedenko O. M., Tychyna A. K. Ukrainske Podunavia: mynule ta suchasne, Odesa, 2002. 208 s.; Ukrainske Podunavia. Kn: 2. Izmail, 2000. 155 s.
- Liasota Erik zi Stebleva. Shchodennyk. Zhovten. 1984. Vyp. № 10. S. 97 – 110.
- Markevich A. O kozakah. M., 1859. 35 s.
- Melnik S. K. Revolyutsionnoe dvizhenie v Pridunayskom krae v period imperializma (1900 – 1917). Kiev-Odessa, 1981. 132 s.
- Melnykova L. S. Skhidnoslovianska kolonizatsiia Pivdennoi Bessarabii (V–persha polovyna XIX st): avtoref. dys. na zdobuttia stupenia kand. yst. nauk: 07.00.01. Odesa, 1999. 29 s.; Sloviany na Dunai v seredyni pershoho tysiacholittia nashoi ery. Ukrainske Prydunavia: istorichni paradyhmy buttia i suchasnist. Zb. nauk. prats. 1997. Vyp. № 2. S. 22-28.
- Mohov N. A. Formirovanie moldavskogo naroda i obrazovanie Moldavskogo gosudarstva. Kishinev, 1959.
- Mozolevskiy B. M. Skifskiy step. K., 1983. 200 s.
- Mykhailov O. I. Formuvannia pozylko-oshchadnykh tovarystv na terytorii Bessarabii. *Naukovi pratsi istorichnoho fakultetu Zaporizkoho natsionalnoho universytetu*. 2016. Vyp. № 45(1). S. 137-140; Reformuvannia derzhavnykh bankivskykh ustanov ta yikh znachennia dlia dvorianstva Bessarabskoi hubernii (druha polovyna XIX – pochatok XX st.). *Hurzhiivski istorichni chytannia*. 2014. Vyp. № 7. S. 264-266.
- Mykhailutsa M. I. Pershi zakhody rumunskoi pravoslavnoi misii v «Transnistrii» (1941 – 1942 rr.). *Naukovyi visnyk Izmail'skoho derzhavnogo humanitarnogo universytetu. Zbirnyk naukovykh prats. Serii «Istorichni nauky»*. 2016. Vyp. № 34. S. 105–109; Pravoslavna tserkva na pivdni Ukrainy v period Druhoi svitovoi viiny u konteksti polityky radianskoho i rumunskoho rezhymiv: avtoref. dys. na zdobuttia stupenia d-ra ist. nauk: 07.00.01. Kyiv, 2009. 39 s.
- Novakov S. Z. Sotsialno-ekonomicheskoe razvitie bolgarskikh i gagauzkikh sel. Yuzhnoy Bessarabii (1857 – 1918). Chi şinău, «Tipografi e Centrală», 2004. 578 s.
- Oliinyk L. V. Smishko P. H. Borotba trudiashchykh ukrainskykh Prydunaiskykh zemel za vozziednannia z URSR (1917 – 1940 pp.). Lviv: Vyd-vo Lviv. un-tu, 1969. S. 145-146.
- Palamarchuk S. V. Drevnyaya i srednevekovaya istoriya naseleniya mezhdurechya Dnestra i Dunaya. *Kratkiy istoriko-arheologicheskiy ocherk*. Odesa, 1997. 56 s.; Z istorii Pivdennoi Bessarabii (kinets KhIV–KhVII st.). *Naukovyi visnyk IDPI*. 2000. Vyp. № 9; Zabyitaya zemlya: istoricheskaya oblast Bessarabiya: monografiya. Odesa, 2008. 284 s.
- Pashuto V. T. Ocherki po istorii Galitsko-Volyinskoy Rusi. M., 1950. 333 s.
- Petrov V. P. Etnohenez slovia. K., 1975. 212 s.
- Petrova N. O. Vesilna obriadovist staroobriadtsiv ukrainskoho Podunavia (porivnialnyi analiz). *Zapysky ist. fak.* 2001. Vyp. № 11. S. 199-206; Doshliubne spilkuvannta molodi ta vesilna obriadovist ukraintsv Pivdennoi Ukrainy v doslidzhenniakh V. Yastrebova. R. F. Kaindl. *Novi etno-istorichni vymiry*. Chernivtsi, 2005. S. 168-172.

- Pivdenna Bessarabiia (kinets XVIII – XIX st.) Navchalno-metodychnyi posibnyk / za red. L. F. Tsyhanenko, O. M. Lebedenko ta inshi. Izmail: SMYL, 2011. 216 s.
- Pivdenna Bessarabiia z naidavnishykh chasiv do kintsia XVIII st. Navchalno-metodychnyi posibnyk / za red. L. F. Tsyhanenko, O. M. Lebedenko ta inshi. Izmail: SMYL, 2011. 246 s.
- Posternak O. O. Struktura ta chyselnist burzhuazii pivdennykh hubernii Rosiiskoi imperii naperedodni revoliutsii 1905 – 1907 r.: na materialakh torhovo-promyslovoi statystyky. Visnyk Akademii pratsi i sotsialnykh vidnosyn Federatsii profspilok Ukrainy: nauково-praktychnyi zbirnyk. 2009.Vyp. № 4 (51). S. 134-143; Vplyv revoliutsii 1905–1907 rr. na sotsialno-ekonomichne stanovyshe burzhuazii pivdennoi Rosii. *Volynski istorychni zapysky: zbirnyk naukovykh prats.* 2008. T. 1. S. 58-63.
- Povist vremianykh lit. Litopys (za Ipatskym spyskom). K., 1990. S. 10-13.
- Prigarin A. Pereselenie nekrasovtsev iz Dobrudzhi v Bessarabiyu: 1830 – 1835 gg. Kultura russkikh staroobryadtsev v natsionalnom i mezhdunarodnom kontekste. 2001. Vip. № 3. S. 376-404; Hospodarski tradytsii lypova Ukrainy: Budzhak i Bukovyna. Pytannia starodavnoi ta serednovichnoi istorii, arkeolohii ta etnolohii. 2005. T. 2 (20). S. 88-94.
- Puteshestvie antiohiyskogo patriarha Makariya v Rossiyu v polovine HVII veka, opisannoe ego synom arhidiakonom Pavlom Aleppskim. Vip. № 2. M., 1897. 202 s.
- Riabinin-Skliarevskiy O. Zaporozki bunty dunaitsiv 1771–1774 rokiv i pochatok Zadunaiskoho kosha. *Naukovyi zbirnyk Istorychnoi sekti.* 1927. T. 26. S. 65-83.
- Samoylova T. L. Tira v VI–I vv. do n.e. K., 1988. 148 s.
- Serheichuk V. I. Imenem Viiska Zaporozkoho: ukrainske kozatstvo v mizhnarodnykh vidnosynakh KhVI – seredyny KhVII st. K., 1991. 253 s.
- Shafranov P. A. O vodvorenii v Rossiyu zaporozhskikh kozakov, vozvrativshihsia iz-za Dunaya v 1828 godu. *Istor. materialy Ministerstva gosudarstvennykh imushestv.* Vyip. №1. SPb., 1891. S. 208–221.
- Simonenko A. V., Lobay B. I. Sarmaty Severo-Zapadnogo Prichernomor'ya v I v. n.e. K., 1991. 112 s.
- Skalkovskiy A. Bolgarskie kolonii v Bessarabii i Novorossiyskom krae. 1850 – 1853. Odessa, 1848. 156 s.; O nagayskikh tatarah, zhivuschih v Tavricheskoy gubernii. *ZhMNP.* 1843. №11. S. 104-130; № 12. S. 147-190.
- Son N. O. Tira rimskogo vremeni. K., 1993. 169 s.
- Stanko V. N. Kulturno-istoricheskii protses v mezolite severo-zapadnogo Prichernomor'ya. *Severo-Zapadnoe Prichernomore: kontaktnaya zona drevnih kultur.* Kiev, 1991. 128 s.
- Tatarynov I. Nimetske naselennia Bessarabii naperedodni ta v roky Pershoi svitovoi viiny. *Etnichna istoriia narodiv Yevropy.* 2013. Vyp. № 41. S. 74-79; Viiskovo-kinna povynnist u Bessarabskii hubernii pid chas Pershoi svitovoi viiny. «Rol suspilnykh nauk u zabezpechnni rozvytku hlobalnykh svitovykh protsesiv u XXI st.»: *Materialy mizhnarodnoi nauково-praktychnoi konferentsii (m. Kyiv, Ukraina, 3-4 kvitnia 2015 roku).* K.: HO «Kyivska naukova suspilnoznavcha orhanizatsiia», 2015. S. 46-49.
- Tomulets V. M. Rol i znachennia torhivli u stanovlenni ta rozshyreni ekonomichnykh zviazkiv Bessarabii z ukrainskymy huberniamy (1812 – 1868). *Ukrainskyi istorychnyi zhurnal.* Vyp. №5. 2005. S. 18-27.
- Tserkovna V. H. Biohrafichni materialy na shpaltakh «Kyshynivskykh yeparkhialnykh vidomostei». *Naukovyi visnyk Izmailskoho derzhavnogo humanitarnoho universytetu: zbirnyk naukovykh prats. Seriia «Istorychni nauky».* 2019. Vyp. № 43. S.180–190; Holod 1946–1947 rr. na Izmailshchyni kriz pryzmu ofitsiinykh dokumentiv. *III Dunaiski naukovyi chytannia: Holod 1946–1947 rr.: istorychni, filozofsko-psykholohichni ta pedahohichni aspekty: Materialy mizhnarodnoi nauково-praktychnoi konferentsii (18-19 travnia 2017 roku).* Izmail: RVV IDHU: «SMYL», 2017. C. 287-294; Moldavske naselennia Odeskoi oblasti na mezhi XX – XXI st. (za materialamy perepysiv naselennia 1989, 2001 rr.). Izmail: RVV IDHU, 2017. S. 146–150; Zminy etnichnoi struktury naselennia ukrainskoho Podunavia u druhi polovyni KhKh stolittia. «*Istorie si civilizatiadealungul Dunării de Jos*» kolektyvna monohrafiia. Vydavnytstvo katehorii A. Braila, Istrius Muzeiu Brailu «Karol I», 2018, S. 399–404; Collective portrait of the Chisinau dioceses of the XIX the – atthebeginning of the XX thecenturies. *Danubius, XXXV Supliment, Galați,* 2017. PP. 13–26.
- Tsiganenko L. F. Polskaya etnicheskaya grupa v Izmaile v nachale XIX veka / L. Tsyiganenko. *Analele universității «Dunărea de Jos» din Galați. Seria, 19 Istorie.* Tom XVI, 2017. P. 35-43; Dvorianske zemlevolodinnia v Bessarabii (XIX – pochatok XX st.). *Naukovyi visnyk Izmailskoho derzhavnogo humanitarnoho universytetu. Spetsialnyi vypusk.* Izmail, 2006. S. 78-85; Dvorianstvo Pivdnia Ukrainy (druga polovyna XVIII – 1917 rr.). Izmail: SMYL, 2009. 384 s.; Hretski arystokraty v zhytti pivdenoukrainskykh mist (druga polovyna XVIII – XIX st.). Dialoh kultur: Ukraina – Hretsiia: kulturna polityka XXI st. v yevropeiskii retrospektyvi. *Zbirnyk naukovykh prats.* Kyiv: Vydavnytstvo Milenium, 2016. S. 36-38; Nimetski meshkantsi Pivdennoi Bessarabii: materialy do prosopohrafichnoho portretu. Nimetsko-ukrainski zviazky: mynule, suchasne ta perspektyvy vzaiemovidnosyn. Pereiaslav-Khmelnytskyi, 2017. S. 204-213; Obraz voroha v spohadakh ditei – svidkiv podii Druhoi svitovoi viiny (na materialakh Pivdennoi Bessarabii). *Usna istoriia: teoriia, metod, dzherelo.* Vinnytsia, 2018. S. 114-130; Pedahohichna seminariia v Bairamchi: malovidomi storinky pedahohichnoi osvity v Bessarabii (70-80-ti roky XIX st.). *IV Dunaiski chytannia: Humanitarna osvita v teorii ta praktytsi (23.10.2018, m. Izmail).* S. 121–124; Rozvytok lehkoj promyslovosti v Bessarabii 1878 – 1890 roky (za materialamy «Ohliadiv Bessarabskoi hubernii»). *Naukovyi visnyk IDHU. Seriia Istorii.* 2019. Vyp. № 40. S. 190-196; Serby v Podunavi. *Journal of Danubian Studies and Research, Vol 5, No 1 (2015).* Editura Universitară DANUBIUS. P. 288-297;

Ukrainske kozatstvo u Pivdenno-Zakhidnomu Prychornomori (XVI – 60-ti roky XIX st): avtoref. na zdobuttia stupenia kand. yst. nauk. Kyiv, 1997. 40 s.

Ukrainske Prydunavia. Kn: 1. Izmail, 1998. 175 s.

Ulitsyi Izmaila: istoriya i sovremennost. Nauchno-informatsionnyy spravochnik (L. Tsyganenko, V. Drozdov, A. Dorosheva, pod. obschey redaktsiyey L. Tsyganenko). Harkov: OOO «Disa plyus», 2017. 264 s.

Vanchugov V. P., Subbotin L. V., Dzigovskiy A. N. Kurganyi prichernomorskoy chasti Dnestrovsko-Dunayskogo mezhdurechya. K., 1992. 92 s.

Vetrova H. V. Osoblyvosti ekonomichnoho rozvytku Pivdennoi Bessarabii u skladi korolivskoi Rumunii (1918–1940 rr.). *Kraieznavstvo*. 2013. № 1. S. 47-53; Osoblyvosti ekonomichnoho rozvytku Pivdennoi Bessarabii u skladi korolivskoi Rumunii (1918 – 1940 rr.). *Kraieznavstvo*, 2013, S. 47-52.

Volkanova N. V. Holod 1946 – 1947 rr.: na prykladi odniiei rodyny (s. Ostrivne Artsyzkoho raionu Odeskoi oblasti). *III Dunaiski naukovy chytannia: Holod 1946–1947 rr.: istorychni, filosofsko-psykholohichni ta pedahohichni aspekty: Materialy mizhnarodnoi naukovy-praktychnoi konferentsii (18-19 travnia, 2017 roku)*. Izmail, 2017. S. 43-46; Petro Burlak-Volkanov: storinky zhyttia bolharskoho poeta ukrainskoho Podunavia. «Istorie și civilizație-de-a lungul Dunării de Jos». Braila, Istrius Muzeiu Brailly «Karol I», 2018. R. 417-428; Bessarabski dvoriany u finansovii dopomozi armii (1904–1905 rr.) *Naukovyi visnyk Izmailskoho derzhavnoho humanitarnoho universytetu: zbirnyk naukovykh prats. Seriya «Istorychni nauky»*. 2017. Vyp. 37. S. 37-41; Finansova dopomoha dvorian Bessarabii poranenyim i khvorym voynam pid chas rosiisko-turetskoi viiny 1877–1878 rr. *Hileia*. 2018. Vyp. 131 (4). S. 150-152; Vnesok dvorian Bessarabii v zabezpechennia rosiiskoi armii prodovolstvom pid chas viiny 1853–1856 rr. *Hileia*. 2016. Vyp. 104. S. 62-65.

Vony zminyly istoriiu (125 vykhidsiv iz Pivdennoi Bessarabii). *Entsyklopedychnyi naukovyi slovnyk*. Odesa, 2019. 280 s.

Zaschuk A. Bessarabskaya oblast. Seriya: materialy geografii i statistiki, sobrannyye ofitserami shtaba. Ch. 1. SPb., 1862. 582 s.

Zhukov V. I. Goroda Bessarabii 1812–1861 gg. *Ocherki sotsialno-ekonomicheskogo razvitiya*. Kishinev, 1964. 252 s.



## Лілія ЦИГАНЕНКО

*Доктор історичних наук, професор. Академік Міжнародної академії освіти і науки, член-кореспондент Української Академії історичних наук. Член Національної Спілки краєзнавців України, Спілки освітян України, Української бібліотечної асоціації. Науковий консультант комунальної установи «Ізмаїльський архів». Авторка понад 240 наукових публікацій. Науковий керівник 8 захищених кандидатських дисертацій. В Ізмаїльському державному університеті працює з 1986 р.*  
**Сфера наукових інтересів:** питання суспільно-політичної, економічної та культурної історії південноукраїнських губерній Російської імперії в XIX – на початку XX ст.; історія дворянства Південної України; етно-конфесійна структура населення Південної Бессарабії; регіональні особливості впровадження політики репресій, колективізації, депортацій на землях українського Придунав'я в червні 1940 – червні 1941 рр. та в 1944 – 1953 рр.; урбаністика, усна історія.  
**E-mail:** liliatsyganenko@gmail.com

### РЕПРЕСІЇ КОМУНІСТИЧНОЇ ВЛАДИ ЩОДО МІСЦЕВОГО НАСЕЛЕННЯ УКРАЇНСЬКОГО ПРИДУНАВ'Я (ЧЕРВЕНЬ 1940 – ЧЕРВЕНЬ 1941 РОКІВ)\*

*Розглядаються події, пов'язані зі встановленням радянської влади в українському Придунав'ї в червні 1940 – червні 1941 рр. Репресії щодо місцевого населення, депортація значної частини мешканців краю до віддалених регіонів держави, економічний занепад і політичний терор – далеко не повний перелік наслідків советизації регіону.*

**Ключові слова:** українське Придунав'я, репресії, депортації, зачистка кордонів, «вороги народу».

Майже 80 років тому, 13 червня 1941 року, з території Молдавської РСР до Сибіру та Середньої Азії потяглися залізничні вагони, які вивозили з рідних земель десятки тисяч людей. Це була так звана перша хвиля депортації молдавського народу. Однак мало хто знає, що в жорна каральної машини потрапили не лише мешканці МРСР. Жителі українського Придунав'я також опинилися в епіцентрі цих подій. Приречені на голод, холод і підневільну працю, а нерідко й неминучу смерть, мешканці регіону покидали свої домівки, розлучалися із сім'ями. Проте вся правда про ці трагічні події для науковців, як, власне, й для широкого загалу, поки залишається *terra incognita*. Настала пора на повен голос розповісти про геноцид, здійснений радянською комуністичною владою щодо представників різних етнічних груп Південної Бессарабії влітку 1941 року.

Напередодні Другої світової війни радянська влада вже мала неабиякий «досвід» у проведенні масових каральних операцій, жертвами яких ставали представники різних національностей та конфесій. У м'ясорубку тоталітарної машини потрапляли українці, білоруси, поляки, євреї, німці, росіяни тощо. Для багатьох «знайомство» з органами НКВС закінчувалося трагічно – арештами й тюремними вироками, конфіскацією майна та депортаціями, відправленням на «трудоий фронт» до Сибіру, Середньої Азії. Чимало тих, кого свого часу було репресовано, не повернулися додому живими. Сучасна Українська держава поставила перед громадянським

суспільством завдання назвати поіменно всіх, репресованих незаконно. Сьогодні маємо увічнити пам'ять наших співвітчизників, котрі стали жертвами політичних репресій, донести пам'ять про них до майбутніх поколінь і ніколи не допустити повторення жахів тоталітарних режимів.

Питання щодо злочинів комуністичної влади стосовно своїх народів уже не один десяток років перебуває в полі зору вчених, політиків, публіцистів, краєзнавців усього світу. Такі українські науковці, як С. Василенко, В. Даниленко, Ю. Шаповалов, спираючись на дотеперішні невідомі архівні документи, чимало зробили для об'єктивного дослідження подій, пов'язаних із проведенням більшовицькою владою репресивної політики на українських землях. Значно менше уваги приділили історики території півдня Одеської області, в літературі відомої здебільшого як Південна Бессарабія, Буджак, Українське Придунав'я. На жаль, питання про діяльність органів радянської влади в регіоні на початковому етапі її встановлення, а також про репресії, депортації та арешти місцевого населення з боку органів НКВС досі не ставали предметом комплексного наукового дослідження, що увиразнює аспекти новизни й актуальності обраної проблематики.

У розпорядженні авторки публікації наявні цінні матеріали з архіву Служби безпеки України, обласних, міських і районних архівних установ, які дозволяють розкрити форми, методи, способи фабрикації та фальсифікації багатьох слідчих справ, виявити специфіку репресивної діяльності комуністичної влади саме на території українського Придунав'я. На сьогодні зібрана інформація про понад 2 тис. репресованих мешканців регіону лише за період з червня 1940 по червень 1941 рр. Це далі неповний перелік репресованих, тому робота в обраному напрямі буде продовжуватися.

Основну увагу у статті приділено подіям 13 червня 1941 року – одній із найтрагічніших дат в історії мешканців українського Придунав'я, коли шляхом репресій, арештів, ув'язнення та депортації було знищено фактично найбільш продуктивну частину населення регіону, зламано долі кількох поколінь наших співвітчизників.

Підписання радянсько-німецького пакту Молотова-Ріббентропа, вступ німецьких і радянських військ на територію суверенної Польщі (вересень 1939 р.) відчутно позначилися на ситуації в Бессарабії. На початку літа 1940 р. радянський уряд висловив ультиматум Румунії щодо передачі Бессарабії та Північної Буковини Радянському Союзу. 28 червня 1940 р. після закінчення терміну ультиматуму радянські війська вступили на ці землі.

Уже в перші місяці встановленої в регіоні радянської влади було запроваджено різні адміністративні та економічні «нововведення» комуністів, які призвели до суттєвих змін.

По-перше, не враховуючи позиції місцевого населення, а також не беручи до уваги територіальні, соціально-економічні й історичні зв'язки, радянська влада розділила бессарабські землі між Українською та Молдавською РСР. У результаті цього частина болгарських і гагаузьких населених пунктів опинилися по різні боки кордону.

По-друге, було розпочато низку адміністративних реформ. Так, 7 серпня 1940 р. утворено Акерманську область із центром в м. Акерман (*Ведомости Верховного Совета СССР, 1940: 56*). 7 грудня 1940 р. згідно з указом Президії Верховної Ради СРСР центр області було перенесено до міста Ізмаїл, і, відповідно, область отримала назву Ізмаїльська (*Сборник законов СССР, 1956: 53*).

По-третє, кардинальні зміни відбувалися в економіці регіону. В краї було націоналізовано банки, промислові й торгові підприємства, залізничний і водний транспорт, засоби зв'язку. Однак з часом радянській владі цього виявилось замало, й восени 1940 року видається чергова низка наказів про націоналізацію приватних будинків, аптек та аптечних складів, торгових підприємств з прибутком не менше 6 000 лей, готелів, трактирів, заїжджих дворів тощо (*Ізмаїльський архів (КУІА), ф. Р-470, оп.1, спр. 1 : 14, 18, 26, 30, 36*). До того ж, намагаючись зламати й перетворити на «безмовне стадо» найбільшу соціальну групу регіону – селян, нова влада розпочала в Придунав'ї процедуру націоналізації землі та колективізації сільського господарства. Для значної кількості селянських родин це означало конфіскацію майна і землі, робочого реманенту та свійських тварин, арешт і ув'язнення голів родин і депортацію її членів. Радянська влада особливо не церемонилася: вивозили всіх, включаючи вагітних жінок, малих дітей і літніх людей. На жаль, багато з них не змогли доїхати до місця призначення.

Для закріплення комуністичної влади в Придунав'ї сталінський режим використовував наявний «досвід», накопичений системою в попередні роки. Тим більше, що «любов до советов» потрібно було вибивати силою, бо комуністична ідеологія не користувалася особливою популярністю в регіоні. За підрахунками молдовського дослідника Ігоря Цау, влітку 1940 року «...було лише 285 комуністів бессарабського походження, з яких 186 були євреями, 28 українцями, 21 росіянами, 21 румунами. [...] Більшість населення не розглядало радянську модель як найкращу альтернативу румунському довоєнному режиму» (Цау, <http://dacoromania.net>). Що ж до кількості комуністів у найбільших містах регіону – Ізмаїлі та Акермані – партійні організації більшовиків нараховували всього 23 та 19 осіб відповідно.

Репресії в регіоні розпочалися з приходом радянської влади. Першочергово були заарештовані представники колишньої румунської адміністрації, які з різних причин залишилися в містах. Трохи згодом влада розпочала пошук і ліквідацію так званих контрреволюційних елементів.

Наведемо один із багатьох можливих яскравих прикладів «справедливості» радянської влади. Мельникова Любов, 1915 року народження, домогосподарка, мешканка міста Ізмаїл. Комуністи ув'язнювали цю жінку 5 (п'ять!!!) разів. І щоразу звинувачення ставали дедалі абсурднішими. Перший раз її заарештували 12 липня 1940 року як соціально-небезпечний елемент, засудивши на 5 років виправно-трудових таборів плюс два роки позбавлення громадянських прав. Враховуючи безпідставність звинувачень, Любов Панасівна подала апеляцію, й тим самим прирікши себе на тривалу «війну» з владою, яка не збиралася «пробачати» Мельниковій такого «нахабства», як апеляція. 17. 05. 1941 року суд залишив вирок без змін. У 1947 році, коли спливав термін покарання, особливою нарадою при МДБ жінка отримала ще 3 роки заслання до Новосибірської області, тепер уже за кваліфікацією «особливо небезпечний елемент». Після закінчення чергового строку Мельниковій Любові додають ще три роки в'язниці як члену іноземної розвідки; в лютому 1952 року її в'язничний термін знову продовжують на три роки. І лише в другій половині 50-х років Мельникова, хвора на туберкульоз легень, повернулася до Ізмаїла (*Архівний відділ Ізмаїльської міської ради (АВІМР), ф. 242-Т, оп. 3-Л, спр. 175*).

За нашими даними (наразі ще неповними) лише за рік (з червня 1940 р. по червень 1941 р.) в українському Придунав'ї було заарештовано 1 414 осіб\*, з яких 809 – голови родин, решта – члени родин. Найбільша кількість арештованих містян

регіону припадала на місто Ізмаїл – 317 голів родин, що становило майже 40% від загальної кількості репресованих. Серед арештантів – мешканці сіл Ізмаїльської області; найбільша їх кількість припала на Кілійський (94 голови родини) і Саратський (61 голова родини) райони. Щодо окремих населених пунктів області, то тут «головили» такі села:

Дракуля (нині село Трудове Кілійського району) – 43 родини;

Байрамча (нині село Миколаївка-Новоросійська Саратського району) – 43 родини;

Китай (нині Червоний Яр Кілійського району) – 39 родин.

Аналіз матеріалів судових справ з огляду на професії голів родин дозволяє стверджувати, що їх перелік становить 53 назви, серед яких найбільш розповсюдженими були такі: селянин-одноосібник; власник крамниці, ресторану, млина, аптеки; колишні поліцейські, вчителі, лікарі, агрономи, інженери тощо.

Доволі строкатим видавався і національний склад репресованих. Найчастіше під арешт потрапляли українці, румуни, росіяни, євреї. Серед інших також зустрічалися болгари, німці, поляки, молдавани, греки, гагаузи, вірмени, білоруси, серби тощо.

Вражає своєю строкатістю й віковий рівень голів та членів родин: він коливався від 76 років до кількох місяців від дня народження. В поле зору органів НКВС потрапляли, насамперед, чоловіки у віці від 20 до 29 (149 осіб) та від 40 до 49 (133 особи) років. Однак переважну більшість серед депортованих за віком становили ... діти (!), кількість яких (віком від кількох місяців до 16 років) – 218 осіб\*.

Нагадаємо, що советизація Акерманської (Ізмаїльської) області розпочалася практично відразу після приєднання цих територій до СРСР. Найбільша кількість арештів за 1940 рік припадає на липень, серпень і жовтень. Чорною та найжахливішою датою 1941 року для багатьох мешканців краю стало 13 червня, коли всього за кілька днів до початку радянсько-німецької війни в регіоні було організовано масштабну депортацію та «зачищення» прикордонних територій.

Депортація або насильницька міграція – це одна з форм політичних репресій, що застосовує держава щодо своїх громадян із використанням сили (*Сталинские депортации, 2005: 6*). В багатьох випадках депортації є лише прелюдією до фізичного знищення людей, що підпадають під депортацію, або є елементом більш комплексної репресії, коли депортації підлягають члени родин, голови яких були вже репресовані. Саме такий вид репресій був найбільш характерний для радянської каральної системи. Доволі часто депортації комбінувалися з іншими видами репресій, наприклад, позбавленням виборчого права. Фактично депортації являли собою масштабне історичне явище, були складовою частиною тоталітарної державної системи міграцій у СРСР, обумовлені складним поєднанням політичних та економічних факторів. Стрижневими та визначальними елементами радянських депортацій визнавались так зване «куркульське заслання» й тотальна депортація «покараних народів» під час Другої світової війни.

Як ми зазначали, до 1940 року радянська влада вже мала достатній «досвід» у проведенні політичних репресій на власних територіях. Питання з депортаціями окремих народів також не були чимось новим для комуністів. Ще в 1928-1932 рр. ними проведено так звані операції «зачистки кордонів», під час яких під депортації потрапили корейці, поляки та фіни. Наступним кроком у «досвіді» депортацій стало виселення зі столиць та західних кордонів циган, поляків, німців і фінів (1933-1936 рр.). Чергова хвиля депортацій, що припала на 1937-1938 рр., спрямовувалась проти курдів, вірменів, корейців, іранців та китайців. Початок Другої світової війни співпав

із репресіями та депортаціями польських громадян, мешканців Західної Білорусії та Західної України.

14 травня 1941 року постановою ЦК ВКП(б) та РНК № 1299-526сс «Про вилучення контрреволюційних організацій в західних областях УРСР» було розпочато масштабну та криваву операцію по ліквідації українського національного руху. Постанова передбачала арешт та 20-річне заслання на поселення у віддалені райони СРСР членів родин «учасників контрреволюційних українських і польських націоналістичних організацій» (*Сталинские депортации, 2005: 215–217*). З тих земель, приєднаних до СРСР на початковому етапі Другої світової війни, поки ще вільними від масових репресій та депортацій залишалися лише території прибалтійських країн і Бессарабії (Молдавська РСР та південні райони Української РСР). У середині травня розпочався наступ на мешканців Литовської, Латвійської та Естонської республік.

Щодо Молдови й південних регіонів України, то підготовка до операції припала також на весну 1941 року. Не раніше 15 квітня 1941 р. у доповідній наркома НКДБ УРСР П. Мешика секретарю ЦК КП(б)У М. Хрущову щодо пропозицій по ліквідації баз ОУН у західних областях України серед іншого зазначалося: «Вважаю за необхідне звернутися до ЦК ВКП(б) та РНК СРСР з пропозицією застосування [...] наступних санкцій:

1. Розповсюдити закон про зрадників Батьківщини на учасників антирадянських організацій, що знаходяться на нелегальному положенні в західних областях УРСР, Черновицькій та Ізмаїльській областях УРСР.

2. Родини нелегалів, у відповідності до законів, репресувати, майно конфісковувати.

3. Родини арештованих виселяти у віддалені місця» (*Сталинские депортации, 2005: 190-191*).

У перших числах травня 1941 р., враховуючи пропозицію уповноваженого ЦК ВКП(б) і РНК СРСР по МРСР С. Гоглідзе щодо виселення близько 5 тис. осіб з території Молдови, розпочато підготовку до депортації й у цьому регіоні. Репресії було спрямовано на так званий контрреволюційний контингент (активісти буржуазних партій, поміщики, селяни-одноосібники, поліцейські, жандарми, офіцери білої, царської та румунської армій; крупні торговці та домовласники, волосні старшини тощо) та членів їх родин (*Пасат, 1994: 23*). Окрім цього, відповідна операція НКВС мала й цілеспрямований етнічний напрям – депортації підлягали румуни та молдавани.

Пояснюючи свою пропозицію, С. Гоглідзе зазначав, що «... в колишній Бессарабії діяла велика кількість різних буржуазних партій та організацій. Після воз'єднання Бессарабії з СРСР ... керівники ... партій втекли до Румунії. На теперішній час залишки партій та організацій, при активній підтримці румунських розвідувальних органів, активізували свою антирадянську діяльність. ... Найбільшу активність проявляють:

1. Залізна гвардія ... найбільш законспірована організація, що має терористичні кадри...

2. Колишня націонал-християнська або кузистська партія. ... Веде значну організаційну роботу по створенню контрреволюційних груп, вербовці нових членів, розповсюдженню антирадянської агітації...

3. Колишні партії націонал-лібералів та націонал-цараністів ... намагаються організувати нелегальну роботу.



... Прошу дозволити здійснити арешти та ... провести їх виселення в інші регіони СРСР» (*Сталинские депортации, 2005: 206–208*).

Жодної офіційної реакції на зазначене звернення не поступило, однак на початку червня 1941 р. нарком НКДБ МРСР М. Сазикін направляє секретну телеграму заступнику наркома НКВС СРСР В. Чернишову з інформацією щодо підготовки ешелонів для спецпереселенців: «Ешелони формуються: № 1, 2 – 90 вагонів, станція Тараклія; ... № 20 – 38 вагонів, станція Болград; № 21, 22 – 103 вагони, станція Арциз...» (*Сталинские депортации, 2005: 208*).

Важливо, що досі вченим не вдалося знайти основний законодавчий документ, згідно з яким було здійснено депортацію 13 червня 1941 року. Дослідник В. Пасат вважає, що «навіть чи цей документ будь-коли буде знайдено» (*Пасат, 1994: 23–24*).

Наступним офіційним документом, що стосується подій червневої депортації 1941 р. в Ізмаїльській області, є повідомлення заступника наркома НКДБ Б. Кобулова Й. Сталіну, В. Молотову та Л. Берії від 13 червня, в якому йдеться про хід операції по «...вилученню учасників контрреволюційних організацій та інших антирадянських елементів, а також виселенню членів родин репресованих учасників контрреволюційних формувань з МРСР, Чернівецької та Ізмаїльської областей УРСР». У документі повідомлялося про підготовку списків з 32 423 осіб, у тім числі на арешт – 6 250 осіб, на депортацію – 26 173 особи. На Ізмаїльську область припадало 3 980 осіб (або 12% від загальної кількості), з яких арешту підлягали 358 осіб (5,7%), депортації – 3 622 особи (14% від загальної кількості запланованих на депортацію) (*Сталинские депортации, 2005: 210–211*).

Підсумкова директива, видана 14 червня 1941 року, мала назву «План заходів НКВС по етапуванню, розселенню та працевлаштуванню спецконтингентів, що підлягають виселенню з Литовської, Латвійської, Естонської і Молдавської РСР». Видання цієї директиви постфактум справедливо можна вважати зразком «лицемірства та фарисейства комуністичної влади» (*Пасат, 1994:24–25*). Загалом із зазначених територій передбачалося вивезти понад 30 тис. «ворогів народу» та майже 47 тис. членів їх родин. Арештантів із Молдови етапували до Казахстану (Актюбінська, Карагандинська, Кустанайська, Кзил-Ординська області) та Новосибірської області. Підготовка до депортації була закінчена на початку червня 1941 р., а зазначена вище директива від 14 червня 1941 р. фактично лише підводила ризику під фактом, який уже відбувся.

Не зовсім зрозуміло, як у переліку територій, на яких передбачалося провести депортацію «ворогів народу», опинилася Ізмаїльська область, що входила до складу УРСР. Офіційні документи, які б проливали світло на це питання, відсутні. Наведені вище документи офіційно стосуються території Західної України та Молдавської РСР, однак за фактом придунайські українські землі також були включені до цього процесу. За різними підрахунками з Молдови, Чернівецької та Ізмаїльської областей УРСР було переселено до Казахської АРСР, Комі АРСР, Красноярського краю, Омської та Новосибірської областей не 5 (як планувалося), а 19 (за іншими даними – від 22 до 30) тис. осіб (*Сталинские депортации, 2005: 186*).

І так, операція по «зачищенню» розпочалася практично одночасно (о пів на третю ночі 13 червня 1941 року) у більшості населених пунктів Ізмаїльської області. Каральні органи намагалися чітко «реалізувати» на практиці всі попередньо розписані звинувачення з боку влади – контрреволюційна діяльність, шпигунство, антирадянська агітація, членство в румунських буржуазних і націоналістичних партіях.

Пам'ятаючи про попередні розпорядження влади щодо пошуків і ліквідації баз ОУН в Україні, чекісти «знайшли» оунівців і в українському Придунав'ї. Так, за звинуваченням у «об'єднанні кадрів українських націоналістів, поширення серед місцевого населення антирадянських настроїв» було заарештовано мешканця села Матроска Скляренка Андрія та його дружину Катерину Василівну, яка буцімто організувала у квітні 1941 року в селі антирадянський виступ українських націоналістів. Подальша доля родини склалася за традиційним для НКВС сценарієм: чоловік потрапив до Свердловської в'язниці, де навесні 1942 року помер, а дружина разом із донькою – на спецпоселення до Казахстану (*АВІМР, ф. 242-Т, оп. 3-Л, спр. 208*).

Серед тих, хто був заарештований уночі 13 червня 1941 року, ми виділяємо кілька умовних категорій. Умовних тому, що дуже часто у звинуваченні було об'єднано кілька різних позицій – мабуть, у такий спосіб чекісти намагалися надати більшій переконливості й вагомості своїм вирокам. **До першої** відносилися «вороги народу» та радянської влади – колишні активісти буржуазних партій, поліцейські, жандарми, офіцери білої, царської та румунської армій, працівники примарії, сільські старости (примарі) тощо.

Варзаров Юхим (Мартаза, нині с. Рибальське Тузлівського району) – сільський примар; разом з ним на заслання відправили 8 членів родини, наймолодшому з яких було 9 місяців від народження (*Репрессии и раскулачивание по Бессарабии, 2015: 67*).

13 червня 1941 року була заарештована Беличенко Ірина, 1895 року народження, яка мешкала у власному будинку в місті Ізмаїл по вул. Дмитрівська. Її чоловік до 1940 року працював комісаром міської поліції і на початку липня 1940 року його було заарештовано й страчено. Майже рік жінка провела у постійних допитах, викликах до відповідних органів, а потім потрапила до списків на депортацію (*КУІА, ф. Р - 470, спр.1 : 1, 17*).

Георгіца Андрій Васильович, 1886 року народження, селянин-одноосібник села Дулукой (нині село Багате Ізмаїльського району) заарештований як член ліберальної партії, таємний агент румунської сигуранці. Разом з ним були репресовані 4 члени родини (дружина й троє синів). «Вночі всіх підняли, посадили в грузовики. На залізничній станції батька забрали, а нас запхали в товарні вагони й повезли в невідомому напрямку. ... Прибули ми до Кзил-Кумського району, в радгосп імені Тельмана. Невдовзі померла мати, залишивши мене (12 років) і брата (16 років), – згадував учасник тих подій Василь Георгіца. – Дуже важко працювали в радгоспі... Місце там гниле, воду привозять, змії повзають... Часто голодували... Пізніше узнали, що батька розстріляли в 1942 році» (*Архівний відділ Ізмаїльської районної ради (АВІРР), спр. Георгіца В.*).

Климовський Семен, 1885 року народження, великий землевласник, до 1940 року володів 150 га землі. Дуже цікавим є той факт, що Семен Деомидович був учасником Татарбунарського повстання, відбував покарання в румунській тюрмі, однак завдяки викупу його відпустили. Коли влітку 1940 р. совети вступили до Південної Бессарабії, вони спочатку заарештували Семенового батька – Деомида. А вже 13 червня 1941 р. разом із дружиною Вірою та сином Георгієм (2 роки) до в'язниці потрапив і Климовський Семен. Дружину й сина відправили в Актюбінську область, а його звинуватили в тому, що він був сином поміщика, офіцером царської та румунської армій, членом буржуазних партій (*чекісти навіть не потрудилися вказати, яких саме – авт.*), вороже налаштований до радянської влади. Після арешту будинок родини конфіскували, пізніше там було розташовано дитячі ясла. Щодо долі

Семена Климовського, то він помер від туберкульозу у в'язниці в 1947 році (*Архівний відділ Татарбунарської районної ради (АВТТР), спр. 29*).

Краснощок Афанасій, 40 років, мешканець села Саф'яни (Ізмаїльський район). За хибною версією енкавеесників, був таємним агентом сигуранці, служив у жандармерії. Разом із родиною був відправлений до Самаркандської області (*АВІРР, спр. Краснощок А.*).

Макаріє Михайло, 1902 року народження, уродженець Ізмаїла. За звинуваченням у контрреволюційній діяльності всю родину (5 осіб) було вивезено в товарному вагоні в супроводі червоноармійців НКВС у радгосп Пахта-Арал Чикменської області Казахської РСР. Звідти голову родини відправили до Сибіру, на лісоповал. Як згадував Михайло Павлович, «на шляху слідування, у зв'язку з відсутністю потягу, всіх арештантів вивели з вагонів й заставили копати могили для себе... Однак нам пощастило, підійшов потяг й нас відправили до Сибіру» (*АВІМР, ф. 242-Т, оп. 3-Л, спр. 131, 138*).

Нереуца Мефодій, 1898 року народження, мешканець с. Михайлівка Саратовського району. Заарештований Саратовським РВ НКВС 13.06.1941 р. як куркуль та соціально небезпечний елемент. Пізніше звинувачення було перепрофільовано в антирадянську агітацію й у зв'язку з початком війни Нереуца етаповано до Вологодської в'язниці, де за рішенням особливої наради в жовтні 1942 року його було розстріляно (*Репрессии и раскулачивание по Бессарабии, 2015 :73*).

Пинтя Георгій, 67 років (!) на момент арешту. Звинувачили в тому, що під час громадянської війни був офіцером білої армії, потім втік до Бессарабії, де став священиком і членом ліберальної румунської партії. Вироку Георгій Георгійович не дочекався – через кілька днів після арешту помер у в'язниці (*АВІМР, ф. 242-Т, оп. 3-Л, спр. 204*).

До **другої категорії** ми віднесли тих, кого влада звинувачувала в одному зі «смертних гріхів» комунізму – володінні приватною власністю. Тут є декілька підгруп. Найчисельніша – це селяни-одноосібники або мовою протоколів –куркулі. В цій підгрупі вражає географія арештів: Арешкин Маркел (Нова Некрасівка, Ізмаїльський район), Бабій Трохим (Китай, нині с. Червоний яр, Кілійський), Байрак Василь (Акмангіт, нині с. Білолісся, Татарбунарський), Бакуменко Василь (Акмангіт, нині с. Білолісся, Татарбунарський), Бурля Петро (Фрікацей, нині с. Лиманське, Ренійський), Георгієв Петро (Кайракля, нині с. Лощинівка, Ізмаїльський), Георгієв Фома (Камчик, нині с. Заря, Саратовський), Гниденко Федір (Ізмаїл), Гуцу Георгій (Фрумушика веке, нині с. Старосілля, Саратовський), Деєв Алістрат (Ізмаїл), Зубенко Павло (Ізмаїл), Пойда Олександр (Ізмаїл), Смелянський Федот (Броска, Ізмаїльський).

Дримов Іван, 1884 року народження, голова великої родини (8 осіб), що мешкала в с. Байрамча (нині с. Миколаївка-Новоросійська, Саратовський район). До 1940 року власник 10 га землі, для обробки якої використовував найману робочу силу. Влітку 1940 р. у родини забрали більшу частину землі, а 13.06.1941р. – піддали депортації і саму родину, яка була виселена на спецпоселення в Актюбінську область. Щодо голови родини, то відповідно до вироку трибуналу військ НКВС по Одеській області його було засуджено за антирадянську агітацію на 10 років в'язниці (з конфіскацією майна) та додатково ще на 5 років позбавлення громадянських прав (*Репрессии и раскулачивание по Бессарабии, 2015 :69*).

Лазарєв Василь, 1904 року народження, мешканець села Чишмеле (нині с. Струмок, Татарбунарський район). Звинувачення полягало в тому, що він був «сином великого землевласника, використовував у господарстві найманих робітників,

а також був членом і керівником комітету націонал-ліберальної партії села, знущався над місцевим населенням». Спочатку всі Лазареви опинилися в Актюбінській області, а вже згодом, в 1943 році Василя знову взяли органи НКВС і, звинувативши в контрреволюційній діяльності, відправили до в'язниці на 8 років. Після відбування терміну ув'язнення Лазарева Василя залишили під наглядом міліції на спецпоселенні, й лише в 1956 році йому вдалося втекти до Молдови (*АВТТР, спр. 26*).

Смелянський Федот, уродженець с. Броска. Арештований як куркуль. Пізніше його донька Ганна Федотівна так описувала ці події: «НКВСники прийшли вночі. Підняли всіх з постелі й напівроздягнених та сонних погрузили на підводи та повезли на станцію. У вагонах везли приблизно місяць. На станціях директори радгоспів оглядали нас, як рабів – обирали в основному здорових і молодих, а старих і дітей брати ніхто не хотів. Коли ми опинилися в Казахстані, нам видавали по 200 гр. хліба на людину й відро води на родину. Жили в землянках. ... Літом жара до  $+70^{\circ}$ , взимку мороз – до  $-40^{\circ}$ . Потім був голод – їли ящірок та різних тваринок» (*АВІРР, спр. Смелянська Г.*).

Серед заарештованих та приречених на депортацію було багато селян-одноосібників з болгарських сіл Ізмаїльського району (Кам'янка, Лощинівка, Суворове). Назвемо кілька прізвищ. Село Ташбунар (нині с. Кам'янка): Дюльгеров Антон, 44 роки, депортовано до Томської області, будинок передано місцевому колгоспу. Село Кайракля (нині с. Лощинівка): Славови Адам і Матей – разом із родинами депортовано до Томської області. Село Шикірлі-Китай (нині смт Суворове): Ілікчієв Іван, 28 років, разом із родиною (дружина, два брати, донька та два сини) депортований на спецпоселення до Казахстану; Ілікчієв Федір, 51 рік, підлягав виселенню на спецпоселення як куркуль і соціально небезпечний елемент; Ілікчієв Петро, 49 років, внаслідок депортації опинився разом з родиною в Казахстані; Калаянов Георгій, 20 років, звинувачений у антирадянській агітації та разом з дружиною і донькою відправлений до Казахстану; їхній будинок було передано колгоспу, а пізніше там розташовувалося ПТУ № 42; Саказли Костянтин, 30 років, депортований до Шигарського району Томської області; Смоков Михайло – невдовзі після арешту розстріляний, згодом, вже в 1947 році розкуркулили родину, а будинок конфіскували під амбулаторію.

Наступна підгрупа категорії приватних власників – колишні господарі підприємств, магазинів, ресторанів, складських приміщень. Це Афонін Порфирій (Сарата, зернові магазини та склади), Балан Іван (Байрамча, Саратський, торгівля птицею), Борисов Єрофей (Ізмаїл, великий парфумерний та галантерейний магазини), Влаєв Дмитро (Болград, олійний завод), Дегтярьов Андрій (Ізмаїл, цегляний завод), Дойчев Степан (Ізмаїл, хлібобулочний магазин), Іванченко Яким (Ізмаїл, пекарня), Корж Семен (Ізмаїл, винно-горілчаний магазин), Корпусов Гаврило (Ізмаїл, торгівля зерном), Сагінов Іван (Ізмаїл, власник ресторану). Щодо останнього прізвища – Сагінова Івана, 1891 року народження, то він був арештований за підозрою в шпіднажі, відправлений до в'язниці, де в грудні 1943 року його розстріляли. Жахливо, що у довідці про смерть написано, що Іван Миколайович помер від тифу (*АВІМР, ф. 242-Т, оп. 3-Л, спр. 242*).

Серед приватних власників була ще одна підгрупа – власники нерухомого майна у вигляді будинків, які вони здавали в оренду. Ця категорія звинувачених постраждала найменше: у людей відбирали (націоналізували) будинки, а їх або залишали в місті, або виселяли в найближчі села. Однак деякі з них, наприклад,

Беренштейн Тіна (Рені), Богомолів Петро (Ізмаїл), Кобець Федір (Ізмаїл), Паславський Микола (Ізмаїл), потрапили під депортацію 13 червня 1941 року.

Кобець Федір, 1879 року народження, мешкав у власному двоповерховому будинку в Ізмаїлі, частину приміщень здавав в оренду. Під час його арешту чекісти діяли за традиційною схемою: родину (4 особи, наймолодшому було лише кілька місяців від народження) відправили в Самаркандську область, а голову родини – до в'язниці, де він і помер у жовтні 1941 року (*АВІМР, ф. 242-Т, оп. 3-Л, спр. 98*).

До **третьої категорії** ми віднесли представників місцевої інтелігенції – учителі, лікарі, агрономи, бухгалтери, інженери тощо. Баргутин Лейб (Татарбунари, бухгалтер держбанку), Березняков Порфирій (Ізмаїл, бухгалтер Ізмаїлторгу), Гранич Семен (Болград, лікар-ветеринар), Гуцан Андрій (Рені, агроном), Дмитрієв Олександр (Хаджи-Курда, директор школи), Кобзаренко Михайло (Шабо, майстер по виноробству), Костенко Остап (Нерушай, учитель), Томов Трифон (Ізмаїл, завуч школи № 11, заарештований під час проведення педради). Як і решта тих, хто потрапив до червневих списків, представники означеної категорії провели наступну частину свого життя або у в'язниці, або ж на спецпоселенні.

Дмитрієв Олександр, 1901 року народження, уродженець міста Бельці (Молдова). Разом з дружиною мешкав у селі Хаджи-Курда (нині с. Камишівка, Ізмаїльський район). Працював директором сільської школи, а дружина Тетяна Миколаївна – вчителькою. 13 червня 1941 р. їхню родину як «соціально небезпечний елемент» депортували до Узбекистану, Самаркандська область (*АВІМР, ф. 242-Т, оп. 3-Л, спр. 65*).

**Четверта категорія** – це так звані родинні клани. До Актюбінської області, як соціально небезпечний елемент, було депортовано родинний клан Байраків із села Акмангіт (нині с. Білолісся, Татарбунарський). Під каток репресій потрапила велика родина Жигайло з Кислиць. Більшість членів родини (6 осіб) були депортовані до Актюбінської області, а голова родини Жигайло Семен потрапив до Казахстану. Як соціально небезпечний та куркульський елемент, були виселені з с. Шикирлі-Китай (нині смт Суворове, Ізмаїльський) родини Ілікчієвих – Федора та Петра Дмитровичів. Обидві родини (загальна кількість – 8 осіб) опинилися в Казахстані, а їхнє майно було передано у власність колгоспу. Родини двох братів Коржів – Семена та Якова Захаровичів – потрапили до списків на депортацію (14 осіб).

До **п'ятої категорії** ми віднесли так званих «своїх» – це ті, хто з першого дня появи влади советів у регіоні або демонстрували свою лояльність і навіть працювали в різних адміністративних установах, або були представниками робітничого класу – головної опори комуністів. Серед архівних матеріалів нам потрапили справи про депортацію Узуна Миколи (вантажник залізничної станції Рені), Фадєєва Петра (робітник Ізмаїльського рибзаводу).

Гончар Микита Ілліч, 1884 року народження, селянин с. Кислиця, до 1940 р. мав 5 га землі, пару коней, власний будинок. Був заарештований як «активний член підпільної партійної групи, член царанистської партії». Цікаво, що Микита Гончар був людиною лояльною до радянської влади, й ще влітку 1940 р. став членом виконкому Кислицької сільської ради та одним з перших у селі вступив із родиною до колгоспу. Однак це не врятувало Гончарів від репресій з боку комуністичної влади. Разом із родиною (шість осіб) 13 червня 1941 р. їх було депортовано як «соціально небезпечний елемент» до Самаркандської області. Молодшій доньці Микити Ілліча на момент депортації виповнилося 5 років (*АВІРР, спр. Гончар*).

Родина Щербіни Власа на момент арешту складалася з 9 осіб. Голові родини було 62 роки. Родина була бідною (про це зазначено в протоколі арешту), всі разом мешкали в Ізмаїлі у невеликому двокімнатному будинку. Підставою для арешту всієї родини стало звинувачення одного із синів – Дмитра (17 років) – у «зв'язках із сигуранцією та членстві в кузистській партії». Всіх членів цієї родини депортовано до Узбекистану (*АВІМР, ф. 242-Т, оп. 3-Л, спр. 259*).

**Шоста**, завершальна категорія, включає жінок, які внаслідок різних причин (як правило, чоловіки були заарештовані раніше) стали головами родин. Назвемо деякі прізвища та приклади.

Барбаняга Анастасія (Ізмаїл, колишня власниця ресторану), Беличенко Ірина (Ізмаїл, чоловік – колишній поліцейський), Блошенко Ганна (Ізмаїл, заарештована як антирадянський елемент), Бондарева Єфросинія (Стара Некрасівка, селянка-одноосібниця), Бургоч Ніна (Рені, член соціально небезпечної родини), Жигайло Ганна (Кислиця, куркулька), Колотинська Марія (Татарбунари, куркулька), Купчик Євгенія (Кілія, дружина ворога народу, вислана з 8-місячною дитиною до Казахстану), Іванова Агафія (Ізмаїл, дружина ворога народу), Серенко Парасковія (Ізмаїл, куркулька; дружина чоловіка, раніше засудженого за саботаж).

Блошенко Ганна, мешкала в Ізмаїлі по вулиці Садова разом із матір'ю Марією Миколаївною. На момент арешту їй виповнилося 18 років, а матері було 40. За сфальсифікованим звинуваченням у антирадянській діяльності органами НКВС їй було виселено до Узбекистану, радгосп «Кзил-Кум» Фаришського району Джизакської області (*АВІМР, ф. 242-Т, оп. 3-Л, спр. 280*).

Бондарева Єфросинія, селянка-одноосібниця, 1900 року народження, мешканка села Стара Некрасівка Ізмаїльського району. На момент арешту проживала у власному будинку разом із 3 синами і донькою, якій на момент виселення було лише 8 років (*Репрессии и раскулачивание по Бессарабии, 2015:67*).

Бургоч Ніна, на момент арешту їй було тільки 12 років. Під час операції НКВС її разом з батьками було заарештовано та відправлено до Тирасполя, де формувалися ешелони на депортацію. Однак по дорозі Ніну просто забрали від батьків і разом з такими ж дітьми відправили в Томську область до Парабельського дитячого будинку. Більше своїх батьків вона ніколи не бачила (*АВІМР, ф. 242-Т, оп. 3-Л, спр. 21*).

Донька Купчик Євгенії Галина згадувала: «На світанку до квартири з'явилися працівники НКВС й наказали зібратися протягом 10 хвилин, взявши із собою лише необхідні носильні речі. Потім всіх завантажили у грузовик. Мене з мамою відправили у товарному вагоні спочатку до Казахстану, а потім до Узбекистану» (*АВІМР, ф. 242-Т, оп. 3-Л, спр. 119*).

Після масових арештів більшість із звинувачених відправили на депортацію. Частина з арештованих, переважно голови родин, залишалися ще в органах НКВС для вибивання «законних підстав» та оформлення протоколів арешту. Деякі з них були відправлені по етапу в різні в'язниці. Частина ж розстріляли на місці, в Ізмаїлі. Є свідчення, що в 20-х числах червня 1941 р. (за кілька днів до початку радянсько-німецької війни !!!) на єврейському кладовищі було розстріляно понад 40 осіб, звинувачених у антирадянській діяльності. Згадують очевидці тих подій: «Кілька діб понівечені тіла лежали просто неба, а серед них ходили жінки та діти у пошуках своїх родичів, заарештованих комуністами. Пізніше розстріляних перепоховали на старообрядницькому кладовищі» (*АВІМР, ф. 242-Т, оп. 3-Л, спр. 55*). Серед тих, кого

розстріляли енкавєєсники, був ізмаїлець Гусяков Ніфаній. Решту прізвищ поки ще встановити не вдалося.

Завершуючи огляд драматичних подій червня 1940 р. – червня 1941 р., авторка констатує:

✓ арешти та депортації в українському Придунав'ї були одним із засобів залякування місцевого населення;

✓ репресивно-каральний апарат комуністів був добре підготовлений щодо здатності «зліпити образ ворога народу», використовуючи традиційні методи наклепів, доносів, тортур;

✓ у період з червня 1940 по червень 1941 років виділяємо чотири хвилі репресій, коли арешти населення краю мали масовий характер: липень, серпень, жовтень 1940 року та червень 1941 року;

✓ події 13 червня 1941 року були найжахливішими за своїми наслідками: вони призвели до істотного зменшення кількості населення в регіоні; було здійснено насильницьке переселення частини мешканців у найвіддаленіші регіони держави; зламано долі та загублено життя тисяч наших співвітчизників;

✓ терор і репресії слугували головним способом забезпечення «інтеграції» регіону до складу СРСР;

✓ пошанування пам'яті загиблих і зламаних доль вимагає подальшого ретельного дослідження злочинів комуністів на українських землях.

\*\*\*

Архівний відділ Ізмаїльської міської ради (АВІМР), ф. 242-Т, оп. 3-Л.

Архівний відділ Ізмаїльської районної ради (АВІРР)

Архівний відділ Татарбунарської районної ради (АВТРР)

Ізмаїльський архів (КУІА), ф. Р-470, оп.1.

О включении северной части Буковинского и Хотинского, Акерманского и Измаильского уездов Бессарабии в состав УССР. Ведомости Верховного Совета СССР. 22.08.1940. № 28.

О перенесении центра Акерманской области Украинской ССР из гор. Акерман в гор. Измаил и переименовании Акерманской области в Измаильскую область. Указ Президиума Верховного совета СССР от 07.12.1940 г. Сборник законов СССР и указов Президиума Верховного Совета СССР. 1938 г. – июль 1956 г. /под ред. к.ю.н. Мандельштам Ю.И. Москва: Государственное издательство юридической литературы. 1956.

Пасат В.И. Трудные страницы истории Молдовы: 1940 - 1950-е годы. М.: Терра, 1994. 800 с.

Репрессии и раскулачивание по Бессарабии (1940-1941, 1944-1945, 1948-1952). Составитель С.Г. Матвеева. Серия общества «Одесский мемориал». Вып. XVII. Одесса. Атлант, 2015. 545 с.

Сталинские депортации. 1928-1953 / Под общ. ред. Акад. А.Н. Яковлева; Сост. Н.Л. Поболь, П.М. Полян. М.: МФД : Материк, 2005. 904 с.

Цау Игорь. Сталинский террор в Советской Молдавии, 1940-1954 гг. Режим доступа: <http://dacoromania.net/article/stalinist-terror-soviet-moldavia-1940-1953>

*\*Англійською мовою стаття надрукована в журналі «Studia Universitatis Cibiniensis. Seria Historica (том XVII / 2020)». Переклад статті українською мовою друкується вперше.*

*\* The article was published in English in the magazine «Studia Universitatis Cibiniensis. Historica Series (том XVII / 2020)». The translation of the article into Ukrainian is published for the first time.*

## Liliya TSYGANENKO

Doctor of History, Professor. Academician of the International Academy of Education and Science, corresponding member of the Ukrainian Academy of Historical Sciences. Member of the National Union of Local History of Ukraine, Union of Educators of Ukraine, Ukrainian Library Association. Scientific Advisor to the Izmail Archive Municipal Office.

The author of more than 240 scientific publications in professional domestic and foreign publications. Supervisor of 8 defended PhD theses. Has been working at Izmail State Humanities University since 1986.

**Scientific interests:** issues of socio-political, economic and cultural history of the southern Ukrainian provinces of the Russian Empire in the XIX - early XX centuries; history of the nobility of southern Ukraine; the ethno-confessional structure of the population of Southern Bessarabia; regional peculiarities of implementation of the policy of repression, collectivization, deportation on the lands of the Ukrainian Transdanubia in June 1940 – June 1941 and in 1944 – 1953; urban science, oral history.

**E-mail:** liliatsyganenko@gmail.com

### **REPRESSION OF THE COMMUNIST AUTHORITIRS IN RELATION TO THE LOCAL POPULATION OF THE UKRAINIAN DANUBIAN REGION (June 1940-June 1941)\***

*The events related to the establishment of Soviet power in the Ukrainian Transdanubia region in June 1940 – June 1941 are considered. Repressions of the local population, deportation of a significant part of the region's inhabitants to remote areas of the state, economic decline and political terror are far from a complete list of the consequences of the region's Sovietization.*

**Key words:** *Ukrainian Transdanubia region, repressions, deportations, sweeping borders, «enemies of the people».*

Almost 80 years ago, on June 13, 1941, from the territory of the Moldavian SSR, railway cars were pulled into Siberia and Central Asia, which transported tens of thousands of people from their native lands. This was the so-called first wave of deportation of the Moldovan people. However, few people know that not only the inhabitants of the MSSR fell into the millstones of the punitive machine. Residents of the Ukrainian Transdanubia region also found themselves at the epicenter of these events. Doomed to starvation, cold and forced labor, and often death inevitably, the people of the region left their homes and parted with their families. However, the truth about these tragic events for scientists, as in fact, and the general public, remains *terra incognita*. It is time to speak out loud about the genocide perpetrated by the Soviet communist government against representatives of different ethnic groups in southern Bessarabia in the summer of 1941.

On the eve of World War II, the Soviet authorities already had considerable «experience» in carrying out mass punitive operations, victims of which were representatives of different nationalities and denominations. In the grinder of the totalitarian machine were Ukrainians, Belarusians, Poles, Jews, Germans, Russians and more. For many, the «acquaintance» with the NKVD bodies ended tragically – arrests and prison sentences, confiscation of property and deportations, departure to the «labor front» to Siberia, Central Asia. Many of those who were repressed in their time did not return home alive. The modern Ukrainian state has set before civil society the task of naming everyone who has been repressed illegally. Today we have to perpetuate the memory of our



compatriots who have been victims of political repression, to bring that memory to future generations and to never allow the horrors of totalitarian regimes to be repeated.

The issue of communist crimes against its peoples has been in the field of view of scientists, politicians, publicists, local historians all over the world for more than ten years. Such Ukrainian scholars as S. Vasylenko, V. Danylenko, and Yu. Shapovalov, relying on hitherto unknown archival documents, have done much for objective investigation of the events, related to the repression of Bolshevik authorities in Ukrainian lands. Much less attention has been paid to historians of the south of Odessa region, in literature it is mostly known as Southern Bessarabia, Budzhak, and the Ukrainian Transdanubia. Unfortunately, the question of the activities of Soviet authorities in the region at the initial stage of its establishment, as well as the repression, deportation and arrests of the local population by the NKVD bodies, have not yet been the subject of a comprehensive scientific study that reflects the aspects of novelty and relevance of the selected issues.

At the disposal of the author of the publication there are valuable materials from the archives of the Security Service of Ukraine, regional, city and district archival institutions, which allow to reveal the forms, methods, methods of fabrication and falsification of many investigative cases, to reveal the specifics of the repressive activity of the communist authorities in the territory of the Ukrainian Transdanubia. To date, information has been collected on more than 2,000 repressed residents of the region in the period from June 1940 to June 1941 alone.

The main focus of the article is on the events of June 13, 1941, one of the most tragic dates in the history for the inhabitants of the Ukrainian Transdanubia, when the most productive part of the population of the region was destroyed by repression, arrest, deportation, and the part of our generations were broken.

The signing of the Soviet-German Molotov-Ribbentrop Pact, the entry of German and Soviet troops into sovereign Poland (September 1939) significantly affected the situation in Bessarabia. In the early summer of 1940, the Soviet government expressed the ultimatum of Romania on the transfer of Bessarabia and Northern Bukovina to the Soviet Union. June 28, 1940 after the expiration of the ultimatum, Soviet troops entered these lands.

Already in the first months of Soviet power established in the region, various administrative and economic «innovations» of the Communists were introduced, which led to significant changes.

First, without taking into account the position of the local population and territorial, socio-economic and historical ties, the Soviet authorities divided the Bessarabian lands between the Ukrainian and Moldavian SSR. As a result, part of the Bulgarian and Gagauz settlements found themselves on different sides of the border.

Secondly, a series of administrative reforms have been initiated. Thus, on August 7, 1940, the Ackerman Region was established with a center in Akkerman (*Bulletin of the USSR Supreme Soviet, 1940: 56*). December 7, 1940 according to the decree of the Presidium of the Supreme Soviet of the USSR the center of the region was moved to the city of Izmail, and, accordingly, the area was called Izmail (*Code of the USSR, 1956: 53*).

Third, effective changes have taken place in the region's economy. Banks, industrial and commercial enterprises, rail and water transport, communication facilities were nationalized in the region. However, over time, this was not enough for the Soviet authorities, and in the autumn of 1940 another series of orders for the nationalization of private homes, pharmacies and drugstores, commercial enterprises with a profit of at least 6,000 lei, hotels, restaurants, permanent yards, etc. were issued (*Izmail Archiv, p. R-470, op.1, file 1: 14, 18, 26, 30, 36*). In addition, trying to break down and turn into the "silent herd" the largest social group of the region - peasants, the new government began the

procedure of nationalization of the land and collectivization of agriculture in the Transdanubia region. For a significant number of peasant families, this meant the confiscation of property and land, work equipment and domestic animals, the arrest and imprisonment of the heads of families and the deportation of its members. The Soviet government did not stand on ceremony: they took out everyone, including pregnant women, young children and the elderly. Unfortunately, many of them could not reach their destination.

To consolidate communist power in the Danube River, the Stalinist regime used the existing «experience» accumulated by the system in previous years. Moreover, the «love of advice» had to be knocked out by force, because the communist ideology was not particularly popular in the region. According to the calculations of the Moldavian researcher Igor Tsau, in the summer of 1940 «... there were only 285 communists of Bessarabian origin, of whom 186 were Jews, 28 Ukrainian, 21 Russians, 21 Romanians. [...] The majority of the population did not consider the Soviet model as the best alternative to the Romanian pre-war regime «(Tsau, [http: // dacoromania.net](http://dacoromania.net)). As for the number of communists in the largest cities of the region – Izmail and Akkerman – there were only 23 and 19 party organizations of the Bolsheviks, respectively.

Repressions in the region began with the advent of Soviet power. Initially, the representatives of the former Romanian administration were arrested, who for various reasons remained in the cities. A little later, the authorities began the search and liquidation of the so-called counter-revolutionary elements.

Here is one of many vivid examples of the «justice» of Soviet power. Melnikova Lyubov, 1915, housewife, resident of the city of Izmail. The Communists imprisoned this woman 5 (five !!!) times. And every time the accusations became more absurd. The first time she was arrested on July 12, 1940 as a socially dangerous element, she was sentenced to 5 years of forced labor camps plus two years of deprivation of civil rights. Given the groundlessness of the accusations, Lyubov Afanasevna filed an appeal, and thereby dooming herself to a long «war» with the authorities, which did not intend to «forgive» Melnikova for such «arrogance» as an appeal. 17. 05. 1941 the court upheld the verdict. In 1947, when the sentence expired, a special meeting at the Ministry of State Security, the woman received another 3 years of exile in the Novosibirsk region, now qualifying as a «particularly dangerous element.» After the end of the next term Melnikova Lyubov is added another three years in prison as a member of foreign intelligence; in February 1952 her prison term was again continued for three years. And only in the second half of the 50's Melnikova with pulmonary tuberculosis returned to Izmail (*Archival Department of the Izmail City Council (AVIMR), f. 242-T, op. 3-L, d. 175*).

According to our data (not completed yet), only for a year (from June 1940 to June 1941), 1414 people \* were arrested in the Ukrainian Danube, of which 809 are the head of the family, the rest are family members. The largest number of arrested citizens of the region was in the town of Izmail – 317 families, which accounted for almost 40% of the total number of repressed. Among the prisoners are residents of the villages of the Izmail region; most of them were in Kiliya (94 heads of the family) and Sarata (61 heads of the family) districts. According to individual settlements of the region such villages «led»:

Draculya (now the village of Trudovoy, Kiliya district) – 43 families;

Bayramcha (now the village of Nikolaevka-Novorossiysk, Sarata district) – 43 families;

Kytai (now Krasnyi Yar of the Kiliya region) – 39 families.

The analysis of the materials of court cases, taking into account the profession of family heads, suggests that their list is 53 names, among which the most common were:

individual peasant; owner of a store, restaurant, mill, pharmacy, former police officers, teachers, doctors, agronomists, engineers, etc.

The ethnic composition of the repressed was also quite motley. Mostly, Ukrainians, Romanians, Russians, Jews fell under arrest. Among others, there were also Bulgarians, Germans, Poles, Moldavians, Greeks, Gagauz, Armenians, Belarusians, Serbs, etc.

Striking in its diversity is the age level of heads and family members: it ranges from 76 years to several months from birth. The NKVD bodies were primarily targeted at men between the ages of 20 and 29 (149 people) and 40 to 49 (133 people). However, the overwhelming majority of those deported by age were... children (!), whose number (from a few months to 16 years old) was 218\*.

Recall that the Sovietization of the Akkerman (Izmail) region began almost immediately after the annexation of these territories to the USSR. The largest number of arrests in 1940 occurred in July, August and October. For many residents of the region, the black and terrible date of 1941 was June 13, when just a few days before the start of World War II, a large-scale deportation and «cleansing» of border areas was organized in the region.

Deportation or forced migration is a form of political repression applied by the state against its citizens using force (*Stalin's deportations, 2005: 6*). In many cases, deportation is only a prelude to the physical destruction of people who are the subject to deportation, or is an element of a more complex repression, when family members who has already been repressed. It was this type of repression that was most characteristic of the Soviet punitive system. Quite often, deportations have been combined with other types of repression, such as deprivation of voting. In fact, deportations were a large-scale historical phenomenon, they were an integral part of the totalitarian state migration system in the USSR, due to a complex combination of political and economic factors. The so-called «kulak exile» and the total deportation of the «punished peoples» during World War II were recognized as the pivotal and determining elements of Soviet deportations.

As we have noted, by 1940 the Soviet authorities already had sufficient «experience» in conducting political repression in their own territories. Issues with the deportation of individual peoples were also not something new to the Communists. As early as 1928-1932, the so-called border-clearing operations were carried out, during which the Koreans, Poles and Finns came under deportation. The next step in the «experience» of deportations was the eviction from the capitals and western borders of Gypsies, Poles, Germans and Finns (1933-1936). Another wave of deportations, which occurred in 1937-1938, was directed against the Kurds, Armenians, Koreans, Iranians and Chinese. The outbreak of World War II coincided with the repression and deportation of Polish citizens, residents of Western Belarus and Western Ukraine.

On May 14, 1941, a large-scale and bloody operation to liquidate the Ukrainian national movement was initiated by resolution of the Central Committee of the CPSU (b) and the RNA No. 1299-526ss «On the expulsion of counter-revolutionary organizations in the western regions of the Ukrainian SSR». The decree provided for the arrest and a 20-year exile to settle in the remote areas of the USSR members of the families of «participants in counter-revolutionary Ukrainian and Polish nationalist organizations» (*Stalin Deportations, 2005: 215-217*). Of those lands that were annexed to the USSR in the early stages of World War II, only the territories of the Baltic states and Bessarabia (the Moldavian SSR and the southern regions of the Ukrainian SSR) remained free from mass repression and deportation. In mid-May, an attack on residents of the Lithuanian, Latvian and Estonian republics began.

For Moldova and the southern regions of Ukraine, preparation for the operation also began in the spring of 1941. Not earlier than April 15, 1941, in the report of the People's Commissar of the NKDB of the USSR P. Meshik to the secretary of the Central Committee of the Communist Party (b) M. Khrushchev on the proposals on liquidation of OUN bases in the western regions of Ukraine stated: «I consider it necessary to apply to the Central Committee of the CPSU (b) and the Council of People's Commissars of the USSR with a proposal to apply the following [...] sanctions:

1. To extend the law on traitors to the Motherland to members of anti-Soviet organizations in an illegal position in the western regions of the USSR, Chernivtsi and Izmail regions of the USSR.

2. The families of illegals, in accordance with the law, repress and confiscate property.

3. The families of the arrested are evicted to remote places» (*Stalin's Deportations, 2005: 190-191*).

In early May 1941, taking into account the proposal of S. Goglidze, the authorized representative of the Central Committee of the All-Union Communist Party of Bolsheviks and the Council of People's Commissars of the USSR on MSSR, to evict about 5,000 people from the territory of Moldova, preparations were begun for deportation in this region as well. The repressions were aimed at the so-called counter-revolutionary contingent (activists of the bourgeois parties, landowners, individual peasants, policemen, gendarmes, officers of the white, tsarist and Romanian armies; large merchants and homeowners, volost foremen, etc.) and their family members (*Passat 1994: 23*). In addition, the corresponding operation of the NKVD had a focused ethnic direction - Romanians and Moldovans were subject to deportation.

Explaining his proposal, S. Goglidze noted that «... in the former Bessarabia there were a large number of different bourgeois parties and organizations. After Bessarabia's reunification with the USSR ... party leaders ... fled to Romania. At present, the remnants of parties and organizations, with the active support of Romanian intelligence agencies, have intensified their anti-Soviet activities. ... The greatest activity is shown by:

1. The Iron Guard ... the most conspiratorial organization with terrorist personnel ...

2. Former National Christian or Kuzista party. ... Conducts great organizational work on the creation of counter-revolutionary groups, the recruitment of new members, the spread of anti-Soviet agitation ...

3. Former parties of national liberals and national-tsaristivist ... try to organize illegal work.

... I ask for permission to carry out arrests and ... to carry out their evictions to other regions of the USSR» (*Stalin's deportations, 2005: 206-208*).

There was no official reaction to this appeal, however, in early June 1941, the People's Commissar of the NKGB of the MSSR M. Sazykin sent a secret telegram to the Deputy People's Commissar of the NKVD of the USSR V. Chernyshev for information on the preparation of trains for special resettlers: «Train levels are formed: No. 1, 2-90 cars, station Taraclia; ... No. 20-38 wagons, station Bolgrad; No. 21, 22-103 wagons, Artsiz station ... (*Stalin's deportations, 2005: 208*).

It is important that scientists have not yet been able to find the basic legislative document that led to the deportation of June 13, 1941. Researcher V. Pasat believes that «this document is unlikely to ever be found» (*Pasat, 1994: 23-24*).

The next official document relating to the events of the June deportation of 1941 in the Izmail Region is the report of the Deputy People's Commissar of the NKGB B. Kobulov to Stalin, V. Molotov and L. Beria dated June 13, which refers to the progress of the operation «... to seize participants of counter-revolutionary organizations and other anti-Soviet

elements, as well as the eviction of family members of repressed members of counter-revolutionary groups from the MSSR, Chernivtsi and Izmail regions of the Ukrainian SSR. «The document reported on the preparation of lists with 32,423 people, including 6,250 for arrest, 26,173 deportations. The Izmail Region accounted for 3,980 people (or 12% of the total), of which 358 people (5.7%) were subject to arrest, 3,622 people (14% of the total number planned for deportation) were deported (*Stalin deportations, 2005: 210- 211*).

The final directive, published on June 14, 1941, was called the «NKVD Action Plan for the transportation, resettlement and employment of special forces to be evicted from the Lithuanian, Latvian, Estonian and Moldavian SSRs.» The publication of this directive after the fact can rightly be considered an example of «the hypocrisy and Pharisaism of the communist government» (Passat, 1994: 24-25). In total, more than 30 thousand «Enemies of the people» and almost 47 thousand members of their families were supposed to be taken out of these territories. Prisoners from Moldova were transported to Kazakhstan (Aktubinsk, Karaganda, Kostanai, Kzyl-Orda regions) and the Novosibirsk region. Preparations for the deportation were completed in early June 1941, and the above directive of June 14, 1941 actually it was only a drawn line under the fact that it had already taken place.

It is not entirely clear how the Izmail region, which was a part of the Ukrainian SSR, appeared on the list of territories which was supposed to deport «enemies of the people». There are no official documents that would shed light on this issue. The above documents officially relate to the territory of Western Ukraine and the Moldavian SSR, but in fact the Danube Ukrainian lands were also included in this process. According to various estimates, from the Moldavian, Chernivtsi and Izmail regions, the Ukrainian SSR 19 (according to other sources, from 22 to 30) thousand people, but not 5 (as planned), was resettled in the Kazakh Autonomous Soviet Socialist Republic, Komi Autonomous Soviet Socialist Republic, Krasnoyarsk Territory, Omsk and Novosibirsk Regions (*Stalin's deportations, 2005: 186*).

So, the «mopping-up» operation began almost simultaneously (at half past two in the night of June 13, 1941) in most of the settlements of the Izmail region. The punitive bodies tried to clearly «put into practice» all the preliminary accusations by the authorities – counter-revolutionary activities, espionage, anti-Soviet agitation, membership in Romanian bourgeois and nationalist parties.

Remembering the previous orders of the authorities to search for and liquidate the OUN bases in Ukraine, the Chekists «found» the OUN members in the Ukrainian Danube region as well. So, on charges of «uniting the cadre of Ukrainian nationalists, spreading anti-Soviet sentiments among the local population», the resident of the village of Matroska Sklyarenko Andrei and his wife Ekaterina Vasilyevna, who allegedly organized an anti-Soviet speech by Ukrainian nationalists in the village in April 1941, were arrested. The further fate of the family was formed according to the scenario traditional for the NKVD: a man went to Sverdlovsk prison, where he died in the spring of 1942, and his wife and his daughter went to a special settlement in Kazakhstan (*AVIMR, f. 242-T, op. 3-L, d. 208* ).

Among those who were arrested on the night of June 13, 1941, we distinguish several conditional categories. It's conditional that very often several different positions were united in the prosecution – perhaps, in this way the NKVD men tried to give greater conviction and weight to their sentences. The **first group** included «enemies of the people» and the Soviet regime – former activists of the bourgeois parties, police, gendarmes, officers of the white, tsarist and Romanian armies, city hall workers, village wardens etc.

Varzarov Efim (Martaz, now the village of Rybachye, Tuzlovsky district) – village warden; 8 family members were sent into exile together with him, the youngest of whom was 9 months old (*Repressions and dispossession in Bessarabia, 2015: 67*).

On June 13, 1941, Irina Belichenko, born in 1895, was arrested, lived in her own house in the city of Izmail on the street Dmitrievskaya. Her husband worked as a commissar of the city police until 1940 and in early July 1940 he was arrested and executed. The woman spent almost a year in constant interrogations, calls to the relevant authorities and then got on the lists for deportation (*KUIA, f. R-470, help 1: 1, 17*).

Georgitsa Andrei Vasilievich, 1886, a peasant sole-man of the village of Doluka (now the village of Bogatooe, Izmail district) was arrested as a member of the liberal party, a secret agent of the Romanian Sigurans. 4 family members (wife and three sons) were repressed together with him. «At night they lifted everyone, put us in trucks. At the railway station our father was taken away and we were stuffed into freight cars and taken to an unknown destination. ... we went to the Kzyl-Kum region, to the Telman state farm. Soon my mother died, leaving me (12 years old) and my brother (16 years old) - recalled a participant in those events, Vasily Georgitsa. «We worked very hard at the state farm .... There was rotten place, water was brought, snakes crawl ... We often went hungry ... Later we found out that our father was shot in 1942» (*Archival Department of the Izmail District Council (AVIRR), Georgitsa village IN*).

Klimovskyi Semen, 1885, a large landowner, until 1940 owned 150 hectares of land. The very interesting fact is that Semen Deomidovich was a member of the Tatarbunar uprising and served his sentence in a Romanian prison, but thanks to the ransom he was released. When in the summer of 1940 the Soviets entered southern Bessarabia they first arrested Semenov's father, Deomid. And already on June 13, 1941, together with his wife Vera and son George (2 years), Klimovskyi Semen was sent to the prison. His wife and son were sent to Aktobe region, and he was accused of being the son of a landowner, an officer of the tsarist and Romanian armies, a member of bourgeois parties (NKVD men didn't even bother to indicate which ones – author) hostile to the Soviet regime. After the arrest the family's house was confiscated; later there was located a nursery. As for the fate of Semen Klimovsky, he died of tuberculosis in prison in 1947 (*Archival Department of the Tatarbunar District Council (AVTRR), d. 29*).

Krasnoshchek Afanasiy, 40 years old, resident of the village of Safyany (Izmail district). According to the erroneous version of the NKVD men he was a secret agent of the Sigurans, served in the gendarmerie. Together with his family he was sent to Samarkand region (*AVIRR, case of Krasnoshchek A.*).

Makarie Mikhail, born in 1902, is a native of Ismail. On charges of counter-revolutionary activity the whole family (5 people) was taken out in a freight car, accompanied by the Red Army soldiers of the NKVD to the Pakhta-Aral state farm of the Chimken region of the Kazakh SSR. From there the head of the family was sent to Siberia, for logging. As Mikhail Pavlovich recalled, «due to the lack of all the prisoners we were taken out of the cars and forced to dig graves for ourselves.. ... However, we were lucky, the train came and sent us to Siberia» (*AVIMR, f. 242-T, Op. 3-L, d. 131, 138*).

Nereutsa Mefodiy, born in 1898, the resident of Mikhailovka, Sarata district. Arrested by Sarata RO NKVD 06.13.1941 as a wealthy man and a socially dangerous element. Later the prosecution was reprofiled into the anti-Soviet agitation and, in connection with the outbreak of war, Nereutsa was transferred to the Vologda prison, where he was shot by the decision of the Special Meeting in October 1942 (*Repressions and dispossession in Bessarabia, 2015: 73*).

Pintya Georgyi, 67 years old (!) at the time of his arrest. They accused him of being a white army officer during the Civil War, then fled to Bessarabia, where he became a priest and a member of the liberal Romanian party. Georgyi Georgievich did not wait for the verdict - a few days after the arrest he died in prison (*AVIMR, f. 242-T, op. 3-L, d. 204*).

To the **second category** we included those whom the authorities accused of one of the «mortal sins» of communism – the possession of private property. There are several subgroups here. The most numerous are individual peasants, or in the language of protocols, kurkul. The geography of the arrests is striking in this subgroup: Areshkin Markel (Novaya Nekrasovka, Izmail district), Babiy Trofim (Kytai, now the village of Krasny Yar, Kiliya), Bayrak Vasily (Akmangit, now the village of Belolesie, Tatarbunary), Bakumenko Vasily (Akmangit, now village of Belolesie, Tatarbunary), Burlia Petr (Fricatsey, now the village of Limanskoye, Reni), Georgiev Peter (Kairakli, now the village of Loschinovka, Izmail), Georgiev Thomas (Kamchik, now the village of Zarya, Sarata district), Gnidenko Fedor (Izmail ) George Gutsu (Frumushika century, now the village of Staroselye, Sarata), Deev Alistrat (Izmail), Zubenko Pavel (Izmail), Poida Alexander (Izmail), Smelyansky Fedot (Broska, Izmail).

Drymov Ivan, 1884, the head of a large family (8 people), who lived in a village Bayramcha (now the village of Nikolaevka-Novorossiysk, Sarata district). By 1940 the owner of 10 hectares of land, for the processing of which he used hired labor. In the summer of 1940 most of the land was taken out off the family, and on June 13, 1941 the family itself, which was evicted to special settlement in Aktyubinsk region, was also deported. As for the head of the family, according to the verdict of the NKVD tribunal by the Odessa region, he was sentenced for 10 years in prison (with confiscation of property) and for another 5 years of deprivation of civil rights for anti-Soviet agitation (*Repressions and dispossession in Bessarabia, 2015: 69*).

Lazarev Vasily, born in 1904, the resident of the village of Chishmele (now the village of Ruchey, Tatarbunary district). The accusation was that he was «the son of a large landowner, used hired workers on the farm, and was also a member and the leader of the committee of the national liberal party of the village, mocking the local population.» At first all the Lazarevs' ended up in the Aktyubinsk region and later, in 1943, Vasily was again taken by the NKVD, accused on counter-revolutionary activity, and sent to prison for 8 years. After serving his sentence, Lazarev Vasily was left under police surveillance at a special settlement, and only in 1956 he managed to escape to Moldova (*AVTRR, d. 26*).

Smelyansky Fedot, a native of the village Broska. Arrested like a kurkul (wealthy man). Later his daughter Anna Fedotovna described these events as follows: «The NKVD men came at night. They lifted everyone out of bed, half-dressed and sleepy, loaded onto carts and taken to the station. We drove in the cars for about a month. At the stations, the directors of state farms examined us as slaves – they mostly chose healthy and young people, and no one wanted to take old people and children. When we were in Kazakhstan, we were given 200 gr. bread per person and a bucket of water per family. We lived in dugouts. ... In summer the heat was up to +70, in winter frost was up to -40. Then there was a starvation – eating lizards and various animals»(*AVIRR, D. Smelyanskaya G.*).

Among those arrested and sentenced to deportation there were many individual peasants from the Bulgarian villages of the Izmail region (Kamenka, Loschinovka, Suvorovo). Let's mention some names. The village of Tashbunar (now the village of Kamenka): Anton Dyulgerov, 44 years old, deported to the Tomsk Region, the building was transferred to the local collective farm. The village of Kairakliya (now the village of Loshchinovka): Adam and Matey, Slavov, were deported together with their families in the Tomsk Region. The village of Shikirli-Kitai (now the town of Suvorovo): Ivan Ilikchiev, 28 years old, was deported to a special settlement in Kazakhstan with his family (wife, two brothers, daughter and two sons); Ilikchiev Fedor, 51 years old, was subject to eviction for special settlement as kurkul and socially dangerous element; Petro Ilikchiev, 49 years old, ended up with his family in Kazakhstan as a result of deportation; Kalayanov George, 20

years old, accused on anti-Soviet agitation and sent to Kazakhstan with his wife and daughter; their house was transferred to the collective farm, and later there was vocational school No. 42; Sakazly Konstantin, 30 years old, deported to the Shigarsky district of the Tomsk region; Smokov Mikhail - shot shortly after his arrest, later, already in 1947, he was dispossessed of his family, and the house was confiscated as an outpatient.

The **next subgroup of the category** of private owners is the former owners of enterprises, shops, restaurants, warehouses. These are Afonin Porfiry (Sarata, grain stores and warehouses), Balan Ivan (Bayramcha, Sarata district, poultry trade), Borisov Erofei (Izmail, a large perfume and haberdashery shops), Dmitry Vlaev (Bolgrad, creamery), Andrey Degtyarev (Izmail, brick factory) ), Stepan Doychev (Izmail, bakery), Ivanchenko Kakim (Izmail, bakery), Korzh Semen (Izmail, liquor store), Gabriel Korpusov (Izmail, grain trade), Ivan Saginova (Izmail, restaurant owner). As for the last name – Ivan Saginov, 1891, he was arrested on suspicion of espionage, sent to prison, where in december 1943 he was shot. It is terrible that the death certificate said that Ivan Nikolaevich died of typhus (*AVIMR, f. 242-T, op. 3-L, d. 242*).

Among private owners there was another subgroup – the owners of real estate in the form of buildings that they rented out. This category of accused suffered less: these people were taken away (nationalized) from their homes and they were either left in the city or evicted to the nearest villages. However some of them, for example, Berenstein Tina (Reni), Bogomolov Peter (Izmail), Kobets Fedor (Izmail), Paslavsky Nikolai (Izmail), were deported on June 13, 1941.

Kobets Fedor, 1879, lived in his own two-storied house in Izmail, rented out part of the premises. During his arrest the NKVD men acted according to the traditional pattern: the family (4 people, the youngest was only a few months old) was sent to Samarkand region and the head of the family was sent to prison, where he died in October 1941 (*AVIMR, f. 242- T, op. 3-L, d. 98*).

To **the third category** we included representatives of the local intelligentsia – teachers, doctors, agronomists, accountants, engineers and more. Bargutin Leib (Tatarbunary, State Bank Accountant), Bereznjakov Porphyriy (Izmail, Izmailtorg Accountant), Granich Semen (Bolgrad, Doctor-Veterinarian), Gutsan Andrew (Reni, Agronomist), Dmitriev Alexander (Hadji-Kurda, Headmaster), Kobzarenko Mikhail (Shabo, winemaking master), Kostenko Ostap (Nerushay, teacher), Tomov Trifon (Izmail, sub-head of school No. 11, arrested while holding a teaching meeting). Like the rest of those on the June lists, members of that category spent the next part of their lives either in prison or in a special settlement.

Dmitriev Alexander, born in 1901, a native of the city of Beltzy (Moldova). He lived with his wife in the village of Khadzhi-Kurda (now the village of Kamyshevka, Izmail district). He worked as a director of a rural school, and his wife Tatyana Nikolaevna – a teacher. On June 13, 1941 their family as a «socially dangerous element» was deported to Uzbekistan, Samarkand region (*AVIMR, f. 242-T, op. 3-L, d. 65*).

**The fourth category** is the so-called family clans. As a socially dangerous element, the Bayraki clan from Akmangit village (now Bilolissya village, Tatarbunarskyi ) was deported to the Aktjubinsk region. A large family of Zhigaylo from Kislytsa fell under the rink of repression. Most of the family members (6 people) were deported to the Aktjubinsk region, and the head of the family, Zhigaylo Semen, came to Kazakhstan. As a socially dangerous and kulak element, they were evicted from the village. Shikirli-Kytai (now the village of Suvorov, Izmail), the Ilikchiev family – Theodore and Peter Dmitrovich. Both families (a total of 8 people) ended up in Kazakhstan and their property was transferred to the collective farm. The families of the two Korzh brothers – Semyon and Yakov



Zakharovich - were on the deportation lists (14 people).

To **the fifth category**, we referred to the so-called «ours» – those, who from the first day of the emergence of Soviets in the region, or demonstrated their loyalty and even worked in various administrative institutions, or were representatives of the working class - the mainstay of the Communists. Among the archival materials were cases concerning the deportation of Uzun Mykola (the loader of the Reni railway station), Fadeeva Petra (the worker of the Izmail fish factory).

Gonchar Nikita Illich, born in 1884, a farmer from the village Kislytsa, until 1940 he had 5 hectares of land, a couple of horses, its own house. He was arrested as an «active member of an underground party group, a member of the tsarist party.» It is interesting that Nikita Gonchar was a man loyal to the Soviet authorities, and as early as the summer of 1940 he became a member of the executive committee of the Kislytsa village council and one of the first in the village to join the collective farm. However, this did not save the Gonchar from repression by the communist authorities. Together with his family (six people), on June 13, 1941, they were deported as a «socially dangerous element» to the Samarkand region. Mykita Illich's younger daughter was 5 years old at the time of deportation (*AVIRR, case of Gonchar*).

The Shcherbina Vlas family at the time of arrest consisted of 9 people. The head of the family was 62 years old. The family was poor (as stated in the arrest report), all living together in Izmail in a small two-room house. The reason for the arrest of the whole family was the accusation of one of his sons – Dmitry (17 years old) – of «ties to security and membership in the Cusist Party». All members of this family were deported to Uzbekistan (*AVIMR, f. 242-T, op. 3-L, ref. 259*).

**The sixth**, final category includes women who, for various reasons (as a rule, men have been arrested before) were heads of families. Here are some names and examples.

Barbanyaga Anastasia (Izmail, former owner of the restaurant), Belichenko Irina (Izmail, husband – former police officer), Anna Bloshenko (Izmail, arrested as anti-Soviet element), Bondareva Efrosinia (Stara Nekrasivka, peasant woman), Burgoch Nina (Reni, a member of a socially dangerous family), Zhigaylo Anna (Kislytsa, kurkulka), Maria Kolotinska (Tatarbunary, kurkulka), Kupchik Yevgeny (Kiliya, wife of the enemy of the people, sent with an 8-month-old child to Kazakhstan), Ivanov Agafia (Ismail, wife of the enemy of the people), Serenko Paraskovia (Izmail, kurkulka; the man was previously convicted of sabotage).

Anna Bloshenko, who lived in Izmail on Sadovaya Street with her mother, Maria Nikolaevna. At the time of her arrest, she was 18 years old and her mother was 40. On counterfeit charges of anti-Soviet activity, the NKVD authorities, they were evicted to Uzbekistan by the Kzil-Kum state farm of the Farish district of the Jizzakh region (*AVIMR, f. 242-T, op. 3-2, file 280*).

Bondareva Efrosinia, single peasant woman, born in 1900, resident of Staraya Nekrasivka village, Izmail district. At the time of her arrest, she was living in her own home with her 3 sons and her daughter, who was only 8 years old at the time of the eviction (*Repressions and Dispossession by Bessarabia, 2015: 67*).

Bugoch Nina, at the time of her arrest she was only 12 years old. During the operation of the NKVD, she and her parents were arrested and sent to Tiraspol, where echelons were formed for deportation. However, on the way, Nina was simply taken away from her parents and together with the same children sent to the Tomsk region to the Parable Orphanage. She never saw her parents again (*AVIMR, f. 242-T, op. 3-L, aff. 21*).

Daughter Kupchik Yevgeniya, Galina mentioned: «At dawn, the NKVD workers came to the apartment and ordered to get together within 10 minutes, taking with them only the necessary wearables. Then everyone was loaded into the truck. My mother and I were sent in a freight wagon first to Kazakhstan and then to Uzbekistan» (*AVIMR, f. 242-T, op. 3-L, ref. 119*).

After the mass arrests, most of the accused were sent for deportation. Some of the

arrested, as a rule, the heads of families, remained in the NKVD bodies to dislodge «legitimate grounds» and make arrest records. Some of them were sent to different prisons in stages. Some of them were shot in Izmail. There is evidence that in the twentieth of June 1941 (a few days before the start of the Soviet-German war!!!), over 40 people accused of anti-Soviet activity were shot dead in a Jewish cemetery. Eyewitnesses of the events recall: «For several days, the mutilated bodies lay in the open sky, and among them women and children went in search of their relatives arrested by the Communists. Later they were reburied at the Old- Believers Cemetery «(AVIMR, f. 242-T, op. 3-L, ref. 55). Among those who were shot was Guslyakov Nifanyi from Izmail. The rest of the names have not yet been established.

Concluding the review of the dramatic events of June 1940 – June 1941, the author states:

- arrests and deportations in the Ukrainian Transdanubia were one of the means of intimidation of the local population;
- the Communist repression and punitive apparatus was well prepared for the ability to «blind the image of the enemy of the people» using traditional methods of slander, denunciation, and torture;
- in the period from June 1940 to June 1941, four waves of repression were distinguished, when the arrests of the population of the region were massive: July, August, October 1940 and June 1941;
- the events of June 13, 1941, were the most horrific in their effects: they led to a significant decrease in the population in the region; forced displacement of part of the inhabitants into the outermost regions of the country; the lives of thousands of our compatriots have been broken and lost;
- terror and repression served as the primary means of ensuring the region's integration into the USSR;
- honoring the memory of those who lost their lives and their broken lands requires further thorough investigation of the crimes of the Communists in the Ukrainian lands.

\*\*\*

Arkhivnyi viddil Izmailskoi miskoi rady (AVIMR), f. 242-T, op. 3-L.

Arkhivnyi viddil Izmailskoi raionnoi rady (AVIRR)

Arkhivnyi viddil Tatarbunarskoi raionnoi rady (AVTRR)

Izmailskiy arkhiv (KUIA), f. R-470, op.1.

O vkluchennyi severnoi chasty Bukovynskoho y Khotynskoho, Akermanskoho y Yzmaylskoho uezdov Bessarabyy v sostav USSR. *Vedomosti Verkhovnoho Soveta SSSR*. 22.08.1940. № 28.

O perenesenyyi tsentra Akermanskoi oblasti Ukraynskoi SSR yz hor. Akerman v hor. Yzmayl y pereymenovannyi Akermanskoi oblasti v Yzmaylskuiu oblast. Ukaz prezydyuma Verkhovnoho soveta SSSR ot 07.12.1940 h. *Sbornyk zakonov SSSR y ukazov Prezydyuma Verkhovnoho Soveta SSSR*. 1938 h. – yul 1956 h. /pod red. k.i.u.n. Mandelshtam Yu.Y. Moskva: Hosudarstvennoe yzdatelstvo yurydycheskoi lyteratury. 1956.

Pasat V.Y. *Trudnyye stranytsy ystoryi Moldovy: 1940 – 1950-e hodi*. M.: Terra, 1994. 800 s.

Repressyy y raskulachyvanye po Bessarabyy (1940-1941, 1944-1945, 1948-1952). Sostavlytel S.H. Matveeva. *Seryia obshchestva «Odesskiy memoryal»*. Vip. XVII. Odessa. Atlant, 2015. 545 s.

Stalynskyye deportatsyy. 1928-1953 / Pod obshch. red. Akad. A.N. Yakovleva; Sost. N.L. Pobol, P.M. Polian. M.: MFD : Materyk, 2005. 904 s.

Tsau Yhor. *Stalynskiy terror v Sovetskoi Moldavyy, 1940-1954 hh*. Rezhym dostupa: <http://dacoromania.net/article/stalinist-terror-soviet-moldavia-1940-1953>

*\*Англійською мовою стаття надрукована в журналі «Studia Universitatis Cibiniensis. Seria Historica (том XVII / 2020)». Переклад статті українською мовою друкується вперше.*

*\* The article was published in English in the magazine «Studia Universitatis Cibiniensis. Historica Series (том XVII / 2020)». The translation of the article into Ukrainian is published for the first time.*



## Тетяна ШЕВЧУК

Доктор філологічних наук, професор,  
завідувачка кафедри загального мовознавства, слов'янських  
мов та світової літератури Ізмаїльського державного  
гуманітарного університету.

Декан факультету іноземних мов (2011-2014).

Керівник проєкту «Регіональна література і живопис як  
засіб формування колективної ідентичності локального  
соціуму» (МОН України, 2019-2021). Лауреат громадської  
відзнаки «Автор року-2019» часопису «Освіта і  
суспільство». Авторка понад 120 наукових праць. В ІДГУ  
працює з 1994 року.

**Сфера наукових інтересів:** порівняльне літературознавство,  
творчість Г. Сковороди, регіональна література та живопис.

**E-mail:** shevchukat2@gmail.com

### ТВОРЧІ ОБ'ЄДНАННЯ ХУДОЖНИКІВ УКРАЇНСЬКОГО ПРИДУНАВ'Я

Автор презентує рівень особистих досягнень митців Ізмаїльської міської організації НСХУ та Спілки Художників Ізмаїля, їх громадську активність, надає інформацію про виставкову всеукраїнську та міжнародну діяльність, персональні виставки та особисті відзнаки митців. Проведений аналіз дозволяє дійти висновку, що регіональна самобутність і полікультурність є провідними ознаками творчості бессарабських митців, яка живиться джерелами їх розмаїтого етнічного коріння, адже представники спілки є нащадками колоністів Бессарабії українського, російського, болгарського, гагаузького, молдавського, грецького, албанського, німецького походження.

**Ключові слова:** образотворче мистецтво, творчі об'єднання, митець, живопис, регіональний, техніка, жанр, самобутність.

Образотворче мистецтво як феномен культури і універсальний засіб людського спілкування концентрує в собі головні смислові ідеї певного соціального середовища, відображає дух свого часу. Українське Придунав'я (регіон Буджак або Південна Бессарабія), як самобутній поліетнічний регіон у галузі культури, є маловивченою територіальною одиницею і до сьогодні залишається об'єктом гуманітарних досліджень переважно для місцевих фахівців. Унікальна мозаїка регіональної ідентичності базується на процесах активного взаємозбагачення духовними набутками компактно проживаючих тут народів (українців, росіян, болгар, румунів, гагаузів, вірменів, албанців, греків та ін.), формуючи у творчій практиці митців свій неповторний художній колорит.

Монографічними спробами осмислення векторів розвитку регіонального живопису стали студії Тетяни Шевчук «Творчі портрети болгарських митців Буджака» (Шевчук, 2018: 12-65) та «Культурний код сучасного образотворчого мистецтва Буджака» (Шевчук, 2018: 477-501), Івана Пастиря «Зображувальне мистецтво в Українському Придунав'ї» (Пастир, 2015; 146-165), розміщені як розділи у колективних монографіях «Культурний простір бессарабських болгар» (2018) та «Istorie și civilizație de-a lungul Dunării de Jos» (2018), «Українське Придунав'я в світлі гуманітарних досліджень» (2015). Окремі аспекти розвитку

сучасного живопису Українського Придунав'я розглянуто у статтях Тетяни Шевчук (Shevchuk, 2017; 2018; 2019), Олени Колмикової (Kolmykova, 2017; 2019), Олександра Кара (Kara, 2016; 2018; 2019), Івана Шишмана (Shishman, 2017; 2018). Науковою новизною цієї розвідки є панорамний огляд колективної творчості у галузі образотворчого мистецтва, представлений крізь призму діяльності зареєстрованих у регіоні творчих об'єднань.

Плідна творча діяльність художників української Бессарабії, їх професійне зростання завдяки участі у всеукраїнських та міжнародних пленерах та входження значної частини до Національної спілки художників України (далі – НСХУ) сприяли створенню у 2008 році його регіонального представництва – Ізмаїльської міської організації НСХУ (далі – ІМО НСХУ). Ізмаїльська міська організація НСХУ налічує двадцять дев'ять митців із міст Південної Бессарабії: Ізмаїла, Арциза, Кілії, Рені й ін. Це діячі в галузі живопису, акварелі, графіки, декоративно-прикладного мистецтва, реставрації та консервації творів живопису, зокрема церковного. Регіональна самобутність і полікультурність є провідними ознаками їхньої творчості, яка живиться джерелами розмаїтого етнічного коріння, адже представники спілки є нащадками колоністів Бессарабії українського, російського, болгарського, гагаузького, молдавського, грецького, албанського, німецького походження. Художні здобутки членів Ізмаїльської міської організації Національної спілки художників України представлені в англomовному електронному виданні «Illustrated Guide of Ismail Municipal Organization of National Union of Ukrainian Artists» (*Illustrated Guide*, 2016).

ІМО НСХУ очолюють Заслужені художники України – Олександр Кара (голова) та Іван Шишман (заступник). Сакралізація побуту й сільської праці болгарських переселенців, нащадком яких є Олександр Кара, стала найсуттєвішою рисою його творчості. Сюжетна основа творчих композицій митця, написаних у техніці енкаустики, базується на болгарському фольклорі («Перша борозна», «Бессарабський сон»), історії («Переселенці», «Мадярський лицар»), знанні й пошануванні культурних традицій свого етносу («Хоро», «Золота лоза», «Причастя», «Небесні гості на Різдво»). Мова живопису Олександра Кара проста й викликає відчуття замилювання. Автор прагне писати свої образи плоскісно, доводячи до символічності й локальності колірних плям, де одночасно присутня музикальність і пластичність лінії, що дозволяє йому створювати гармонійні образи. Не випадково жіночі образи О. Кара отримали у поціновувачів його творчості визначення «бессарабські мадонни». Мистецтвознавець Ольга Тарасенко зазначила: «О. Д. Кара – обдарований живописець, автор виразних композицій на тему Півдня України-Бессарабії. У його творчості традиції стародавнього православного мистецтва Київської Русі та Болгарії поєднані з сучасними тенденціями. Живопис Олександра Кара характеризується великою образністю і поетичністю. Йому вдається знайти лаконічні, майже знакові засоби, які в той же час є життєво переконливими. Його творчість несе в собі позитивний потенціал народної культури, енергії» (Kara, 2008: 5).

Олександр Кара має більше десяти нагород по живопису; серед них: медаль лауреата премії імені Тетяни Яблонської (2018), Почесна грамота Кабінету Міністрів України (2019) й ін. Його персональні виставки проводилися в Національній картинній галереї Республіки Болгарія (2005), народних зборах Республіки Болгарія (2005), Кримській республіканській установі «Лівадійський палац-музей» (Ялта, 2007), Генеральному консульстві Республіки Болгарія (Одеса, 2008); Київському музеї історії (2012) та ін.

Художні досягнення Івана Шишмана нерозривно пов'язані з духовним простором православної церкви. Художній доробок митця складається з вишуканих творчих композицій, сакрального живопису, розпису монументальних християнських споруд, іконопису. Відтак тяжіння до монументального вирішення композиційних питань живопису пронизує світські твори митця («Русь», «Явлення у Влахернах», «Човен», «Русь білокам'яна»). У низці картин він робить художню спробу зображення вічності («Таїнство», «Золота пісня Орфея» й ін.), використовуючи архетипові образи Дерева Життя, царствених птахів Павлинів, тему фаворського світла тощо.

З 1983 р. І. Шишман взяв участь у багатьох виставках і пленерах різного рівня, провів понад 10 персональних виставок в Україні та поза її межами. 1996 року він став першим бессарабським болгариним, який відкрив у залах Спілки архітекторів Болгарії (Софія) свою першу закордонну персональну виставку з промовистою назвою «Българско послание от Бесарабия», яка складалася з 58 творчих композицій. Як культурний захід, виставка стала частиною роботи Всесвітнього з'їзду інтелектуальної еліти в м. Софія. Інші персональні виставки були проведені в Українському Будинку (Київ); музеї Західно-Східного мистецтва (Одеса); Археологічному музеї (Одеса); Музеї Іноземного мистецтва (Софія); музеї Книги (Києво-Печерська Лавра, Київ); Київському Акціонерному банку «Київська Русь»; Юридичній фірмі «Салком» (Київ); Ізмаїльській картинній галереї тощо. Найважливішими відзнаками світського рівня стали: грамота і медаль «За внесок у розвиток образотворчого мистецтва» (2005) як вища нагорода міністра Культури Болгарії та медаль віце-президента Болгарії «Паісій Хилендарський» (2006). Реалізував ряд монументальних проєктів, серед яких: реставрація та консервація розпису церкви «Св. Костянтина і Олени» (Ізмаїл, 1993-2003); проєктування і розпис Храмів «Преподобної Параскеви» (с. Желява, Софія, Болгарія, 1997), «Св. Трійці» (Ржищів, Київська обл., 2005-2010), Храму Сімеона Стовпника (Київ, 2013-2019). Участь у розписі цих храмів взяли участь інші члени ІМО НСХУ: Павло Македонський, Сергій Костов, Валентин Белий та ін. За заслуги перед Українською Православною церквою митці були нагороджені орденами УПЦ Святого благовірного князя Ярослава Мудрого (2014). Творчість Івана Шишмана є прикладом духовного служіння, вірності канонам християнської церкви та прагненню доступними йому як художнику засобами донести вічні істини, заповіді любові, віри, надії на спасіння до свого глядача.

Членами спілки є представники династії Чакірів. В історії регіонального мистецтва Петро Чакір (1931-2012) був членом Спілки художників СРСР (1980), Заслуженим художником України (2009). Його твори підкорюють розмаїттям жанрів (природні та індустріальні пейзажі, портрет, натюрморт) і техніки виконання (акварель, олійний живопис, гаряча емаль). У 1987-2007 рр. П. Чакір брав участь у міжнародних симпозіумах з гарячої емалі в м. Кечкемет (Угорщина). Перелік та ілюстрації його праць містяться у щорічних каталогах «Zománc», укладених за результатами заходів. Сюжети з традиційної культури бессарабських гагаузів (побутові сцени, весілля, святкові й поминальні дні, персонажі народних легенд тощо) на емалях П. Чакіра відображають багатство духовного світу гагаузького народу.

Петро Чакір чимало зробив для розвитку образотворчого мистецтва у місті та регіоні: багато років керував безкоштовною художньою студією для обдарованих дітей. Він був мудрим і чулим учителем, наставником за покликанням і виховав не одне покоління учнів, нині відомих не тільки в Україні, але й за кордоном. У 2012

році Петро Чакір посмертно отримав звання «Почесного громадянина м. Ізмаїл». З 2014 року під керівництвом Івана Шишмана проводиться щорічний пленер імені Петра Чакіра в селах Бессарабії (Котловина, Олександрівка, Стара Некрасівка, Нагорне) зі студентами, який закінчується літньою експрес-виставкою етюдів у Ізмаїльській картинній галереї. В 2016 році іменем Петра Чакіра названо вулицю міста Ізмаїл. На одному з будинків на проспекті Миру ізмаїльці й сьогодні можуть бачити виконану художником одинадцятиметрову мозаїку із зображенням дівчини, яка проводить моряка.

Полотна Алли Чакір-Гриценко мають глибокий релігійно-духовний і філософський зміст. Їх сюжети змушують замислитися над категоріями душі й тіла, земного та небесного, святого й грішного («Радість польоту та печаль присутності», «Благовіст», «Букет Клімту»). Завдяки глибині ідей і значущості образів живопис Алли Петрівни запам'ятовується надовго. Їй також належить портрет блаженнішого Володимира, митрополита Київського і всієї України, який перебував у його резиденції. Окремий цикл праць художниці присвятила самотній гагаузькій культурі, що сформувалася в Бессарабії. Алла Чакір-Гриценко влаштовує персональні виставки в Україні та за кордоном: Києві, Ванкувері (Канада), Ніцці (Франція); бере участь у престижних колективних виставках: Києво-Печерський історико-культурний заповідник («... І білу щічку припудрив травень...», 2009), «Болгарська весна» (галерея «Митець», Київ, 2018).

Творчі композиції Лариси Чакір-Узун перейняті глибоким філософським змістом, несуть позитивний емоційний заряд завдяки символічній художній інтерпретації вічних цінностей. Художниці часто зашифровує інформацію на полотні й на тлі домінуючого сюжету при уважному розгляді прочитуються різні другорядні образи: обриси людей, гаї, поля тощо, які при «дешифруванні» й комплексному сприйнятті дають нові імпульси та смисли. Багата природа Бессарабії в естетичному сприйнятті Лариси Чакір-Узун наділена романтичними рисами. Осінні композиції викликають захоплення витонченою добіркою образів: польові квіти на тлі вишуканих старовинних глечиків і сучасної посуду, висушених декоративних гарбузів створюють атмосферу зв'язку поколінь, а також старовини, затишку, благородної простоти (цикл «Моя Бессарабія»). В натюрмортах з айвою, виноградом, вишнею, яблуками, калиною плоди зображуються настільки дозрілими, що видається, ніби з них зараз бризне сік; вони викликають захоплення багатством і достатком краю, в якому природа така родюча («Натюрморт з виноградом», 2011 й ін.). Характерною особливістю полотен Лариси Чакір, зокрема серії «Смак гранату», є відчутний присмак далекого, казкового Сходу з його тонкощами, таємницями, скарбами. Про нього нагадують вишукані глечики, а також розміщені у фантастичних пейзажах ретельно промальованої композиційної перспективи приховані образи, які викликають в уяві героїв персидських казок та ліричні пісні про Лейлу та Меджнуна. Образ граната в інтерпретації Л. Чакір-Узун стає не просто символом кохання, він набуває ознак відчуття гарячої східної пристрасті.

Династію художників у родині Чакірів продовжив син Алли – Роман Недопака (нар. 1986 р.). Він закінчив Київську художню школу (2002) та Київську художню академію ім. Т. Г. Шевченка (2010), є учасником всеукраїнських та закордонних виставок. Традицією родини Чакірів стало влаштування сімейних виставок. Одна з них відбулася 2007 р. у Центрі Національних культур (Одеса) під елегантною назвою «ПАРЛЕ», що звучить як фр. «parlez» – «ви кажете», а насправді є аббревіатурою імен учасників: Петро, Алла, Роман, Лариса, Єлизавета. Останньому учасникові – Лізі

Чакір на момент відкриття виставки виповнилось три роки. Від правнучки Петра Петровича (внучки Лариси) був представлений зворушливий малюнок під назвою «Моя родина». Код династії Чакірів, – вважає критик Єлизавета Сілецька, – полягає в тому, що «мистецтво починається в кожному новому її поколінні по-новому, народжуються нові індивідуальності зі своїм особливим поглядом на світ» (Сілецька, 2007: 6).

Представлені визначні митці сучасного образотворчого мистецтва мають болгарське (Олександр Кара, Іван Шишман) та гагаузьке (Петро Чакір, Алла та Лариса Чакір) етнічне коріння. Про генетичний зв'язок з болгарською культурою та унікальний симбіоз у творчій практиці художнього досвіду українського, російського і молдовського мистецтва Іван Шишман у статті «Естетична парадигма бессарабських художників-болгар» зазначає: «В становленні творчого методу бессарабських живописців велику роль відіграло живе спілкування з корифеями українського, російського та молдовського мистецтва, і, без сумніву, генетичний зв'язок з душею свого народу через народне мистецтво, пісні, казки й легенди. Дивлячись на їхні твори, можна помітити загальну рису: вони зображають якийсь ідеальний світ, який живе поза простором і часом. Він досягає свого знакового осмислення і узагальненої надвиразної форми. Образи цього ідеального світу позбавлені натуралістичних деталей і дуже схожі на мову ікони. У деяких авторів є зворотна перспектива, тобто той образотворчий місток, який, на відміну від прямої перспективи, не поглинає у простір картини, а, навпаки, наближає до нас ці дивовижні чисті поетичні образи, які нагадують про далеку духовну, іноді казкову історичну Батьківщину, яка живе в серцях болгарських митців з давніх пісень, казок, легенд і всього того дорогого, що ми чули з вуст своїх сивочолих дідів і бабусь. Це ідеалізовані образи з нашого дитинства. Пройшовши фазу навчання, напрактикувавшись віртуозно викладати свої думки і почуття на полотні, перед художником виникає завдання: про що добре й вічне розповісти глядачеві. І тоді він повертається в ідеальний світ свого дитинства, світ досконалий, повний радості, світла і батьківської любові. Поряд з цим художники болгарського походження активно звертаються до народних свят, які так барвисто і цікаво проходять в Бессарабії. Не оминули своєю увагою і дивовижну природу Буджака: випалені степи, наповнені ароматом полину, мерехтливе повітря Причорномор'я, запах айви, човни та містки Дунайської Венеції, а також портрети дивовижних людей, подібних до древніх скульптурів, але, на відміну від них, вони наповнені теплом і любов'ю. Це все і стало тим живильним джерелом, до якого припали жадібні, допитливі серця бессарабських митців, таких, як Михайло Годоров, Петро Чакір, Димитр Пейчев, Володимир і Вадим Паламарчуки, Павло Баламаджі, Олександр Кара, Павло Македонський, Анатолій Труфкін, Іван Шишман та інші» (Шишман, 2017: 195).

Володимир Дудник є знаним представником мистецького світу української Бессарабії. Художник працює в техніках олійного живопису, а також пастелі, акрилу, акварелі, володіючи великою амплітудою технічних засобів – від детального опрацювання до експресивного, широкого, корпусного мазка пензлем або мастихіном, від гладкої живописної поверхні до фактурної маси на одній картинній площині. Пейзажний живопис становить основний фонд праць Володимира Дудника. Діалог з природою лежить в основі художнього сприйняття майстра. «У природи немає поганої погоди» – під таким девізом ним створені сотні бессарабських пейзажів, у яких втілено буяння південних літніх фарб, колірне багатство осені, зачаровує краса снігових покривів, боязке весняне пробудження природи. Величавий

Дунай, вилківські єреки, бессарабські озера Ялпуг і Кугурлуй, можуть природного ландшафту Старого Оргея, степові простори Буджака оживають на полотнах художника, а провінційні мотиви з життя міст і сіл Бессарабії (Ізмаїл, Болград, Вилкове й ін.) викликають відчуття спокою, умиротворення, непорушності патріархального укладу. Реалістичні пейзажі органічно доповнюють мотиви шляху, споглядання, пошуку вічних цінностей.

Володимир Дудник є творцем циклу філософських робіт, написаних, за авторським визначенням, у стилі «реалістичного філософського символізму». На основі обігрування символіки геометричних фігур (коло, квадрат, куб, піраміда) з реалістичними образами художник творчо інтерпретує тезу про єдність і боротьбу протилежностей. На його думку, коло (куля) як геометрична фігура ідеальна і досконала, має природну форму (земля, сонце, місяць, крапля, кола на воді). Куб же, квадрат, піраміда – об'єкти штучні і, як результат розумної творчості людей, є свідченням втручання діяльності людини, оскільки в природному вигляді таких форм не існує. Художник вважає, що людина народжується як куля – досконала форма, єдина з природою і Богом, але з часом соціум починає обтісувати кулю, робити з цієї сфери куб-цеглу, тому що з цегли легше будувати піраміду (державу, суспільство). Але всередині соціалізованої людини все ж залишається маленька кулька-душа, яка нудиться, знаючи щось більше, ніж відомо розуму. Філософські полотна Володимира Дудника – один із шляхів пізнання духовних таємниць світобудови.

Володимир Дудник завжди перебуває в центрі культурного життя міста, докладаючи багато зусиль для формування позитивного іміджу південної Бессарабії як регіону з високим культурним потенціалом. У 2009 р. він організував перший міжнародний Артбат-плєнер «Бессарабська палітра», а з 2011 року проводить щорічний Артбат фестиваль художників Придунав'я (АРТ-БАТ фест) з метою пропаганди краси й різноманітності регіональної творчості, до якого активно приєднуються художники України, Молдови та Румунії. Фестиваль став яскравою подією в житті краю: він щорічно проводиться на мальовничій туристичній базі відпочинку «Татару» на Дунаї. До його програми входить виставка робіт провідних художників Придунав'я і майстрів декоративно-прикладного мистецтва з лотерейним розіграшем однієї з картин; виступи фольклорних колективів і сучасних рок-груп; костюмоване шоу учасників фестивалю, одягнених у національні або карнавальні костюми, що формує атмосферу свята, імпровізації і творчості.

Власний неповторний почерк має Іван Коцофляк, який створив галерею чудових образів, сповнених романтики й величі, загадковості й одухотвореної простоти. Твори митця виконані в різних техніках (олійний живопис, акварель), зокрема у специфічній авторській техніці («Перше листя», «На пенсії» та ін.). Закоханість у красу бессарабського краю вирізняє його численні пейзажі, на яких ілюзія форми й глибини досягається завдяки віртуозному використанню різноскерованих фактурних мазків. Відмінною ознакою творчості І. Коцофляка є тонке почуття гумору, яке пронизує його художній доробок, створює атмосферу інтелектуального спілкування автора і глядача.

Творчість члена ІМО НСХУ Тетяни Мітакі, голови грецького національно-культурного товариства «Еллада», виокремлюється тяжінням до осмислення свого етнічного коріння. Триптих «Крізь роки», «Божі дороги ізмаїльських еллінів», «Береги Антифілі»; диптих «Острів цей Понта святий» репрезентують художню концепцію античного минулого української Бессарабії, яка була стратегічно важливим центром греко-римської культури. Пейзажні композиції авторки



вирізняються витонченим смаком, імпресіоністським забарвленням, викликають в уяві ніжні звуки музичних інструментів («Струни душі»).

Авторське бачення світу художниці Олени Андреєвої-Сичової представлено панорамою вишуканих образів, осяяних духовністю і внутрішньою красою. Деякі з них настільки крихкі, що й візуально розсипаються на частинки. Персонажами її картин стали романтичні жіночі образи, арлекіни, коти, колоритні місцеві музики, а провідні мотиви пов'язані з Різдвяною тематикою і багатого природою Бессарабії. Центральним образом творчої композиції «Бессарабська осінь» є жінка-берегиня, вбрання та зачіска якої сформовані з дрібних різнокольорових геометричних фігур основного фону з елементами орнаментального стилю. Оригінальною є концепція картини, що складається з колажу умовних вітражних складових, в яких чітко проступають образи груш, слив, квітів, метеликів як уособлення єдності людини і природи. Витончені тендітні руки й іконічні очі, ледь вловима посмішка на чуттєвих окреслених губах жінки формує образ чарівної самодостатньої господині, яка радіє життю, живе у злагоді зі світом природи й насолоджується її щедрими дарами. Художні образи цього полотна сприймаються як гімн бессарабській землі, красі й працелюбності її людей. Насичені тони кольорів, у яких переливаються відтінки синьо-бірюзового, жовто-помаранчевого й червоного утворюють життєствердуювальну конфігурацію образів.

Художниця Валерія Левенцова, викладач художнього відділення дитячої музичної школи м. Кілія, є не тільки блискучим фахівцем у галузі олійного живопису, графіки, колажу, але й автором робіт на оргаліті, емалі, шовку, батику. В її творчих композиціях представлена панорама художніх образів з етніко-кубічними мотивами («Ритми писанки») і верствою одухотворених тваринних образів («Сонячний кіт»), найвиразнішими з яких є коні в їх величному русі та грі потужних м'язів («Зимовий кінь», «Скіфські коні»). Учні художнього відділення ДМШ Кілії, де працює В. Левенцова, є переможцями міжнародних конкурсів у Болгарії, Греції, Польщі, Японії.

Невловимими відтінками настроїв сповнені художні образи живописця Миколи Федяєва. Як тонкий майстер емоції, він віртуозно передає блиск очей («Україночка», «Дівчина в костюмі Арлекіна»), дитяче захоплення («Забуте горище», «Канарейка», «Кошеня», «Хитруватий продавець» тощо), енергетичне піднесення закоханих («Закохані племені Мурзі»). Галерея його художніх образів представлена багатогранною панорамою пейзажних, циркових та екзотичних мотивів.

Яскравою постаттю сучасного образотворчого живопису Буджак є Катерина Лемешева, володарка престижної премії «Творча молодь Одещини» у номінації «Художник року», член Світової Академії мистецтв (Mondial Art Academia). Полотна художниці несуть неабиякий заряд позитиву, романтичної експресії, казкової чарівності. Провідними в її творчості стали мотиви дива, сну, кохання, покровительства ангелів та ангелоподібних істот (берегиня, хоронителька снів, богиня рівноваги, зими тощо). Модель художнього простору Катерини Лемешеві насичена архетипами дерева, місяця, птаха, крилатого коня, зимових візерунків, граната, груш. Авторка володіє технікою енкаустики.

Імпресіоністичним забарвленням сповнені роботи Павла Македонського, що засвідчують відкритість композиції та її незвичайні кути, фактурні мазки, акцент на світлових прийомах передачі форм, ілюзію руху, дрібні деталі тощо. Яскраві фарби його полотен відривають від буденності, запрошують поринути в оптимістичний кольоровий світ пейзажів і творчих композицій, побачити красу в прозаїчних речах.

Колоритні сюжети полотен Галини Сапунжі насичені яскравими барвами бессарабської землі, її щедрими дарами, надихаючими краєвидами. У творчості Нонни Патенко простежується виразна спроба схопити певний момент, експресивно передати емоції та почуття персонажів своїх творчих композицій. Акварельні натюрморти Ольги Друмової сповнені романтичної експресії і приємно вражають легкістю, ніжністю й повнозвучністю кольору.

Михайло Пейков працює в різноманітних техніках: акварель, туш-перо, ліногравюра, літографія, різьблення по дереву. В художньому доробку митця – міські та селянські пейзажі, творчі композиції філософського змісту, портрети видатних людей у техніці плоскорельєфного різьблення по дереву, серія малюнків за мотивами подій Татарбунарського повстання. Краєзнавчий цикл акварелей присвячений життю болгарських колоністів Бессарабії, створений на основі документів епохи: подвір'я і будинки; праця на полях і відпочинок робітників; одяг і етнотипи переселенців; виноробство, навчання ткацької справи, сімейна вечерея, святкове хоро, сватання, придане нареченої, весілля, недільні посиденьки, народні співаки тощо.

Особливе місце в живописі місцевих художників посідає пейзаж. Майстер реалістичного пейзажу Віктор Коріньок на своїх полотнах зазвичай візуалізує картини природи Бессарабії, щиро ставлячись до цієї частини культурного простору Українського Придунав'я як до «раю на землі». Затишок, закоханість у патріархальний сільський побут і прості буденні речі передано на полотнах Дмитра Скулинця («Цвітіння», «Вечір», «Гуси»), Дмитра Дьошина («Орачі», «Краєвид на курган», «Маяк», «Старий Арциз»), Віктора Корінька («Травневий вечір», «Багряна осінь у Нагірному»), Сергія Костова й багатьох інших митців.

Самобутні обличчя мають твори арцизьких художників Володимира Афанасьєва, Тамари Ткач, Дмитра Дьошина, Дмитра Скулинця, Ірини Дімітрової, сюжети яких захоплюють місцевим колоритом. На полотнах В. Афанасьєва у символічних образах представлена широка панорама побуту сільських бессарабських мешканців: підрізання винограду і дерев, оранка, ткацтво, рибальство та підготовчі справи риболовів, збір винограду та врожаю усіх видів, облаштування двору, купання й прибирання, сільський ярмарок, музики в різних виявах та іпостасях, відпочинок і комунікація селян. Весільну тематику в його творчості можна виокремити в цикл з мотивами святкового катання на бричці, останніх приготувань, застілля, єднання у національному болгарському танку хоро, закоханості молодих. Сюжети творчих композицій Т. Ткач демонструють вагомість традиційних цінностей у менталітеті жителів краю, домінування у культурі регіону общинних засад і колективної етики. Непримітний ландшафт буджацького степу на полотнах Дмитра Дьошина та Дмитра Скулинця перетворюється на привабливі степові простори, господарські дворики, що стають знаками культури, прозаїчні фігурки мешканців – носіями традиційних цінностей місцевих жителів, а ностальгійні дороги та стежки – архетипами їх життєвого шляху.

Частина членів спілки працює реставраторами й фахівцями у галузі декоративно-прикладного мистецтва. Анатолій Гусаков виготовив Царські ворота Костянтино-Єленинського монастиря (Ізмаїл, 1995), кіоти для ікон Святотроїцького храму (м. Ржищів Київської обл., 2005), брав участь у реставрації храму Святого Різдва Пресвятої Богородиці (Ізмаїл, 2008), відновив іконостас Святого Різдва Богородичного монастиря, гробницю (2010) тощо. Реставратор Валентин Белий поновив кілька тисяч старовинних ікон, серед яких є унікальні з мистецтвознавчого погляду взірці, що увібрали змішані орнаментальні традиції краю, зокрема,

старообрядницька ікона XVII ст. «Господь Вседержитель» (музей Придунав'я, м. Ізмаїл), в якій поєднуються елементи українського і молдавського орнаменту; ікона Сімеона Стовпника з надписами грецькою, російською та румунською мовами (Районний історико-краєзнавчий музей, м. Рені).

З 2007 року в Ізмаїлі був відкритий дитячий гурток «Гончарство», яким керує член ІМО НСХУ, професіонал у галузі декоративно-прикладного мистецтва Надія Льїна. За своїм етнічним походженням вона є нащадком німецьких колоністів Бессарабії. Її художня діяльність пов'язана з виробництвом скульптури з кераміки (теракота, ангоба). Надія Генріхівна є автором колекцій предметів побуту й ляльок-оберегів із кольорової глини, які не потребують додаткового фарбування. Провідні мотиви творчості майстрині становить філософська проблематика (композиції «Великі збори», «Дерево життя»), а головним персонажем виступає проста людина в побутових, етнографічних, Різдвяних, Пасхальних сюжетах. На використання специфічної техніки авторку надихнули артефакти культури Трипілля-Кукутень, знайдені в районі між Дунаєм і Дністром. Крім того, вона створює композиції з кераміки, покритої акрилом.

Членом ІМО НСХУ є яскравий представник мистецького світу України і Росії, живописець, дизайнер, фотохудожник, доктор мистецтвознавства, професор Микола Седнін, уродженець м. Ізмаїл. Він є генеральним директором Професійної спілки художників Росії (з 2013), членом Міжнародної федерації художників (IFA UNESCO); Міжнародної асоціації графіків (ADOGI), засновником лабораторії художньої студії при московському психо-неврологічному лікувальному закладі (1994); розробником програми «Лікування мистецтвом» (1998-1999) з реабілітації психіки за допомогою творчого процесу (DI-ART). М. Седнін – лауреат багатьох престижних російських та міжнародних професійних нагород, зокрема: лауреат премії Інтерфоруму «Людина майбутнього» (2004), володар медалі «Людина тисячоліття» (Росія, 2009), міжнародної медалі суспільного визнання Енциклопедії «Хто є хто» (Швейцарія, 2010); медалі Ярослава Мудрого (Росія, 2010); медалі вищого громадського визнання «Великий громадянин Росії» (Росія, 2011); міжнародної медалі святих Кирила та Мефодія (Росія, 2011) тощо. Микола Седнін – почесний президент Міжнародної академії сучасного мистецтва, діяльність якої представлена реалізацією численних міжнародних проєктів у галузі архітектури та будівництва, мистецтва та експертної оцінки творів, конкурсних програм, музейної справи тощо. З 2015 р. Академія є організатором міжнародного конкурсу «Мистецтво. Досконалість. Визнання» (Art. Excellence. Awards), в якому представлено номінації з усіх основних видів мистецтва: живопису, літератури, музики, фотомистецтва тощо.

Виставкова діяльність членів ІМО НСХУ в Картинній галереї м. Ізмаїл координується мистецтвознавцем Іриною Федоровою, яка є директором Обласного центру естетичного виховання (з 2012), головою гуманітарної комісії Громадської ради при виконкомі Ізмаїльської міської ради (з 2013), автором понад 70 фільмів та циклів телепередач, присвячених творчості художників Бессарабії і закордонних майстрів пензля. Так, короткометражний документальний фільм І. Федорової «Бессарабська мадонна», присвячений творчості Олександра **Кара**, був високо оцінений компетентним журі, а його авторка стала переможницею конкурсу міжнародного фонду «Україна 3000» (2001). В 1990-х роках Ірина Федорова була біля витоків заснування Ізмаїльського телебачення, яке сьогодні має професійний формат, а його засновниця з 2012 р. – член Української Телевізійної Академії та національного журі премії в галузі телебачення «Телетріумф». Їй також належить ідея

створення міжнародних мистецьких проєктів: фестивалів «Дружба через мистецтво може змінити світ», «Діти Бессарабії», «Дунай – ріка дружби», арт-проєктів «Новорічна феєрія», «Ніч у музеї» тощо.

Другим за значущістю творчим об'єднанням художників Українського Придунав'я є Спілка Художників Ізмаїла (далі – СХІ) – громадська творча організація професійних діячів півдня Одеської області в галузі різних видів мистецтва. Вона зареєстрована в 1991 р. у м. Ізмаїл після отримання Україною незалежності. За клопотанням Петра Чакіра 21 вересня 1991 р. міськвиконком виділив Будинок художника для майстрів пензля, які об'єдналися в СХІ. Сьогодні організація налічує більше сімдесяти членів, а її діяльністю керує досвідчений фахівець у галузі декоративно-прикладного мистецтва Анатолій Гусаков (серед попередників – Володимир Дудник та Олександр Кара).

З-поміж митців Спілки Художників Ізмаїла є чимало визначних майстрів пензля. Яскравими творчими особистостями Ізмаїльської спілки художників є Сергій Сухинін, Андрій Ципа, Надія Короленко. Працюючи у жанрі містичного реалізму, Сергій Сухинін на своїх полотнах у найдрібніших деталях відтворює фентезійний світ: праслов'янську цивілізацію з пантеоном язичницьких богів; міжгалактичні війни інопланетних загарбників-рептилоїдів і землян; культурний простір легендарної загиблої Атлантиди тощо («Карна», «Лемурія», «Тріада Мороку», «Вторгнення», «Задзеркальна реальність», «Стрілок антів», «Врата між світами», «Підмісячний світ», «Відплата Нія», «Світла Антлань» та ін. Андрій Ципа – різносторонньо обдарований митець, який створив колекцію різножанрових робіт: бессарабських пейзажів, абстракцій, натюрмортів, побутових замальовок жартівливого змісту. Майстриня Надія Короленко – авторка православних ікон з природної гальки, створених у традиціях візантійського мозаїчного мистецтва, які зберігаються у церквах м. Ізмаїл, та монументального панно «Покрова святої Богородиці» над входом до Ізмаїльського Свято-Покровського собору.

Тема краси бессарабської землі стала провідною у творчості Івана Пастиря. Його картини вирізняються деталізацією і внутрішньою динамікою образів. Тетяна Соколова вишукано передає не тільки форми квітів (бузок, півонії, іриси тощо), але і їх енергетику; наповнені повітрям і світлом мариністичні цикли картин Сергія Ушакова захоплюють динамікою руху й кольору. Живопис Наталії Фуфаєвої характеризується романтизацією бессарабських пейзажів. Її дунайські сюжети зазвичай емоційно забарвлені й насичені кольорами («Тиха гавань», «Калинів місток», «Лодочки»); зображення тіней утворює загадковий меланхолічний настрій у картині «На заході дня»; яскраві фарби і поетика «Осіннього етюд» нагадує про коловорот днів та вічність. У творчих композиціях Наталії Фуфаєвої переважає романтика: прозорі занавіски, що колишуться вітром, формують своєрідний флер у перспективі на дорогу в безкрайній бессарабській степ. Глечик з рушником і миска з полуницею, що стоїть на підвіконні, символізує щедрість і привітність цієї землі.

Сучасне мистецтво української Бессарабії значно ширше за діяльність вищевказаних професійних спілок художників регіону. Директор краєзнавчого музею с. Городне (Болградський район) Ганна Константинова є визначним майстром декоративно-прикладного мистецтва у галузі розписної глиняної іграшки, а її здобутки потрапили до численних профільних альбомів. Галина Згурська, директор Централізованої бібліотечної системи в Ренійському районі, є яскравою особистістю, яка відома громадською діяльністю і величезним творчим потенціалом. Вона є головою регіональної громадської організації «Наша спадщина», автором

етнографічної колекції «Нехай світ знає Україну!», що складається із сувенірних ляльок, одягнених у національні костюми Буджака.

Декоративно-прикладне мистецтво регіону також представлено вишуканими роботами фахівців із вишивки ізмаїльського жіночого клубу «Майстриня» (картини, серветки, подушки, рушники, народні костюми, одяг для ляльок, панно, гобелени, скатертини), виконаними в різних техніках: гладь, вишивка хрестом, вишивка бісером. Ізмаїльська авторка хенд-мейд шедеврів текстильного декору Олена Палій (Sahara Skazka) створює авторські ляльки, іграшки, текстильні прикраси, подушки, домашній декор з паперу і сизалу, інші вироби декоративно-прикладного значення з екологічно чистих матеріалів.

Діяльність бессарабських художників добре відома в Україні та за кордоном. Вони є активними учасниками всеукраїнських і міжнародних виставок та пленерів, на яких посідають почесні місця й отримують визнання і високі нагороди. В Будинку художника м. Ізмаїл розміщено творчі майстерні й представлено постійно діючу виставку їхніх художніх робіт, де можна придбати живописні роботи бессарабських майстрів. Вони провадять активну виховну діяльність, організовуючи тематичні художні виставки та вернісажі в АРТ-БАТ галереї художників Ізмаїла, Ізмаїльській картинній галереї, Ізмаїльському історико-краєзнавчому музеї Придунав'я («Пори року», «Краса, що створена жінкою», «Буджацька палітра» тощо), які мають статус регіональних, адже включають роботи майстрів Кілії, Рені, Арциза. Міста і села Бессарабії прикрашають численні скульптурні композиції члена НСХУ Михайла Недопаки (1920-2005): генералу С. Тучкову (Ізмаїл), болгарському просвітителю Христо Ботеву (Ізмаїл), Т. Шевченку (с. Шевченкове Кілійського району Одеської обл.), композиція пам'яті героїв Татарбунарського повстання (м. Татарбунари Одеської обл.), композиція загиблим героям Другої світової війни (с. Броска Ізмаїльського району Одеської області) тощо.

Отже, культурний простір Українського Придунав'я яскраво представлений у сучасному образотворчому мистецтві сюжетами побутової, пейзажної, історичної тематики; відбивається в самотньому декоративно-прикладному мистецтві; має своє обличчя у специфічному сакральному живописі.

\*\*\*

Кара О. На новій землі, під новим небом: Живопис. Київ, 2009. 96 с.

Культурний простір бессарабських болгар / Шевчук Т.С. та ін. Болград, 2018. 204 с.

Пастир І.В. Зображувальне мистецтво в Українському Придунав'ї. *Українське Придунав'я у світлі гуманітарних досліджень: колект. монографія* / За ред. І.Г. Верховцевої Ізмаїл, 2015. С. 146-165.

Сілецька Є. Код династії Чакірів. *Одеські вісті*. № 3 (3561) від 13.01.2007. С. 6.

Шевчук Т.С. Творчі портрети болгарських митців Буджака: до 140-річчя звільнення Болгарії. *Культурний простір бессарабських болгар* / Шевчук Т.С. та ін. Болград, 2018. С. 12-65.

Шишман І.І. Естетична парадигма творчого пошуку бессарабських художників-болгар. *Науковий вісник Ізмаїльського державного гуманітарного університету (Історія)*. Вип. 37. Ізмаїл, 2017. С. 192-200.

Kara A. Bessarabian Bulgarians in the National Union of Artists of Ukraine. *Journal of Danubian Studies and Research*: Vol. 8, Issue No 2. Galați, 2018. Pp. 321-323; Izmail Organization of National Union of Artists of Ukraine as a Leading Creative Community in Budjak. *Journal of Danubian Studies and Research*: Vol. 6, Issue No 1. Galați, 2016. Pp. 180-184.

Kolmykova E. Bessarabian Motifs in the Artworks of Elena Andreyeva-Sychiova. *Journal of Danubian Studies and Research*: Vol. 7, Issue No 2. Galați, 2017. p. 219-226.

Shishman I. Incomprehensible Sense of Orthodox Art (on the base of South of the Odessa region and Ukraine sacred painting). *Journal of Danubian Studies and Research*. Vol. 8, No 2 (2018). Galați, 2018. Pp. 261-265.

Shishman I. Traditions and Innovations in the Technology of Monumental Painting in Southern Bessarabia. *Journal of Danubian Studies and Research*. Vol. 7, No 2. Galați, 2017. Pp. 454-462.

Shevchuk T., Kolmykova E., Kara A. Bugeac Artists in Unity and Variety of Their Creative Manners. *Journal of Danubian Studies and Research*: Vol. 9, Issue No 2. Galați, 2019. Pp. 160-174.

Shevchuk T. Spiritual Continuum of Bessarabian Artist Ivan Shishman Creativity. *Journal of Danubian Studies and Research*: Vol. 8, Issue No 2. Galați, 2018. p. 24-34.

Shevchuk T. The Tragedy of Famine of 1946-1947 in Bessarabia in the Artistic Project «Hunger» by Yona Tukuser. *Journal of Danubian Studies and Research*: Vol. 7, Issue No 1. Galați, 2017. p. 205-218.

Shevchuk T., Kara A., Kolmykova E. Illustrated Guide of Ismail Municipal Organization of National Union of Ukrainian Artists. LAP Lambert Academic Publishing, 2016. 61 p.

Shevchuk T. Codul cultural de Artă Modernă în Bugeac. *Istorie și civilizație de-a lungul Dunării de Jos*. Brăila, 2018, Pp. 477-501.

## Tatiana SHEVCHUK

Doctor of Philology, Professor, Head of the Department of General Linguistics, Slavic Languages and World Literature of Izmail State University of Humanities. Dean of the Faculty of Foreign Languages (2011-2014).

Project Manager «Regional Literature and Painting as a Means of Forming the Collective Identity of the Local Society» (Ministry of Education and Science of Ukraine, 2019-2021). Winner of Public Distinction «Author of the Year-2019» by «Education and Society» newspaper. Author of more than 120 scientific works. Works at Izmail State University of Humanities since 1994. Sphere of scientific interests: comparative literary criticism, creativity of G. Skovoroda, regional literature and painting.

**E-mail:**shevchuktat2@gmail.com

### CREATIVE UNIONS OF ARTISTS IN UKRAINIAN DANUBE REGION

*The author presents the level of personal achievements of artists of the Izmail City Organization of the National Union of Artists and the Union of Artists in Izmail, their public activity, provides information about the exhibition all-Ukrainian and international activities, personal exhibitions and personal awards of artists. The analysis allows us to conclude that regional identity and multiculturalism are the leading signs of the creativity of Bessarabian artists, which feeds on the sources of their diverse ethnic roots, because the representatives of the union are descendants of the Bessarabian colonists of Ukrainian, Russian, Bulgarian, Gagauz, Moldavian, Greek, Albanian, German origin.*

**Key words:** fine arts, creative associations, artist, painting, regional, technique, genre, identity.

Fine art as a cultural phenomenon and a universal means of human communication concentrates the main semantic ideas of a certain social environment, reflects the spirit of its time. Ukrainian Prydunav'ye (Budzhak region or Southern Bessarabia) as an original multi-ethnic region in the field of culture is a little-studied territorial unit and today remains the object of humanitarian research mainly for local specialists. The unique mosaic of regional identity is based on the processes of active mutual enrichment of the

peoples living here compactly (Ukrainians, Russians, Bulgarians, Romanians, Gagauzs, Armenians, Albanians, Greeks, etc.), forming their own unique artistic flavor in the creative practice of artists.

Monographic attempts to understand the vectors of regional painting development were the studios of Tetyana Shevchuk «Creative portraits of Bulgarian artists of Budzhak» (*Shevchuk, 2018: 12-65*) and «Cultural code of modern fine art of Budzhak» (*Shevchuk, 2018: 477-501*), Ivan Pastyр «Fine art in the Ukrainian Danube region» (*Pastyр, 2015: 146-165*), placed as sections in the collective monographs «Cultural space of Bessarabian Bulgarians» (2018), «Istorie și civilizatie de-a lungul Dunarii de Jos» (2018), «Ukrainian Prydunav'ye in the light of humanitarian studies» (2015). Certain aspects of the development of modern painting in the Ukrainian Danube region are considered in the articles of Tetyana Shevchuk (*Shevchuk, 2017; 2018; 2019*), Elena Kolmykova (*Kolmykova, 2017; 2019*), Olexander Kara (*Kara, 2016; 2018; 2019*), Ivan Shishman (*Shishman, 2017; 2018*). The scientific novelty of this work is a panoramic overview of collective creativity in the field of fine arts, presented through the prism of the activities of creative associations registered in the region.

The fruitful creative activity of artists of Ukrainian Bessarabia, their professional growth due to participation in all – Ukrainian and international plein – airs and the entry of a significant part into the National Union of Artists of Ukraine (NUAU) contributed to the creation in 2008 of its regional representative office – Izmail city organization NUAU (hereinafter – ICO NUAU). The Izmail city organization NUAU has twenty-nine artists from the cities of Southern Bessarabia: Izmail, Artsiz, Kilia, Reni, etc. These are figures in the field of painting, watercolors, graphics, decorative and applied arts, restoration and conservation of paintings, including church. Regional identity and multiculturalism are the leading features of their creativity, which is fed by the sources of their diverse ethnic roots, because the representatives of the Union are descendants of the colonists of Bessarabia of Ukrainian, Russian, Bulgarian, Gagauz, Moldavian, Greek, Albanian, German origin. Artistic achievements of members of the Izmail city organization of the National Union of artists of Ukraine are presented in the English-language electronic publication «Illustrated Guide of Izmail Municipal Organization of National Union of Ukrainian Artists» (*Illustrated Guide, 2016*).

The NUAU ICO is headed by Honored artists of Ukraine Olexander Kara (Chairman) and Ivan Shishman (Deputy). The sacralization of life and rural labor of Bulgarian immigrants, whose descendant is Olexander Kara, became the main feature of his work. The plot of the artist's creative compositions, written in encaustic technique, is based on Bulgarian folklore («First furrow», «Bessarabian dream»), history («Settlers», «Magyar horseman»), knowledge and respect for the cultural traditions of their ethnic group («Horo», «Golden vine», «Communion», «Heaven guests at Christmas»). The language of Olexander Kara's painting is simple and evokes a sense of admiration. The author tries to write his grievances flatly, reaching the symbolism and locality of color spots, where there is simultaneously musicality and plasticity of the line, which allows him to create harmonious images. It is no accident that women's images of O. Kara received the definition of «Bessarabian Madonnas» from fans of his work. Art critic Olga Tarasenko noted «O. D. Kara is a gifted painter, author of expressive compositions on the theme of the South of Ukraine-Bessarabia. In his work, the traditions of the ancient Orthodox art of Kiev Rus and Bulgaria, are combined with modern trends. Olexander Kara's painting is characterized by great imagery and poetry. He manages to find concise, almost iconic means that are at the same time vitally convincing. His work carries the positive potential of folk culture and energy» (*Kara, 2008: 5*).

Olexander Kara has over ten awards in painting, including: medal of the winner of the

award named after Tatyana Yablonskaya (2018), the Honorary diploma of the Cabinet of Ministers of Ukraine (2019) and others. Personal exhibitions were held in the National art gallery of the Republic of Bulgaria (2005), the national assemblies of the Republic of Bulgaria (2005), Crimean Republican establishment «Livadia Palace-Museum» (Yalta, 2007), the Consulate General of the Republic of Bulgaria (Odessa, 2008); Kiev Museum of history (2012), etc.

I. Shishman's artistic achievements are inextricably linked with the spiritual space of the Orthodox Church. The artist's artistic heritage consists of exquisite creative compositions, sacred paintings, murals of monumental Christian structures, and iconography. Consequently, the attraction to the monumental solution of compositional issues of painting permeates the secular works of the artist («Rus», «Phenomenon in Vlaherny», «Boat», «White Stone Rus»), in a number of paintings, he makes an artistic attempt to depict eternity («Mystery», «Golden song of Orpheus», etc.), using archetypal images of the Tree of Life, royal birds peacocks, the theme of Tabor light and so on.

Since 1983, I. Shishman has participated in many exhibitions and plein-air of various levels, held more than 10 personal exhibitions, both in Ukraine and abroad. In 1996, he became the first Bessarabian Bulgarian to open in the halls of the Union of architects of Bulgaria (Sofia) his first foreign solo exhibition with the telling name «*Българско послание от Бесарабия*», which consisted of 58 creative compositions. As a cultural event, the exhibition became part of the world Congress of the intellectual elite in Sofia. Other personal exhibitions were held at the Ukrainian House (Kiev); Museum of Western and Eastern Art (Odessa); Archaeological Museum (Odessa); Museums of Foreign Art (Sofia); Museum of the Book (Kiev-Pechersk Lavra, Kiev); Kiev joint-Stock Bank «Kiev Rus»; law firm «Salkom» (Kiev); Izmail picture gallery and so on. The most important distinctions of the secular level were: the diploma and the medal «for contribution to the development of fine arts» (2005) as the highest award of the Minister of Culture of Bulgaria and the medal of the Vice-President of Bulgaria «Paisii Hilendarsky» (2006). He has implemented a number of monumental projects, including: restoration and conservation of the painting of the Church «St. Konstantin and Elena» (Izmail, 1993-2003); design and painting of the Churches of «Venerable Paraskeva» (Zhelyava village, Sofia, Bulgaria, 1997), «Holy Trinity» (Rzhishchev, Kiev region, 2005-2010), the Temple of Simeon Stovpnyk (Kiev, 2013-2019). Other members of the ICO NUAU took part in the painting of these churches: Pavlo Makedonsky, Sergey Kostov, Valentin Bely and others. For their services to the Ukrainian Orthodox Church, the artists were awarded the orders of the UOC of the Holy Prince Yaroslav the Wise (2014). Ivan Shishman's work is an example of spiritual service, loyalty to the canons of the Christian Church and the desire to convey the eternal truths, the commandments of love, faith and hope for salvation to his audience by means available to him as an artist.

Members of the Union are representatives of the Chakir dynasty. In the history of regional art, Petro Chakir (1931-2012) was a member of the Union of artists of the USSR (1980), Honored artist of Ukraine (2009). His works conquer a variety of genres (natural and industrial landscape, portrait, still life) and techniques (watercolor, oil painting, hot enamel). From 1987-2007, P. Chakir participated in international symposiums on hot enamel in Kecskemet (Hungary). The list and illustrations of his works are contained in the annual «Zománc» catalogues based on the results of the events. Stories from the traditional culture of the Bessarabian Gagauz (everyday scenes, weddings, holidays and memorial days, characters of folk legends, etc.) on the enamels of P. Chakir reflect the richness of the spiritual world of the Gagauz people.

Petro Chakir has done a lot for the development of fine arts in the city and the region: for many years he managed a free art studio for gifted children. He was a wise and sensitive



teacher, mentor by vocation and brought up more than one generation of students, now known not only in Ukraine, but also abroad. In 2012 Petro Chakir was posthumously awarded the title of «Honorary citizen of Izmail». Since 2014, under the leadership of Ivan Shishman, an annual plein air named after Petro Chakir has been held in the villages of Bessarabia (Kotlovina, Olexandrivka, Staraya Nekrasivka, Nagorne) with students, which ends with a summer express exhibition of etudes in the Izmail art gallery. In 2016 one of the streets was named after Petro Chakir in Izmail. On one of the houses on avenue Mir Izmail people can still see an eleven-meter mosaic made by P. Chakir with the image of a girl who sees off a sailor.

Many paintings by Alla Chakir-Gritsenko have a deep religious, spiritual and philosophical meaning. Their stories make you think about the categories of soul and body, earthly and heavenly, holy and sinful («The Joy of flight and the sadness of presence», «Blagovest», «Bouquet to Klimt»). Thanks to the depth of ideas and the significance of images, Alla Petrovna's painting is remembered for a long time. She also owns a portrait of his Beatitude Vladimir, Metropolitan of Kiev and all Ukraine, who was in his residence. The artist dedicated a separate series of works to the original Gagauz culture that was formed in Bessarabia. Alla Chakir-Gritsenko organizes solo exhibitions held in Ukraine and abroad: in Kiev, Vancouver (Canada), Nice (France), takes part in prestigious collective exhibitions in the Kiev-Pechersk historical and cultural reserve («... And the white cheek was powdered by May...», 2009), «Bulgarian spring» (gallery «Mitets», Kiev, 2018) and so on.

Larisa Chakir-Uzun's creative compositions are imbued with a deep philosophical meaning and carry a positive emotional charge due to the symbolic artistic interpretation of eternal values. The artist often encrypts information on the canvas and against the background of the dominant plot, when carefully examined, various secondary images are read: the outlines of people, groves, fields, etc., which, when «deciphered» and complex perception, give new impulses and meanings. The rich nature of Bessarabia in the aesthetic perception of Larisa Chakir-Uzun is endowed with romantic features. Autumn compositions are admired by a sophisticated selection of images: wild flowers on the background of exquisite old jugs and modern dishes, dried decorative pumpkins create an atmosphere of generational connection, as well as antiquity, comfort, and noble simplicity (the cycle «My Bessarabia»). In still lifes with quince, grapes, cherries, apples, viburnum, etc., the fruits are depicted so mature that it seems that juice is now spurting out of them; they are admired for the richness and abundance of the region, in which nature is so fertile («Still Life with grapes», 2011 and others). A characteristic feature of Larisa Chakir's paintings, in particular the «Taste of pomegranate» series, is a palpable taste of the far, fabulous East with its subtleties, secrets, and treasures. It is recalled by exquisite jugs, as well as placed in fantastic landscapes of carefully painted compositional perspective hidden images that evoke the heroes of Persian fairy tales and lyrical songs about Leila and Majnun. The image of the pomegranate in the interpretation of L. Chakir-Uzun becomes not just a symbol of love, it acquires signs of hot Eastern passion.

A dynasty of artists in Chakir family was continued by son Alli – Roman Nedopako (born in 1986). He graduated from the Kiev Art school (2002) and Kiev Art Academy named after T. G. Shevchenko (2010) and is a participant of all-Ukrainian and foreign exhibitions. Family exhibitions have become a tradition of Chakir family. One of them took place in 2007 in the Center of National cultures (Odessa) under the elegant name «PARLE», which sounds like fr. «parlez» – «you say», but in fact it is an abbreviation of the names of the participants: Peter, Alla, Roman, Larisa, Elizabeth. The last participant – Liza Chakir was three years old at the time of opening of the exhibition. A touching drawing called «My family» was presented from the great-grand daughter of Peter Petrovich (Larisa's

granddaughter). The code of the Chakiriv dynasty, according to the critic Elizaveta Siletsky, is that «art begins in each of its new generations in a new way, new individuals are born with their own special view of the world» (*Silets'ka, 2007: 6*).

Outstanding artists of modern visual art have Bulgarian (Alexander Kara, Ivan Shishman) and Gagauz ethnic roots (Petro Chakir, Alla and Larisa Chakir). Ivan Shishman in the article «Aesthetic paradigm of Bessarabian artists-Bulgarians» notes about their genetic connection with Bulgarian culture and capricious symbiosis in their creative practice of artistic experience of Ukrainian, Russian and Moldavian art: «In the formation of the creative method of Bessarabian painters, a great role was played by live communication with the luminaries of Ukrainian, Russian and Moldovan art, and, without a doubt, the genetic connection with the soul of their people through folk art, songs, fairy tales and legends. Looking at their works, you can see a common feature: they depict an ideal world that lives beyond space and time. It reaches its symbolic meaning and generalized overexpressive form. Images of this ideal world are devoid of naturalistic details and are very similar to the language of the icon. Some authors have a reverse perspective, that is, the visual bridge, which, in contrast to the direct perspective, does not absorb the paintings into space, but, on the contrary, brings us closer to these amazing pure poetic images, which remind us of a distant spiritual, sometimes fabulous historical Homeland, which lives in the hearts of Bulgarian artists from old songs, fairy tales, legends and all the dear things that we heard from the mouths of our gray-haired grandparents. <...> Along with this, artists of Bulgarian origin actively turn to folk holidays, which are so colorful and interesting in Bessarabia. The amazing nature of Budjak was also noticed: the scorched steppes filled with the scent of wormwood, the shimmering air of the black sea, the smell of quince, the boats and bridges of the Danube Venice, as well as portraits of amazing people like ancient sculptures, but, unlike them, they are filled with warmth and love. All this has become the life-giving source to which the greedy, inquisitive hearts of Bessarabian artists, such as Mikhail Todorov, Peter Chakir, Dimitar Peychev, Vladimir and Vadim Palamarchuk, Pavel Balamadzhi, Olexander Kara, Pavel Makedonsky, Anatoly Trufkin, Ivan Shishman and others have clung» (*Shishman, 2017: 195*).

Vladimir Dudnik is a well-known representative of the art world of Ukrainian Bessarabia. The artist works in the techniques of oil painting, as well as pastels, acrylics, and watercolors, having a large range of technical means – from detailed study to an expressive, wide, body brushstroke or palette knife, from a smooth painting surface to a textured mass on a single picture plane. Landscape painting is the main fund of Vladimir Dudnik's works. Dialogue with nature is at the heart of the artist's artistic perception. «Nature does not have bad weather» – under this motto, hundreds of Bessarabian landscapes have been created, which embody the riot of southern summer colors, the color richness of autumn, the fascinating beauty of snow covers, and the timid spring awakening of nature. The majestic Danube, Vilkivsky small straits, Bessarabian lakes Yalpug and Kugurlui, the grandeur of the natural landscape of the Old Orhei, steppes of Budzhak come alive on the canvases of the artist, and provincial motifs from the life of towns and villages of Bessarabia (Ismail, Bolgrad, Vilkovo and others) evoke a sense of calm, peace, sanctity of the Patriarchal order. Realistic landscapes organically complement the motives of the path, contemplation and search for eternal values.

Vladimir Dudnik is the Creator of a series of philosophical works written, according to the author's definition, in the style of «realistic philosophical symbolism». On the basis of harping on symbolism of geometrical figures (circle, square, cube, pyramid) with realistic images, the artist creatively interprets the thesis of unity and struggle of opposites in his works. In his opinion, the circle (ball) as a geometric figure is perfect, has a natural shape (Earth, Sun, Moon, drop, circles on water). A cube, a square, or a pyramid are artificial

objects and, as a result of intelligent human creativity, are evidence of human intervention, since such forms do not exist in their natural form. The artist believes that a person is born as a ball – a perfect form, one with nature and God, but over time, society begins to carve the ball, make a cube-brick out of this sphere, because it is easier to build a pyramid (state, society) out of bricks. But inside the socialized person there is still a small ball-the soul that languishes, knowing something more than the mind knows. Vladimir Dudnik's philosophical paintings are one of the ways to learn the spiritual secrets of the universe.

Vladimir Dudnik is always at the center of the city's cultural life, making a lot of efforts to create a positive image of southern Bessarabia as a region with high cultural potential. In 2009, he organized the first international Artbat open air «Bessarabian palette», and since 2011, he has held an annual Artbat festival of artists of Pridunavye (ART-BAT fest) to promote the beauty and diversity of regional creativity, which is actively joined by artists of Ukraine, Moldova and Romania. The festival has become a bright event in the life of the region: it is held annually at the picturesque tourist recreation center «Tataru» on the Danube. Its program includes an exhibition of works by leading artists of the Danube region and masters of decorative and applied art with a lottery drawing of one of the paintings; performances by folk groups and modern rock bands; a costume show of festival participants dressed in national or carnival costumes, which creates an atmosphere of celebration, improvisation and creativity.

Ivan Kotsoflyak has his own unique handwriting, which has created a palette of wonderful images full of romance and grandeur, mystery and soulful simplicity. The artist's works are executed in various techniques (oil painting, watercolor), in particular in a specific author's technique («First leaves», «Retired» and others). Love to the beauty of the Bessarabian region is shown in his numerous landscapes, where the illusion of form and depth is achieved by the virtuosic use of variously directed textured strokes. A distinctive feature of I. Kotsoflyak's creativity is a subtle sense of humor that permeates his artistic works, creates an atmosphere of intellectual communication between the author and the viewer.

The creative work of Tatiana Mitaki, a member of the ICO NUAU, the Chairman of the Greek national cultural society «Hellas», stands out for its attraction to understanding its ethnic roots. The triptych «Through the years», «God's roads of the Hellenes», «The Banks of Antiphila»; the diptych «The Island of this Holy Ponta» represent the artistic concept of the ancient past of Ukrainian Bessarabia, which was a strategically important center of Greco-Roman culture. Landscape compositions of the author differ in refined taste, impressionist color, evoke the gentle sounds of musical instruments («Strings of the soul»).

The author's vision of the world of the artist Olena Andreyeva-Sycheva is represented by a panorama of exquisite images, illuminated by spirituality and inner beauty. Some of them are so fragile that they visually crumble into particles. The characters of her paintings are romantic female images, harlequins, cats, colorful local music, and the leading motifs are associated with the Christmas theme and the rich nature of Bessarabia. The Central image of the creative composition «Bessarabian autumn» is a woman-housewife, whose outfit and hairstyle are formed from small multicolored geometric shapes of the main background with elements of ornamental style. The concept of the painting consists of a collage of conventional stained glass components, in which the images of pears, plums, flowers and butterflies clearly appear as the personification of the unity of man and nature. Elegant fragile hands and iconic eyes, a subtle smile on the sensual outlined lips of a woman forms the image of a charming self-sufficient hostess who enjoys life, lives in harmony with the natural world and enjoys its generous gifts. The artistic images of this canvas are perceived as a hymn to the Bessarabian land, the beauty and hard work of its people. Rich

tones of colors in which shades of blue-turquoise, yellow-orange and red shimmer form a unique life-affirming configuration of images.

The artist Valeria Leventsova, a teacher of the Art Department of the children's music school in Kilia, is not only a brilliant specialist in oil painting, graphics, collage, but also the author of works on orgalit, enamel, silk, batik. Her creative compositions present a panorama of artistic images with etniko-cubic motifs («Rhythms of Pysanka») and a layer of spiritualized animal images, the most expressive of which are horses in their majestic movement and the play of powerful muscles («Sunny cat», «Winter horse», «Scythian horses»). Students of the art Department of the CMS in Kilia, where V. Levintova works are the winners of international competitions in Bulgaria, Greece, Poland, Japan.

The artistic images of the painter Nikolay Fedyaev are full of subtle shades of mood. As a subtle master of emotion, the author masterfully conveys the brilliance of the eyes («Ukrainochka», «Girl in a harlequin costume»), children's delight («Forgotten attic», «Canary», «Kitten», «Sly seller» and others), the energy rise of lovers («Lovers of the Murzs tribe»). The gallery of his artistic images presents a fascinating panorama of landscape, circus and exotic motifs.

A striking figure of modern fine art of Budzhak is Ekaterina Lemesheva, the winner of the prestigious award «Creative youth of Odessa region» in the category «The Artist of the year», in particular, a member of the world Academy of arts (Mondial Art Academy). The artist's paintings carry a great charge of positive emotions, romantic expression, and fairy-tale charm. Leading in her work were the motives of miracle, sleep, love, patronage of angels and angel-like creatures (bereginya, keeper of dreams, goddess of balance, winter and so on). The model of Ekaterina Lemesheva's art space is full of archetypes of wood, moon, bird, winged horse, winter patterns, pomegranate and pears. The author has the technique of encaustics.

The works of Pavel Makedonsky are full of impressionistic coloring, which certifies the openness of the composition and its unusual angles, textural strokes, emphasis on light techniques for transmitting forms, the illusion of movement, small details and so on. The bright colors of his paintings break away from everyday life, invite you to plunge into the optimistic color world of landscapes and creative compositions, to see beauty in prosaic things. Colorful subjects of paintings by Galina Sapunzhi are saturated with bright colors of the Bessarabian land, its generous gifts, inspiring landscapes. In the work of Nonna Patenko, there is a clear attempt to capture a certain moment, to express the emotions and feelings of the characters in their creative compositions. Olga Drumova's watercolour still lifes are full of romantic expression and pleasantly impress with their lightness, tenderness and fullness of color.

Mikhail Peikov works in various techniques: watercolor, ink-pen, linocut, lithography, wood carving. The artist's artistic heritage includes urban and rural landscapes; creative compositions of philosophical content; portraits of prominent people in the technique of flat-relief wood carving; a series of drawings based on the events of the Tatarbunar uprising. The local history cycle of watercolors is dedicated to the life of the Bulgarian colonists of Bessarabia, created on the basis of documents of the era: the yard and houses; labor in the fields and recreation of workers; clothing and ethnotypes of migrants; wine making, weaving training, family dinner, holiday horo, matchmaking, bride's dowry, weddings, Sunday gatherings, folk singers and other.

The landscape has a special place in the paintings of local artists. Master of realistic landscape V. Korinyok on his canvases usually visualizes the nature of Bessarabia, sincerely referring to this part of the cultural space of the Ukrainian Prydnub'ya as a «Paradise on Earth». Comfort, love for the Patriarchal rural life and simple everyday things are transmitted on the canvases of Dmitro Skulinets («Blossom», «Evening», «Geese»), Dmitro

Deshin («Ploughmen», «View of the mound», «Lighthouse», «Old Artsiz»), Viktor Korinyok («May evening», «Crimson autumn in Nagirny»), Sergey Kostov and many other artists.

The works of artsizky artists Vladimir Afanasiev, Tamara Tkach, Dmitro Deshin, Dmitro Skulinets, Irina Dimitrova have an original face, their stories capture the local flavor. V. Afanasiev's paintings represent a wide panorama of the life of rural Bessarabians in symbolic images: pruning of grapes and trees, plowing, weaving, fishing and preparatory work of fishermen, harvesting grapes and crops of all types, yard arrangement, bathing and cleaning, rural fair, music in various manifestations and hypostases, recreation and communication of farmers. The wedding theme in his work can be distinguished in a cycle with the motives of a festive ride on a britzka, the last preparations, a feast, unity in the national Bulgarian tank horo, the love of the young. The plots of T. Tkach's creative compositions demonstrate the importance of traditional values in the mentality of the region's inhabitants, the dominance of community principles and collective ethics in the region's culture. The inconspicuous landscape of the budzhaksky steppe on the canvases of Dmitro Deshin, Dmitro Skulinets turns into attractive expanses of steppes, courtyards become the signs of culture, prosaic figures of inhabitants become bearers of traditional values of local residents, and nostalgic roads and trails become archetypes of their life path.

Some of the members of the Union work as restorers and specialists in the field of decorative and applied arts. Anatoly Gusakov made king's gate of Constantine and Helena monastery (Ismail, 1995), the icon cases for Svyatotoitskiy temple (Rzhyschiv, Kyiv region, 2005), participated in the restoration of the Church of the Nativity of the blessed virgin Mary (Ismail, 2008), has renewed the iconostasis of the Holy monastery of the Nativity of Mary, the tomb (2010) and others. The restorer Valentin Bely restored several thousand old icons, among which there are unique from the point of view of art history samples that incorporated mixed ornamental traditions of the region, in particular the old believers icon of the XVII century. «The Lord Almighty» (Museum of Prydunav'ya, Izmail), which combines elements of Ukrainian and Moldovan ornaments; the icon of Simeon Stovpnyk with inscriptions in Greek, Russian and Romanian (Regional Museum of local history, Reni).

Since 2007, a children's circle «Potteries» has been opened in Izmail, which is led by a member of the ICO NUAU, a professional in the field of decorative and applied arts, Nadezhda Ilyina. By her ethnic origin, she is a descendant of the German colonists of Bessarabia. Her artistic activity is related to the production of ceramic sculptures (terracotta, angoba). Nadezhda Genrikhivna is the author of collections of household items and amulet dolls made of colored clay, which do not require additional coloring. The leading motives of creativity are philosophical problems (compositions «Big fees», «Tree of life»), and the main character is a simple person in everyday, ethnographic, Christmas and Easter stories. The author was inspired to use a specific technique by the artifacts of the Trypillya-Kukuten culture, found in the area between the Danube and the Dniester. In addition, she creates compositions of ceramics covered with acrylic.

A member of the ICO NUAU is a bright representative of the art world of Ukraine and Russia, a painter, designer, photographer, doctor of art history, Professor Nikolay Sednin, a native of Izmail. He is the general manager of the Professional Union of artists of Russia (since 2013), a member of the International Federation of artists (IFA UNESCO); International Association of graphics (ADOGI), the founder of the laboratory of art studio at the Moscow psycho-neurological treatment facility (1994); the developer of the «Art as therapy» (1998-1999) for the rehabilitation of the psyche through the creative process (DI-ART). M. Sednin is the winner of many prestigious Russian and international professional awards, including: the winner of the prize Interforum «Man of the future» (2004), the

winner of the medal «The Person of the Millennium» (Russia, 2009), international medal of public recognition of the Encyclopedia «Who is Who» (Switzerland, 2010); medal of Yaroslav the Wise (Russia, 2010); medals of the highest public recognition of «The Great citizen of Russia» (Russia, 2011); international medal of saints Cyril and Methodius (Russia, 2011) and many others. Nikolay Sednin is the honorary President of the International Academy of contemporary art, whose activities are represented by the implementation of numerous international projects in the field of architecture and construction, art and expert evaluation of works, competition programs, museum and so on. Since 2015, the Academy has been organizing the international competition «Art. Perfection. Recognition» (Art. Excellence. Awards), which presents the nominations for all major types of art: painting, literature, music, photography and others.

The exhibition activities of the members of the ICO NUAU in the art gallery of Izmail are coordinated by art critic Irina Fedorova, who is the Director of the Regional center for aesthetic education (since 2012), the Chairman of the humanitarian Commission of the public Council under the Executive Committee of the Izmail city Council (since 2013), the author of more than 70 films and TV shows dedicated to the work of artists of Bessarabia and foreign brush masters. A short documentary I. Fedorov's «Bessarabian Madonna», dedicated to the work of Olexander Kara, was highly appreciated by the competent jury, and its author became the winner of the contest of the international Fund «Ukraine 3000» (2001). In 1990s, Irina Fedorova was at the beginning of the foundation of Izmail television, which today has a professional format, and its founder since 2012 is a member of the Ukrainian Television Academy and the national jury of the award in the field of television «Teletriumf». She also has the idea of creating international art projects: festivals «Friendship can change the world through art», «Children of Bessarabia», «The Danube – the river of friendship», art projects «New year's extravaganza», «Night in the Museum» and others.

The second most important creative Union of artists of the Ukrainian Prydnub'ya is the Union of Artists of Izmail (further – UAI) – public creative organization of professional leaders in the South of Odessa region in the field of various arts. It was registered in 1991 in Izmail after Ukraine gained independence. At the request of Peter Chakir, on September 21, 1991, the city Executive Committee allocated an artist's House for brush masters who United in the UAI. Today, the organization has more than seventy members, and its activities are led by an experienced specialist in the field of decorative and applied arts Anatoly Gusakov (among the predecessors – Vladimir Dudnik, Olexander Kara).

Among the artists of the Union of Artists of Ismail there are many outstanding masters of the brush. Bright and creative personalities of the Izmail city Union of artists are Sergey Sukhinin, Andriy Tsypa, Nadiya Korolenko. Working in the genre of mystical realism, Sergey Sukhinin recreates the fantasy world in the smallest details on his canvases: a pre-Slavic civilization with a Pantheon of pagan gods; intergalactic wars of alien invaders-reptilians and Earthmen; cultural space of the legendary lost Atlantis and others («Karna», «Lemuria», «Triad of Darkness», «Invasion», «Mirror reality», «Ant's Shooter», «Gate between the worlds», «Sublunary world», «Retribution of Nia», «Lights of Antlan» and others. Andriy Tsypa is a multi – talented artist who created a collection of multi-genre works: Bessarabian landscapes, abstractions, still lifes, household sketches of humorous content. Master Nadiya Korolenko is the author of Orthodox icons made of natural pebbles, created in the tradition of Byzantine mosaic art, which are stored in the churches of Izmail and the monumental panel «The Protection of the Holy mother of God» above the entrance to the Izmail Holy Pokrovsy Cathedral.

The theme of the beauty of the Bessarabian land has become a leading one in the works of Ivan Pasty, his paintings are characterized by detail and internal dynamics of images. Tatyana Sokolova exquisitely conveys not only the forms of flowers (lilacs, peonies, irises, etc.), but also their energy; marine cycles of paintings by Sergei Ushakov, filled with air and peace, capture the dynamics of movement and color. Natalia Fufayeva's painting is characterized by romanticizing Bessarabian landscapes, its Danube subjects are usually emotionally colored and saturated with colors («Quiet Harbor», «Kalyniv Bridge», «Boats»); the image of shadows forms a mysterious melancholy mood in the painting «At sunset»; the bright colors and poetics of the «Autumn Etude» reminds of the swirl of days and eternity. In the creative compositions of Natalia Fufayeva, romance also prevails: transparent curtains that wave in the wind form a kind of fleur in the perspective of the road to the endless Bessarabian steppe. A pitcher with a towel and a bowl of strawberries that stands on the windowsill symbolizes the generosity and hospitality of this land.

Modern art in Ukrainian Bessarabia is much more widely recognized for the activities of the above-mentioned professional unions of artists in the region. Anna Konstantinova, Director of the Gorodne local history Museum (Bolgradsky district), is an outstanding master of decorative and applied art in the field of painted clay toys, and her achievements have been included in numerous profile albums. Galina Zgurskaya, Director of the Centralized library system in the Reni district is a bright personality, known for her public activities and huge creative potential. She is the Chairman of the regional public organization «Our heritage», the author of the ethnographic collection «Let the world know Ukraine! », consisting of souvenir dolls dressed in national Bujak costumes.

Decorative and applied arts of the region are represented by exquisite works of embroidery specialists of the Izmail women's club «Masteritsa» (paintings, napkins, pillows, towels, folk costumes, clothes for dolls, panels, tapestries, tablecloths), made in various techniques: smooth, cross-stitch, beading. Izmail author of hand-made masterpieces of textile decor Olena Paliy (Sahara Skazka) creates author's dolls, toys, textile ornaments, pillows, home decor made of paper and sisal, other products of decorative and applied value from environmentally friendly materials.

The activities of Bessarabian artists are well known in Ukraine and abroad. They are active participants in national and international exhibitions and plein-airs, where they take pride of place and receive recognition and high awards. The house of artist in Izmail houses creative workshops and presents a permanent exhibition of their art works, where you can buy paintings by Bessarabian masters. They are active in educational activities, organizing thematic art exhibitions and vernissages at the ART-BAT gallery of artists in Izmail, Izmail art gallery, Izmail historical Museum of Prydunav'ya («Seasons», «Beauty created by woman», «Budzhak palette», etc.), which have regional status, it includes works by masters of Kiliya, Reni, Artsyz. The cities and villages of Bessarabia are decorated with numerous sculptures by a member of NUAU Mikhail Nedopaki (1920-2005): General S. Tuchkov (Izmail), Bulgarian prosvitnik Hristo Botev (Izmail), T. Shevchenko (v. Shevchenkove Kiliysky district of Odessa region), composition of the memory of the heroes of the Tatarbunar uprising (Tatarbunary, Odessa region), composition of the fallen heroes of World War II (v. Broska, Izmail district of Odessa region), etc.

Thus, the cultural space of the Ukrainian Prydunav'ya is vividly represented in modern visual art by subjects of everyday, landscape and historical themes; it is reflected in original decorative and applied art; it has its own face in a specific sacred painting.

\*\*\*

Kara O. Na noviy zemli, pid novym nebom: Zhyvopys. Kyiv, 2009. 96 s.

Kul'turnyy prostir Bessarabs'ky bolhar / Shevchuk T.S. ta in. Bolhrad, 2018. 204 s.

Pastyr I.V. Zobrazhuval'nykh mystetstvo v Ukrayins'komu Pridunav'yi. *Ukrayins'ke Prydunav'ya u Svitli humanitarnykh DOSLIDZHEN': kolektyv. monohrafiya* / Za red. I.H. Verkhovtsevoyi Izmayil, 2015. s. 146-165.

Silets'ka YE. Kod dinastiyi Chakiriv. *Odes'ki visti*. № 3 (3561) vid 13.01.2007. s. 6.

Shevchuk T.S. Tvorchy portrety bolhars'koho myttsiv Budzhaka: do 140-richchya zvil'neniya Bolhariyi. *Kul'turnyy prostir Bessarabs'kyi bolhar* / Shevchuk T.S. ta in. Bolhrad, 2018. s. 12-65.

Shyshman I.I. Estetychna paradyhma tvorchoho poyska Bessarabs'kyi khudozhnykiv-bolhar. *Naukovyy visnyk Izmayil's'koho derzhavnoho humanitarnoho universytetu (Istoriya)*. Vyp. 37. Izmayil, 2017. s. 192-200.

Kara A. Bessarabian Bulgarians in the National Union of Artists of Ukraine. *Journal of Danubian Studies and Research*: Vol. 8, Issue No 2. Galați, 2018. p. 321-323.

Kara A. Izmail Organization of National Union of Artists of Ukraine as a Leading Creative Community in Budjak. *Journal of Danubian Studies and Research*: Vol. 6, Issue No 1. Galați, 2016. p. 180-184.

Kolmykova E. Bessarabian Motifs in the Artworks of Elena Andreyeva-Sychiova. *Journal of Danubian Studies and Research*: Vol. 7, Issue No 2. Galați, 2017. p. 219-226.

Shishman I. Incomprehensible Sense of Orthodox Art (on the base of South of the Odessa region and Ukraine sacred painting). *Journal of Danubian Studies and Research*. Vol. 8, No 2 (2018). Galați, 2018. P. 261-265.

Shishman I. Traditions and Innovations in the Technology of Monumental Painting in Southern Bessarabia. *Journal of Danubian Studies and Research*. Vol. 7, No 2. Galați, 2017. p. 454-462.

Shevchuk T., Kolmykova E., Kara A. Bugeac Artists in Unity and Variety of Their Creative Manners. *Journal of Danubian Studies and Research*: Vol. 9, Issue No 2. Galați, 2019. p. 160-174.

Shevchuk T. Spiritual Continuum of Bessarabian Artist Ivan Shishman Creativity. *Journal of Danubian Studies and Research*: Vol. 8, Issue No 2. Galați, 2018. p. 24-34.

Shevchuk T. The Tragedy of Famine of 1946-1947 in Bessarabia in the Artistic Project «Hunger» by Yona Tukuser. *Journal of Danubian Studies and Research*: Vol. 7, Issue No 1. Galați, 2017. p. 205-218.

Shevchuk T., Kara A., Kolmykova E. Illustrated Guide of Ismail Municipal Organization of National Union of Ukrainian Artists. *LAP Lambert Academic Publishing*, 2016. 61 p.

Shevchuk T. Codul cultural de Artă Modernă în Bugeac. *Istorie și civilizație de-a lungul Dunării de Jos*. Brăila, 2018, p. 477-501.





## Марія ЯРМОЛЕНКО

*Доктор історичних наук, професор кафедри гуманітарних дисциплін Дунайського інституту Національного університету «Одеська морська академія». Академік Міжнародної академії освіти і науки. Авторка 107 наукових праць. В Ізмаїльському державному гуманітарному університеті працювала в період з 1995 по 2003 рр. Сфера наукових інтересів: регіональні особливості етнонаціональних процесів в Україні у радянську та пострадянську доби; історія та культура гагаузів Бессарабії. E-mail: mariayarmolenko62@gmail.com*

### РОЛЬ ФОЛЬКЛОРУ У ЗБЕРЕЖЕННІ ІДЕНТИЧНОСТІ ГАГАУЗЬКОГО НАРОДУ

*У статті досліджено основні елементи та характерні риси гагаузького фольклору в XIX столітті після переселення в Бессарабію. Показано роль фольклору в збереженні етнічної ідентичності гагаузького народу.*

***Ключові слова:** гагаузи, фольклор, етнічна ідентичність, фольклорні традиції, народна творчість, Бессарабія.*

Традиційна культура будь-якого етносу є певною мірою засобом адаптації народу до навколишнього середовища (Арутюнов, 1985: 35). Вона пов'язана з найрізноманітнішими аспектами повсякденного побуту народу й формується в тісному зв'язку з географічним середовищем, характером господарства, соціальною структурою населення, етнодемографічною ситуацією. Завдяки цьому традиційно-побутова культура, будучи зосередженням історичного й практичного досвіду народу, разом з тим відображає особливості його етнічної історії. Останнє обумовлено тим, що культура кожного народу має здатність відображати стійкі специфічні особливості людської діяльності, які піддаються фіксації об'єктивною, визначеною формою, що перетворює всі її компоненти не тільки у феномен загальнолюдської культури, але і «в ознакові елементи традиційної побутової культури кожного окремого етносу» (Рождественская, 1981: 7).

Традиційні форми побутової культури і народна творчість є центральною ланкою в розвитку національної самосвідомості й утвердженні етнонаціональної ідентичності етносів, в цьому випадку гагаузів. Етнічна культура та духовне життя гагаузів недостатньо повно висвітлено в наявній літературі, що, своєю чергою, стало наслідком особливих умов, у яких з кінця XVIII століття, тобто з початком переселення в Бессарабію, гагаузам, як і іншим переселенцям із Балкан, довелося вести боротьбу за виживання.

Особливе місце у збереженні етнічної ідентичності гагаузького народу належить його фольклору, завдяки якому вони зуміли пронести через століття й зберегти традиції своїх предків.

Усна народна творчість гагаузів споконвічно несла в собі елементи, породжені умовами кочового складу життя, яку вели їх предки. Ці особливості національного фольклору, що збагачували духовну культуру гагаузів, збереглися й у XIX столітті.

Так, серед чисельних гагаузьких пісень, принесених ними з Балкан до Бессарабії, особливу увагу привертають надзвичайно цікаві й доволі незвичайні варіанти популярної пісні «Оглан» – пісні про «чудового пастуха».

Аналіз цих варіантів становить значний інтерес не тільки тому, що історія гагаузів відображена фрагментарно або зовсім не відображена в письмових джерелах, а й тому, що з вирішенням питання про виникнення самих сюжетів цієї пісні, які засвідчують факти про кочове життя, значною мірою пов'язано з висвітлення проблеми походження гагаузів. Аrenoю кочового життя пращурів гагаузів були степи. У цьому глибокий сенс і витоки розуміння самого сюжету, який виник на основі кочового життя. На перший погляд, усе це здається мало зрозумілим для хліборобського народу, яким були гагаузи в ХІХ – на початку ХХ століття. Однак це ще раз доводить, що у побуті й свідомості переважної більшості гагаузьких селян в ХІХ-ХХ столітті жили фольклорні традиції, які своїм корінням сягають глибокої старовини.

Гагаузький музично-поетичний фольклор становить значний інтерес своєрідністю й художньою цінністю. Самі гагаузи виділяють два види своїх народних пісень: «тюркю» – довгі пісні різного змісту й характеру та «маані» – ліричні чотиривірші типу частівок. «Тюркю» поділяються на епічні й ліричні. В епічних піснях домінує тема страждань народу та боротьби з поневолювачами. Це здебільшого старовинні народні балади, характерні для пісенного фольклору балканських народів. Зміст народних балад складають, головним чином, оповідання про страждання народу під османсько-турецьким ярмом і протест проти гноблення. Антитурецька спрямованість гагаузьких народних балад, історичних пісень у тім числі, пояснюється тим, що гагаузи, як і болгари, терпіли жорстокі утиски з боку османсько-турецької влади, будучи «іновірцями» – християнами. Тому гагаузькі народні пісні, що відносяться до епохи панування Османської імперії на Балканах, мають багато спільного з болгарськими народними баладами щодо своєї поетики – сюжетів, композиції, художніх образів та образотворчих засобів.

Широко розповсюджені були в гагаузькому фольклорі й балади про розбійників – «хайдутах» – «Тудорка», «Хайдут Павич» та ін. (*Гагауз фольклору, 1974: 23, 31*), сімейно-побутові балади з типовим для них трагічним кінцем; історичні пісні, присвячені не тільки військовим подіям Росії з Туреччиною, а й із Японією та Австро-Угорщиною (*Курогло, 1969: 179-182*). Більшість «тюркю» запозичене було гагаузами від своїх сусідів: болгар, українців, молдаван, турко-османів та ін. «Тюркю» містять багато іноземних слів, виразів і зворотів мови, чужих для гагаузької мови. Відомі були такі пісні на міжнародні теми, як «сестра-отруйниця» та легенда «про людські жертви, поховані в землю при будівництві моста» (*Курогло, 1972: 79*). Складали такі пісні поети, так звані бояни, для яких створення пісень було ремеслом. Одним із таких боянів-скрипалів с. Бешалма був Георгій Яланжі (*Курогло, 1972: 80*).

Існували й календарно-обрядові пісні землеробського характеру, що виконувалися в певні дні: «Лазари», «Піпіруда», «Германчу», «Хей-хей» тощо. Сімейно-обрядові пісні (весільні, похоронні) співали спеціальні особи під час різних ритуалів. Ліричні пісні гагаузів ХІХ століття були присвячені жіночій, сирітській, солдатській долі, любові. Великої популярності гагаузів набув особливий жанр ліричних пісень, що склалися з чотиривіршів («маані»). Виконувалися вони зазвичай на посиденьках («дернек», «манга», «отурмак»). «Маані» поділялись на дві частини: в першій (дві перші сходинки) бралось будь-яке явище природи, наприклад, уявлення, начебто летить у повітрі птиця, а в другій будувалася поетична паралель

цього явища з людського життя. Строге проведення такої паралелі визначало ідеал, до якого мав прагнути поет. Як і будь-який ідеал, його важко було досягти на практиці, тому часто в «маані» відшукати паралель між першою та другою частинами було майже неможливо. Обидві половини пісні пов'язувались між собою чисто зовнішнім чинником, тобто розміром вірша та римою. Таких пісень у гагаузькій народній творчості було чимало.

Цікаво, що, незважаючи на різноманітність пісенного жанру та безсумнівну музикальність гагаузів, сам спів у них розвинений не був. У гагаузькому «неписаному кодексі пристойності» існувало правило, що співати де б то не було – вдома, серед людей, навіть у полі – негоже, якщо співака про це ніхто не просить. Гагаузький «кодекс пристойності», крім церкви, дозволяв їм вільно співати, проте наодинці, або тільки на весіллях, де пісня замінювала відповідно до обряду викуп за що-небудь або за кого-небудь. Крім цього, молодь співала іноді «на бесідах» (посиденьках), де хлопець з дівчиною перемовлялись жартома й характеризували одне одного короткими чотирирядними віршами, часто вигаданими експромтом. У таких піснях, у запалі музичної та віршової полеміки, не вважалося непристойним вживання найбільш цинічних виразів у присутності дівчат, хоча зазвичай їх використання у присутності жінок заборонялося «кодексом пристойності».

Через згаданий нами «кодекс пристойності» гагаузи в XIX – на початку XX ст. дуже мало й рідко співали. Можливо, це стало наслідком важких умов життя під владою Османської імперії, коли їм доводилось жити в постійному страху та гоніннях.

Широко поширеними серед гагаузів у XIX ст. були й казки («масал»). За змістом вони ділилися на казки про тварин, чарівні та побутові. В образах звірів народ зображував своїх гнобителів і захисників. У багатьох казках відтворювалося важке життя гагаузького народу, гнобленого багатіями. Народні герої показані добрими, розумними, безстрашними, а багатії – жадібними, скупими, смішними. Гумор народу відбивався також у змісті анекдотів і коротких гумористичних оповідань («порезен», «фікра»). Поширені були й анекдоти про Ходжу Насреддіна та про хитророзумного Кесе, відомі багатьом народам гумористичні оповідання про Чону Мяле тощо. Складовою частиною гагаузького фольклору були загадки («білмейжа»), що вживалися на посиденьках, роботах щодо взаємної допомоги («ортаклик», «межі»), на зібраннях молоді.

Особливе місце в гагаузькій народній творчості належало танцям. У кожному гагаузькому селі було призначене для хороводу (хору) місце – хору ері, зазвичай на центральній площі села, біля церкви, але не в межах її огорожі. Сільські хлопці на складчину в 60-70 рублів на рік наймали музиканта на скрипці або на ковалі (рід флейти) з умовою грати кожного свята й у неділю на хору, незалежно від кількості присутніх (Мошков, 1900: 70). У великих селах, наприклад, Конгаз Ізмаїльського повіту, для хору в 1898 році був найнятий цілий оркестр із трьох музикантів: скрипка та чіртма (маленька дудка) грали головну мелодію, а кобза, струнний інструмент з роду гітари з 12 струнами, їм акомпанував. Такий оркестр коштував жителям села 75 рублів за 5 місяців з умовою грати на всіх весіллях. В кінці XIX – на початку XX століття до гагаузьких оркестрових інструментів додаються мідні труби, на яких грали відслужилі військову службу солдати-музиканти. Такі оркестри були дуже дорогими й недоступними для гагаузьких селян. Їх винаймали на весілля тільки багаті гагаузи з числа мешканців великих торгових сіл, таких, як Комрат (ЦГА Молдови, Д. 378: 51).

На хору ері були присутні в такі дні багато жителів села. Молодь танцювала, діти бігали посеред хороводу, грали в ігри, літні люди сиділи на призьбах, милуючись своїми дітьми й обговорюючи останні новини. Тут зав'язувалися, підтримувалися, а іноді й закінчувалися і дружні, й любовні стосунки. Тут укладалися різні торгівельні та господарські угоди. Саме тому на зборах на «хору ері» завжди було багато людей, незважаючи на погоду чи пору року. Так, наприклад, однієї неділі в селі Бешалма на хору ері було присутніх близько 360 осіб з 2500 мешканців села, тобто 14 % всього населення, а в селі Конгаз, що налічувало 5 тис. жителів, на святі було 600-700 присутніх, у колі танцювало 300 людей (*ЦГА Молдови, Д. 707: 39-40*).

Розваги молоді тут склалися винятково з танців. Пісень у хору не співали – не заведено було, ігри влаштовувалися тільки у Великий пост, тому що о цій порі люди похилого віку не дозволяли молоді танцювати. Крім національних, гагаузи виконували й танці своїх інонаціональних сусідів – болгар, росіян, українців, молдаван тощо. Танцями супроводжувалися гагаузькі весільні обряди. Виконувалися спеціальні мелодії, заплітання коси та нарядження нареченої, танець нареченої й под. Існували мелодії, які стосуються певної частини весілля – марш, віват, гювейдя та інші, Кірацааваси, терсія хору, дюз ава, йол аваси (*Курогло, 1972: 165-166*). Спеціальна мелодія гюреш аваси виконувалася на народних святах під час змагань борців.

Хореографічні нахили гагаузів у XIX столітті виявлялися в пристрої гагаузьких колоній у селі Комрат, куди з'їжджалися всі кращі танцюристи з усіх гагаузьких поселень Бессарабії (*ЦГА Молдови, Д. 725: 7*).

Любов до танців у гагаузів у XIX столітті сприяла широкому розвитку в них інструментальної музики. В гагаузьких селах було багато різних музичних інструментів і хороших музикантів. Найпоширенішим музичним інструментом вважався так званий кавале духовий дерев'яний інструмент із сімейства флейт. Крім кавале, гагаузи грали на чіртме – дудці, схожій за звучанням на флейту пікколо; на волинці, на скрипці і на кобзі (*Мошков, 1900: 75*). Волинка гагаузів називалася гайдой і нічим не відрізнялася від української. Був у гагаузів і свій особливий, оригінальний струнний інструмент – кауш-кеменче (скрипка-ложка), схожий на велику ложку. Грали на ньому смичком. Зразок такого інструмента зберігається в етнографічному музеї в Санкт-Петербурзі. «Мелодії гагаузьких танців і п'єс для слуху дуже красиві, задушевні і надзвичайно складні в ритмічному відношенні. Вони нагадують угорську музику, про що свідчило часте вживання так званого мадярського тетра хорда» – відзначав у 1900 році Мошков (*Мошков, 1900: 77*). Інструментальна музика гагаузів була дуже мелодійною. Про це свідчить саме слово «мелодія» гагаузькою мовою – хава, тобто повітря, що само собою містить поетичний відбиток.

Поряд зі збереженими напрямками та формами народної творчості, породженими кочовим минулим гагаузів, у XIX столітті з'явилося досить багато звичаїв, обрядів і вірувань про гагаузів-хліборобів, які вели вже осілий спосіб життя. Так, значною подією в житті гагаузького селянина в XIX столітті було зведення будинку, з яким пов'язано ряд звичаїв і обрядів, покликаних забезпечити добротність споруди та добробут у житті господарів, а також спрямованих проти злих духів, що приносять пожежу, розруху, хвороби й інші лиха. Найдавнішими є обряди, в яких відлунюються язичницькі вірування, пов'язані з жертвопринесенням.

При закладці стін будинку люди побоювалися перебувати поблизу майстрів, оскільки існувало повір'я, що вони могли виміряти мотузкою довжину тіні (бой гелгесі) обраного ними для помсти людини й закласти цю мотузку під один із рогів будівлі, що споруджується. Вважалося, що після цього він неминуче загине. Через сорок днів його тінь перетвориться на перевертня (талса), котрий приносить біду та занепокоєння жителям села в нічну пору. Це повір'я описано Атанасом Мановим у варненських гагаузів Болгарії. Так, варненські гагаузи при зведенні будинку різали півня в жертву талсиму (*Манов, 1938: 73*). Подібний обряд зберігся в них і в умовах Бессарабії наприкінці 70-х років XIX століття (*Народи Росии. Болгари, 1879: 13*).

У пошуках характеристики першопричин, що породили подібні обряди, немає необхідності. Етнографічна наука відносить їх до обрядів, пов'язаних із жертвопринесенням. У давнину такий обряд був широко розповсюджений у багатьох народів. Пережитки давнього жертвопринесення при закладанні житла добре збереглися й у слов'ян (*Сумцов, 1889: 487-497; Арнаудов, 1921: 145-170; Зеленин, 1914: 308*). Аналогічні обряди зустрічаються і в сусідів гагаузів – молдаван. Деякі зміненими варіантами жертвопринесення та магічних обрядів при будівництві є також поширені в гагаузів звичаї закладати під роги майбутнього будинку свічки, гроші, зерно, вино. Ці звичаї спостерігаються й у всіх сусідніх народів.

З давніми повір'ями пов'язані й визначені дні для початку спорудження будинку. Найбільш вдалим вважалося починати будівництво в перший четвер повного місяця (ай долуркана). В народі вірили, що це позбавить майбутнє житло від злих духів і вогкості. Під час кладки стін будинку в середині торцевої стіни ставили гілку з прив'язаним до неї полотном, сорочкою або рушником, призначеними в подарунок (баашіш) для майстра. За дах майстер отримував від господаря новий баашіш.

Зведення стін будинку було трудомістким процесом, тому в гагаузів, так само як і в українців, болгар молдаван та інших народів, існував звичай взаємодопомоги, що називався «межі». Він ідентичний українській та молдавській клаці, а також російській і білоруській толоці. «Межі» побутує в гагаузських селах і сьогодні. Його учасники запрошуються господарем, який готує до визначеного дня глину, солому, необхідні інструменти або інші матеріали для виконання необхідної роботи у господарстві. Особливою турботою господаря є організація частування присутніх: влаштовується великий обід, що закінчується загальними веселощами, іноді танцями та іграми молоді.

Завершення будівництва житла також знаменувалося банкетом (аязма), на який запрошувалися всі родичі. Перед тим, як вселитися у новий будинок, було заведено освятити його, щоб перешкодити вселенню в нього злих духів (евь ватізлій). З давніх часів з цією метою не завжди запрошували священика, частіше такий обряд освячення здійснювала місцева знахарка або найстаріша жінка в сім'ї. При цьому у свячену воду вмочували гілочки м'яти і скраплювали вогнище й усі кути в приміщенні. Під час вселення в новий будинок господарі першими в нього не заходили, а кликали сусідів, які з хлібом і сіллю переступали поріг. Новосельцям батьки вручали хліб із сіллю, взяті зі старого будинку, з побажаннями, щоб нове житло ніколи не залишалось без хліба й солі.

Гагаузам XIX століття притаманні також обряди і звичаї, пов'язані з пошануванням вогню та його осередку – домашнього вогнища. Це відгомони первісного схиляння перед вогнем. Вогнищу приписували багато чарівних властивостей, зокрема, очисних, цілющих, які приносили благополуччя, родючість та

інші блага для всіх тих, хто схиляється перед ним. Так, сільські знахарі зіскоблювали глиняну обмазку з печі, димоходу або його заснування і з цього порошку виготовляли ліки та зілля. Завдяки цілющим властивостям його використовували при лікуванні порізів, опіків або поранень. З вірою в очисну та цілющу могутність вогнища пов'язаний і звичай триразового пронесення ліків для хворих через димохід. Для цього в димоході (бажаліке) встановлювали драбину і хто-небудь із дітей тричі піднімався по ній із зіллям, виходячи через трубу на дах та знову спускаючись у приміщення. Після цього зіллям лікували хворого.

У 80-х роках XIX століття очевидці відзначали у бессарабських болгар «чаклунські дії з поліном біля вогнища і печі напередодні Різдва з загадуванням приплоду худоби і врожаю» (*Народы России. Болгары, 1879: 26*). Етнографічні спостереження в гагаузьких селах дослідника гагаузів М. В. Маруневич підтверджують побутування в минулому цього обряду й у гагаузів (*Маруневич, 1980: 149*).

З вогнищем, як чудодійним покровителем сім'ї, в гагаузів пов'язані деякі весільні обряди. Так, увійшовши до оселі нареченої, свати прямували до вогнища й помішували попіл, ніби просячи у вогнища покровительства для успішного завершення своєї місії. Відкинута нареченим молода могла з'явитися в будинок його батьків, які у випадку згоди на шлюб запалювали вогонь у вогнищі та запрошували її сісти біля нього; після цього молодий уже не мав права відмовлятися від одруження (*Народы России. Болгары, 1879: 13*). В. А. Мошков свідчить про наявність у побуті гагаузів цього обряду наприкінці XIX і навіть на початку XX століття (*Мошков, 1902: 38*).

Існували в гагаузів і повір'я та пов'язані з ними заборони, що мають на меті захистити будинок і його мешканців від злих духів. Вважалось, що винесення попелу та сміття після заходу сонця може погано вплинути на згоду й благополуччя в родині. Заборонялося свистіти в будинку. Ця заборона обумовлена не стільки етичними нормами, скільки боязню згубних чар нібито чутливих до свисту домашніх духів, уособленням багатьох із яких вважався вуж (сари Ілан – жовта змія). Як і в багатьох народів, у гагаузів чудодійна сила приписувалася прибитій біля порогу підкові.

Звертають на себе увагу сімейні, родинні стосунки гагаузів. Самі підвалини гагаузької сім'ї були патріархальними, із великим переважанням у ній батьківської влади. В гагаузів була своя особлива система ставлення батьків до дітей, дітей до батьків і навіть дітей між собою, суть якої полягала в повазі до старшого, його пошани. Це проявляється в традиціях гагаузького народу. Так, у перший день Нового року, наприклад, всі члени родини, де б вони не жили, сходяться всі разом у батьків, приносячи з собою великий пшеничний калач із покладеною на нього вареною куркою. Те ж саме повторюється і протягом всього масляного тижня, й на Великдень. Такий прояв поваги до старших у гагаузькій родині зберігається й досі.

Особливе місце в сім'ї гагаузького селянина відводилось становищу найманого працівника, без якого в XIX столітті не обходився жоден більш-менш заможний гагауз. Працівниками здебільшого наймалися молоді люди, котрі готувались розпочати власне господарство, але не мали грошей на купівлю волів, без яких господарство гагаузького селянина було неможливим. Наймалися вони зазвичай на один рік з оплатою від 100 до 120 рублів, харчувалися й жили разом із господарськими дітьми, брали участь у всіх сімейних урочистостях. Господар на цей

час заміняв батька такому працівникові. Подібній службі працівника-найманця гагаузи надавали великого значення, порівнюючи її з закінченням курсу в якомусь навчальному закладі. Недарма більшість гагаузьких казок починається з того, що герой просить свою матір спекти йому хліба, кладе цей хліб у торбу і йде найматися в працівники, після чого починаються його пригоди. Й справді, як пише В. А. Мошков, «за час служби в найманцях молодий гагауз побачить, відчує і дізнається стільки для себе нового, скільки навряд чи він побачить потім за все своє життя» (Мошков, 1901: 12), оскільки наймалися в працівники не тільки у своєму селі, а й в інших гагаузьких селах, а найчастіше – в болгарських і в німецьких колоніях. Перш за все вони вчилися тут поводженню з чужими людьми, знайомилися з сільським господарством «в його найдрібніших деталях», а якщо господар володів якимось ремеслом, то й з ремеслом (переважно в німців). Разом з тим, молода людина, яка мешкала в чужому селі, придивлялася до чужих порядків, вдачі та звичаїв, прилучалася до них. Водночас самі гагаузи вирізнялися особливою гостинністю. Навіть це поняття (гагаузькою мовою – «адамлик») походить від слова «адам» – людина в широкому сенсі цього слова, незалежно від його стану, національності, мови, кольору шкіри тощо. Відтак кожен гагаузів Бессарабії намагався побудувати собі не один, а два будинки: один маленький і тісний для себе, що мав назву «кухня», а другий – великий, прикрашений увсередині килимами, рушниками та іншими прикрасами – власне будинок (ені евь), котрий призначався виключно для прийому гостей.

Гостинність у гагаузів проявлялася й у влаштуванні громадських бенкетів, які називалися «курбан», тобто жертва Богу. Насправді це сприймалося не як жертва Богу, а як обов'язок гостинності. Курбани влаштовувалися в гагаузів і окремими особами, й цілими сільськими громадами. Найчастіше приватні курбани проводили «за здоров'я» члена сім'ї, який одужував після тривалої хвороби. Цікаво, що приватні курбани збереглися у гагаузів і до цього дня. На зразок подібних бенкетів влаштовувалися й такі пригощання, як «аязма» – для здоров'я, для хорошого врожаю й узагалі для того, щоби Бог не позбавляв їх своєї милості. Заможні гагаузи в ХІХ столітті влаштовували такі «аязми» по 3-4 рази на рік. Якщо до всього цього додати частування на хрестинах, іменинах, весіллях і поминках, то прояви гостинності у гагаузів стають явними. Причому це не було марнотратством, адже вони багато в чому собі відмовляли, щоб заощадити на свято. З одного боку, для гагаузів це було поклоніння Богові, щоб умилювати його, а з другого – це був борг перед громадською думкою. Таким чином, ми бачимо, що гагаузам притаманні обряди і повір'я, аналогічні обрядам народів Південно-Східної Європи. Це свідчить про те, що незалежно від походження народу, основні риси його побуту й культури склалися в тісному взаємозв'язку з культурою сусідніх народів та призводило до збагачення своєї культури. В умовах Бессарабії гагаузи залишалися вірними своїм давнім традиціям, й, водночас, на них позначилося інонаціональне середовище, культура інших етносів.

Розглянувши деякі елементи культури гагаузів, пов'язані з фольклорною творчістю, яка формувалася й створювалася в попередні століття історії, ми бачимо, що в процесі їх життєдіяльності на землях Бессарабії в складі Російської імперії, де вони отримали можливість вільного сповідання своєї православної релігії, народна творчість гагаузького народу розвивалася й постійно оновлювалася. Слід також зазначити, що, будучи одним із багатьох сегментів колоністського освоєння Бессарабії, гагаузи опинилися в багатонаціональному (болгари, молдавани, росіяни, українці, німці) середовищі, що не могло не позначитися на їх духовному житті.

Виходячи з викладеного вище матеріалу, можемо зробити висновок, що, незважаючи на багатонаціональне середовище Бессарабії, гагаузи зуміли зберегти особливості свого фольклору. Це зіграло важливу роль у збереженні етнічної ідентичності гагаузького народу й стало добродійним ґрунтом для його розвитку на сучасному етапі.

\*\*\*

- Арнаудов М. Жертва при градеж. Извести на архива Императорского народния этнографский музей в София. - София, 1921. Ч.1. Кн.1. С.145-170;
- Арутюнов С.А. Инновации в культуре этноса и их социально-экономическая обусловленность. Этнографические исследования развития культуры. М., 1985.
- Зеленин К.Д. Описание рукописей ученого архива Императорского русского географического общества. Этнографические записки. 1850. Волынская губерния. СПб., 1914. С.308.
- Рождественская С.Б. Русская художественная традиция в современном обществе. М., 1981.
- Гагауз фольклору. Кишинев, 1974. С. 23,31.
- Курогло СС. Использование гагаузского народного творчества на уроках истории. В кн.: Унеле проблеме привидпредаря историей ын школа медие. Кишинэу, 1969. С. 179-182.
- Курогло С. С. Свадьба и свадебный фольклор гагаузов. Женурь ши спечийфолклориче. Кишинев, 1972. С. 70, 79, 80, 165-166.
- Манов А. Потеклото на гагаузитетехниобичаи и нрави. Варна, 1938. С.73.
- Маруневич М.В. Поселения, жилище и усадьба гагаузов в Южной Бессарабии в XIX – начале XX в. Кишинев, 1980. С.149.
- Мошков В.А. Гагаузы Бендерского уезда. *Этнографическое обозрение*. 1900. № 1. С. 70, 75, 77; 1901. № 1. С. 12, 101; 1902. № 4. С. 38.
- Народы России. Болгары. СПб., 1879. С.13, 26.
- Сумцов Н.Ф. Культурные переживания. Киевская старина. 1889. Т.ХХУ. С. 489-497.
- ЦГА Молдовы. Ф. 152. Оп.1. Д. 378; 707; 725.

## Mariya YARMOLENKO

Doctor of Historical Sciences, Professor of the Department of Humanities of the Danube Institute of National University «Odessa Maritime Academy» The author of 107 scientific papers.

She worked at Izmail State University of Humanities from 1995 to 2003.

Research interests: regional features of ethno-national processes in Ukraine in the Soviet and post-Soviet era. The history and culture of the Gagauz in Bessarabia.

**E-mail:** mariayarmolenko62@gmail.com

### **GAGAUZ FOLKLORE AND ITS ROLE IN PRESERVING THE IDENTITY OF THE PEOPLE**

*The article explores the basic elements and distinctive features of Gagauz folklore in the 19th century after their relocation to Bessarabia. The role of folklore in preserving the ethnic identity of the Gagauz people is shown.*

**Key words:** Gagauz, folklore, ethnic identity, folklore traditions, folk art, Bessarabia.

The traditional culture of any ethnic group is to some extent a means of people's adaptation to the environment (Arutyunov, 1985: 35). It is associated with various aspects of everyday life of the people and is formed in close connection with the geographical environment, the direction of the economy, the social structure of the population, the ethno-demographic situation. Due to this, traditional and everyday culture, being the focus of historical and practical experience of the people, at the same time reflects the peculiarities of its ethnic history. The latter is due to the fact that the culture of each nation has the ability to reflect the stable specific features of human activity, which can be fixed by an objective,



definite form that transforms all its components not only into a phenomenon of universal culture, but also «into characteristic elements of traditional culture ethnic group» (*Rozhdestvenskaya, 1981: 7*).

Traditional forms of everyday culture and folk art are a central link in the development of national identity and the assertion of ethno-national identity of ethnic groups, in this case Gagauz. The ethnic culture and spiritual life of the Gagauz are not fully covered in the available literature, which in turn is the result of special conditions in which from the end of the XVIII century, i.e. with the beginning of migration to Bessarabia, Gagauz, like other immigrants from the Balkans, had to fight for survival.

A special place in preserving the ethnic identity of the Gagauz people belongs to its folklore, thanks to which they were able to carry through the centuries and preserve certain traditions of their ancestors.

Oral folk art of the Gagauz originally carried elements generated by the conditions of nomadic life, which led their ancestors. These features of national folklore, which enriched the spiritual culture of the Gagauz, survived in the XIX century. Thus, among the numerous Gagauz songs brought by them from the Balkans to Bessarabia, extremely interesting and rather unusual versions of the popular song «Oglan» – songs about the «wonderful shepherd» attract special attention.

The analysis of these options is of great interest not only because the history of the Gagauz is reflected in fragments or not at all in written sources, but also because the coverage of the question of the origin of the plots of this song, which testify to nomadic life, problems of the origin of the Gagauz. The arena of nomadic life of the ancestors of the Gagauz was the steppes. This is the deep meaning and origins of understanding the plot itself, which arose on the basis of nomadic life. At first glance, all this seems unclear to the farming people, which were Gagauz in the XIX – early XX century. However, this proves once again that in the life and minds of the vast majority of Gagauz peasants in the XIX – XX centuries lived folk traditions that have their roots in antiquity. Gagauz musical and poetic folklore is of considerable interest in originality and artistic value. The Gagauz distinguish two types of their folk songs: «turku» – long songs of different content and character and «maani» – lyrical quatrains such as ditty. «Turku» is divided into epic and lyrical. The content of folk ballads is mainly stories about the suffering of the people under the Ottoman-Turkish yoke and protest against oppression. The anti-Turkish orientation of Gagauz folk ballads, as well as historical songs, is explained by the fact Turkish authorities, being «infidels» – Christians. Therefore, Gagauz folk songs belonging to the era of the Ottoman Empire in the Balkans have much in common with the Bulgarian folk ballads in their poetics – plots, compositions, artistic images and visual aids.

Ballads about robbers – «haiduts» – «Tudorka», «Haydut Pavych» and others (*Gagauz folklore, 1974: 23,31*), family and household ballads with a typical tragic ending - were also widespread in Gagauz folklore; historical songs dedicated not only to Russia's military events with Turkey, but also with Japan and Austria-Hungary (*Kuroglo, 1969: 179-182*). Most of the «Turku» was borrowed by the Gagauz from their neighbours: Bulgarians, Ukrainians, Moldavians, Turko-Ottomans, and others. «Turku» contains many foreign words, expressions and phrases that are foreign to the Gagauz language. Such songs on international themes as «sister-poisoner» and a legend «about the human victims buried in the earth at construction of the bridge» (*Kuroglo, 1972: 79*) were known. Such songs were composed by poets, so-called accordions who were engaged in creation of songs, as a craft. One of such accordionists-violinists was George Yalanzhi (*Kuroglo, 1972: 80*).

There were also calendar-ritual songs of an agricultural nature, performed on certain days: «Lazarus», «Pipiruda», «Germanchu», «Hey-hey» and others. Family and ritual songs (wedding, funeral) were sung by special people during various rituals. Lyrical songs of

Gagauz of the XIX century were devoted to women's, orphan, and soldier's destiny, love. A very popular genre of lyrical songs, consisting of quatrains («maani»), was very popular among the Gagauz. They were usually performed at gatherings («dernek», «manga», «oturmak»). «Maani» usually consisted of two parts: in the first part (the first two steps) was taken any natural phenomenon like: a bird flying through the air, and in the second a poetic parallel was built to this phenomenon of human life. Strict drawing of such a parallel was the ideal to which the poet should strive. Like any ideal, it was difficult to achieve in practice, so often in the «maan» to find a parallel between the first and second half is almost impossible. Both halves of the song are connected in a purely external way, i.e. the size of the poem and rhyme. There were plenty of such songs in Gagauz folk art.

It is interesting, despite the diversity of the song genre and the undoubted musicality of the Gagauz, their singing was not developed. In the Gagauz «unwritten code of decency» there was a rule that singing anywhere - at home, in society and even in the field - is indecent if the singer is not asked. The Gagauz «code of decency» in addition to the church, allowed them to sing freely, and only alone, at weddings, where the song was in the form of payment, if the ceremony required something or someone to redeem. In addition, young people sometimes sang «in conversations» (meetings), where the guy and the girl rebuked and characterized each other with short four-line poems, often fictionally impromptu. In such songs, in the heat of musical and poetic controversy, it was not considered obscene to use the most cynical expressions in the presence of girls, although the use of such expressions in the presence of women was usually forbidden by the «code of decency.»

Because of the «code of decency» Gagauz in the XIX – early XX centuries very little and rarely sang. This was the result of the difficult living conditions of the Ottoman Empire, when the Gagauz lived in constant terror and persecution.

Tales («masal») were widespread among the Gagauz in the XIX century. In content, they were divided into tales about animals, magic and household. In the images of animals, the people portrayed their oppressors and defenders. Many fairy tales reflected the difficult life of the Gagauz people, oppressed by wealth. People's heroes are shown good, smart, fearless, and the rich – greedy, stingy, funny. Humour of the people was reflected also in the content of anecdotes and short humorous stories («porezen», «fikra»). There were also anecdotes about Hodja Nasreddin, about the cunning Kесе, known to many peoples, humorous stories about Chon Myale and others. An integral part of Gagauz folklore were riddles («billmaid»), used at gatherings, works on mutual assistance («ortaklik», «borders»), at youth meetings.

A special place in Gagauz folk art belonged to dance. In each Gagauz village there was a place for a round dance (choir) – a choir of the era, usually in the central square of the village, near the church, but not within its fence. Village boys for a fold of 60-70 rubbles a year hired a musician on a violin or blacksmith with the condition to play every holiday and on Sunday in the choir, regardless of the number of attendees (*Moshkov, 1900: 70*). In large villages, such as the Kongaz of Izmail County, an orchestra of three musicians was hired for the choir in 1898: the violin and the small flute played the main melody, and the kobza, a stringed guitar instrument with 12 strings, accompanied them. The content of such an orchestra cost the villagers 75 rubbles for 5 months with the condition to play at all weddings. At the end of the 19th and the beginning of the 20th centuries, copper trumpets were added to Gagauz orchestral instruments, on which soldiers-musicians played military service. Such orchestras were very expensive and inaccessible to Gagauz peasants. They were hired for weddings only by rich Gagauz from among the inhabitants of large trading villages, such as Comrat (*CGA of Moldova, D. 378: 51*).

Many villagers were present at the choir on such days. Young people danced, children ran inside the round, dance, played their games, old people sat on priestesses, admiring their

children and discussing the latest news. Both friendly and loving relationships were established, maintained, and sometimes ended here. Various trade and economic agreements were concluded. That is why there have always been many people in the choir meeting, regardless of the weather or season. For example, one Sunday in the village of Beshalma, the choir was attended by about 360 people out of 2,500 people living in the village, 14% of the total population, and in the village of Kongaz, which had 5,000 inhabitants, was attended by 600-700 people. 300 people danced in the circle (*CGA of Moldova, D. 707: 39-40*).

The entertainment of young people here consisted exclusively of dancing. Songs were not sung in the choir – it was not accepted, the games were arranged only during Lent, as at that time the elderly were not allowed to dance. In addition to national, Gagauz performed dances of their non-national neighbours - Bulgarians, Russians, Ukrainians, Moldovans and others. The dances were accompanied by Gagauz wedding ceremonies. Special melodies, braiding and dressing of the bride, dance of the bride, etc. were performed. There were melodies that relate to a certain part of the wedding – march, vivat, guveyda and others (*Kuroglo, 1972: 165-166*). A special melody of Gureshavasa was performed on national holidays during wrestling competitions.

The choreographic inclinations of the Gagauz in the XIX century were manifested in the device of the Gagauz colonies in the village of Comrat, where all the best dancers from all the Gagauz settlements of Bessarabia gathered (*CGA of Moldova, D. 725: 7*).

The love of dance in the Gagauz in the XIX century contributes to the widespread development of their instrumental music. There were many different musical instruments and good musicians in the Gagauz villages. The most common musical instrument was the so-called kavale wind instrument from the flute family. In addition to the kaval, the Gagauz played the chirtme, a bagpipe that sounded like a piccolo flute; on a bagpipe, on a violin and on a kobza (*Moshkov, 1900: 75*). The Gagauz bagpipe was called a bagpipe and did not differ from the Ukrainian one. The Gagauz also had their own special, original string instrument kaush-kemenche (violin-spoon), similar to a large spoon. They played a bow on it. A sample of such an instrument is stored in the Ethnographic Museum in St. Petersburg. «The melodies of Gagauz dances and pieces for hearing are very beautiful, heartfelt and extremely complex in terms of rhythm. They resemble Hungarian music, as evidenced by the frequent use of the so-called Hungarian tetrachord» – said in 1900 Moshkov. (*Moshkov, 1900: 77*). The instrumental music of the Gagauz was very melodic. This is evidenced by the very word «melody» in the Gagauz language – hava, i.e. air, which in itself bears a poetic imprint.

Along with the preserved trends and forms of folk art, generated by the nomadic past of the Gagauz, in the XIX century there were many customs, rituals and beliefs about the Gagauz farmers, who led a sedentary lifestyle. Thus, a significant event in the life of a Gagauz peasant in the XIX century was the construction of a house, which is associated with a number of customs and rites designed to ensure the quality of the building, the well-being of the owners of the future house and against evil spirits that bring fire, destruction, disease and other disasters. The oldest were the rites, which are an echo of pagan beliefs and associated with sacrifice.

When laying the walls of the house, people were afraid to be near the masters, as there was a belief that they could measure the length of the shadow rope chosen by them for revenge man and lay this rope under one of the corners of the building under construction. In forty days his shadow will turn into a werewolf (talsa), which brings trouble and anxiety to the villagers at night. This belief is described by Atanas Manov in Varna Gagauz Bulgaria. Thus, the Varna Gagauz during the construction of the house cut a rooster as a

victim of talsim (*Manov, 1938: 73*). A similar rite was preserved in them and in Bessarabia in the late 70's of the XIX century (*Peoples of Russia. Bulgarians, 1879: 13*).

There is no need to search for a description of the root causes of such rites. Ethnographic science refers them to the rites associated with sacrifice. In ancient times, such a rite was widespread in many nations. The remnants of the ancient sacrifice in the establishment of housing are well preserved among the Slavs (*Sumtsov, 1889: 487-497; Arnaudov, 1921: 145-170; Zelenin, 1914: 308*). Similar rites are also found in the neighbours of the Gagauz – Moldavians. Several modified versions of sacrifices and magical rites during construction are also common among the Gagauz customs to lay candles, money, grain, and wine at the corners of the future house. These customs are observed in all neighbouring nations.

With the old beliefs were associated and the definition of days to begin construction of the house. The most successful was considered to begin construction on the first Thursday of the full moon (ah dolurkana). The people believed that this would save the future home from evil spirits and dampness. During the laying of the walls of the house in the middle of the end wall put a branch tied to it cloth, shirt or towel, intended as a gift (baashish) for the master. Behind the roof, the master received a new baashish from the owner.

The construction of the walls of the house was a laborious process, so the Gagauz, as well as the Ukrainians, Bulgarians, Moldavians and other peoples had a custom of mutual assistance, called «borders». «Borders» lives in Gagauz villages even today. Its participants are invited by the owner who prepares clay, straw, necessary tools, or other materials for performance of necessary work in an economy by the certain day. A special concern of the host is the organization of refreshments: a large dinner is arranged, which ends with general fun, sometimes dancing, games for young people.

The end of the construction of the house was also marked by a banquet (ayazma), to which all relatives were invited. Before moving into the rebuilt house, it was customary to consecrate it in order to prevent the universe of evil spirits (ev vatisliy). At the same time in holy water dipped sprigs of mint and sprinkled the hearth and all corners of the room. During the move into the new house, the owners were not the first to enter it, but called the neighbours, who with bread and salt crossed the threshold of the house.

Gagauz of the XIX century are also characterized by rites and customs associated with the veneration of fire and its centre – the hearth. These are echoes of the original bowing to the fire. The hearth was attributed many magical properties, including cleansing, healing, which brought prosperity, fertility and other benefits to all those who worshiped it. Thus, village healers scraped clay plaster from the furnace, chimney or its foundation and from this powder made medicines and potions. Due to the healing properties of this defect it was used in the treatment of cuts, burns or wounds.

The custom of carrying medicines three times for patients through the chimney is also connected with the belief in the cleansing and healing power of the hearth. To do this, a ladder was installed in the chimney and one of the children climbed it three times with the potion, going out through the pipe to the roof and going down into the room again. After that, the patient was treated with potions.

In the 80's of the XIX century, eyewitnesses noted in the Bessarabian Bulgarians «sorcery with a log near the hearth and stove on Christmas Eve with the order of the offspring of cattle and crops» (*Peoples of Russia. Bulgarians, 1879: 26*). Ethnographic observations in the Gagauz villages of the Gagauz researcher M.V. Marunevich confirm the existence of this rite in the past and in the Gagauz (*Marunevich, 1980: 149*).

The hearth, as a miraculous patron of the family, associated with some wedding ceremonies at the Gagauz. So, entering the house of the bride, the suitors went to the hearth and stirred the ashes, as if asking the hearth for patronage to successfully complete their

mission. Rejected by the groom, the bride could appear at the house of his parents, who in case of consent to the marriage lit a fire and invited her to sit next to him, after which the groom had no right to refuse marriage. V.A. Moshkov testifies to the presence in the life of the Gagauz of this rite in the late XIX and even early XX centuries (*Moshkov, 1902: 38*).

Gagauz also had beliefs and related prohibitions aimed at protecting the house and its occupants from evil spirits. It was believed that the removal of ashes and rubbish after sunset could adversely affect the harmony and well-being of the family. It was forbidden to whistle in the house. This prohibition is due not so much to ethical norms as to the fear of destructive spells supposedly sensitive to the whistling of domestic spirits. The Gagauz miraculous power was attributed to a horseshoe nailed to the threshold.

Family relations of Gagauz people also attract attention. The very foundations of the Gagauz family were patriarchal, with a strong predominance of paternal authority. The Gagauz had their own special system of attitude of parents to children, children to parents and even children among themselves, the essence of which was to respect the elder, his respect. This is manifested in the traditions of the Gagauz people. So, on the first day of the New Year, for example, all family members, wherever they live, all come together with their parents, bringing with them a large loaf of wheat with boiled chicken placed on it. The same thing is repeated throughout the week of Shrovetide and at Easter. Such a show of respect for the elders in the Gagauz family has survived to this day.

A special place in the family of the Gagauz peasant was occupied by the position of an employee, without whom in the XIX century no more or less wealthy Gagauz could do. The workers were mostly young people who were going to start their own farms, but did not have the money to buy oxen, without which the economy of the Gagauz peasant was impossible. They were usually hired for one year with a payment of 100 to 120 rubbles, ate and lived with the children, participated in all family celebrations. The owner at this time replaced the father of such an employee. Gagauz attached great importance to this service of a mercenary worker, comparing it with the end of a course in some educational institution. No wonder most of the Gagauz fairy tales begin with the fact that the hero asks his mother to bake him bread, puts this bread in a bag and goes to hire workers, after which his adventures begin. Indeed, as V.A. Moshkov writes, «during the service in the mercenaries, the young Gagauz will see, feel and learn as much new for himself as he is unlikely to see later in his life» (*Moshkov, 1901: 12*), as hired they became workers not only in their own village, but also in other Gagauz villages, and more often in the Bulgarian and German colonies. First of all, they learned to deal with strangers here, got acquainted with agriculture «in its smallest details», and if the owner owned a craft, then - and with the craft (mostly Germans). At the same time, a young man who lived in a foreign village, looked closely at other people's orders, habits and customs, joined them. However, the Gagauz themselves were especially hospitable. Even this very concept (in Gagauz – «Adamlyk») comes from the word «Adam» – a person in the broadest sense of the word, regardless of his condition, nationality, language, skin colour, etc. Because of this, each Gagauz of Bessarabia tried to build not one but two houses: one small and cramped for himself and called it «kitchen», and the other - large, decorated with carpets, towels and other decorations – the house itself (*eni ev*), intended exclusively for the reception of guests.

The Gagauz hospitality was also manifested in the organization of public feasts, which were called «kurban», i.e. sacrifice to God. In fact, it was not perceived as a sacrifice to God, but as a duty of hospitality. Sacrifices were arranged in Gagauz by both individuals and entire rural communities. Most often, private sacrifices were performed «for the health» of a long-sick and recovered family member. Interestingly, private sacrifices have survived in the Gagauz to this day. Such banquets were arranged and such treats as «holy spring» – for health, for a good harvest and in general that God did not leave them with his graces.

Wealthy Gagauz in the XIX century arranged such «holy springs» 3-4 times a year. If we add to all this treats at birthdays, weddings and memorial services, the manifestations of hospitality in the Gagauz becomes obvious. Moreover, it was not a waste, because they largely denied themselves to save for the holiday. On the one hand, for the Gagauz, it was a worship of God to appease him, and on the other hand, it was a duty to public opinion. Thus, we see that the Gagauz are characterized by rites and beliefs similar to the rites of the peoples of South-Eastern Europe. This suggests that, regardless of the origin of the people, the main features of their life and culture were closely linked with the culture of neighbouring peoples and led to the enrichment of their culture. In Bessarabia, the Gagauz remained true to their ancient traditions, but at the same time they were affected by the non-national environment, the culture of other ethnic groups.

Considering some elements of Gagauz culture associated with folklore, which was formed and created in previous centuries of history, we see that the processes of their life in the lands of Bessarabia as part of the Russian Empire, where they were able to freely practice their Orthodox religion, Gagauz folk art developed and constantly updated. It should also be noted that, being one of the many segments of the colonial development of Bessarabia, the Gagauz found themselves in a multinational (Bulgarians, Moldavians, Russians, Ukrainians, Germans) environment, which could not but affect their spiritual life.

Based on the above material, we can conclude that, despite the multinational environment of Bessarabia, Gagauz managed to preserve the features of their folklore, which played an important role in preserving the ethnic identity of the Gagauz people and became a benevolent ground for its development today.

\*\*\*

Arnaudov M. Victim during construction. *Lime to the archives of the Imperial National Ethnographic Museum in Sofia*. Sofia, 1921. Part 1. Book 1. P.145-170;

Arutyunov S.A. Innovations in the culture of the ethnos and their socio-economic conditionality. *Ethnographic studies of cultural development*. M., 1985. P.35.

Zelenin K.D. Description of manuscripts of the scientific archive of the Imperial Russian Geographical Society. *Ethnographic notes*. 1850. Volyn province. SPb., 1914.

Rozhdestvenskaya S.B. Russian artistic tradition in modern society. M., 1981. P.7.

Gagauz folklore. Chisinau, 1974. P. 23,31.

Kuroglo S.S. Use of Gagauz folk art in history lessons. Chisinau, 1969. P. 179-182.

Kuroglo S.S. Wedding and wedding folklore of Gagauz. *Zhenur shi spechiyfolkloriche*. Chisinau, 1972. P. 70, 79, 80, 165-166.

Manov A. The origin of the Gagauz technique and customs. Varna, 1938. P.73.

Marunovich M.V. Settlements, dwellings and manors of Gagauz in Southern Bessarabia in the XIX – early XX centuries. Chisinau, 1980. P.149.

Moshkov V.A. Gagauz of Bender County. *Ethnographic Review*. 1900. № 1. P. 70, 75, 77.

Moshkov V.A. Gagauz of Bender County. *Ethnographic review*. 1901. № 1. P. 12, 101.

Moshkov V.A. Gagauz of Bender County. *Ethnographic review*. 1902. № 4. P. 38.

Peoples of Russia. Bulgarians. SPb., 1879. P.13, 26.

Sumtsov N.F. Cultural experiences. *Kiev antiquity*. 1889. T.XXY. P. 489-497.

CGA of Moldova. 0 152. op.1. D. 378. P. 51.

CGA of Moldova. 0 152. op.1. D. 707. P. 39, 40.

CGA of Moldova. 0 152. op.1. D. 725. P. 7.

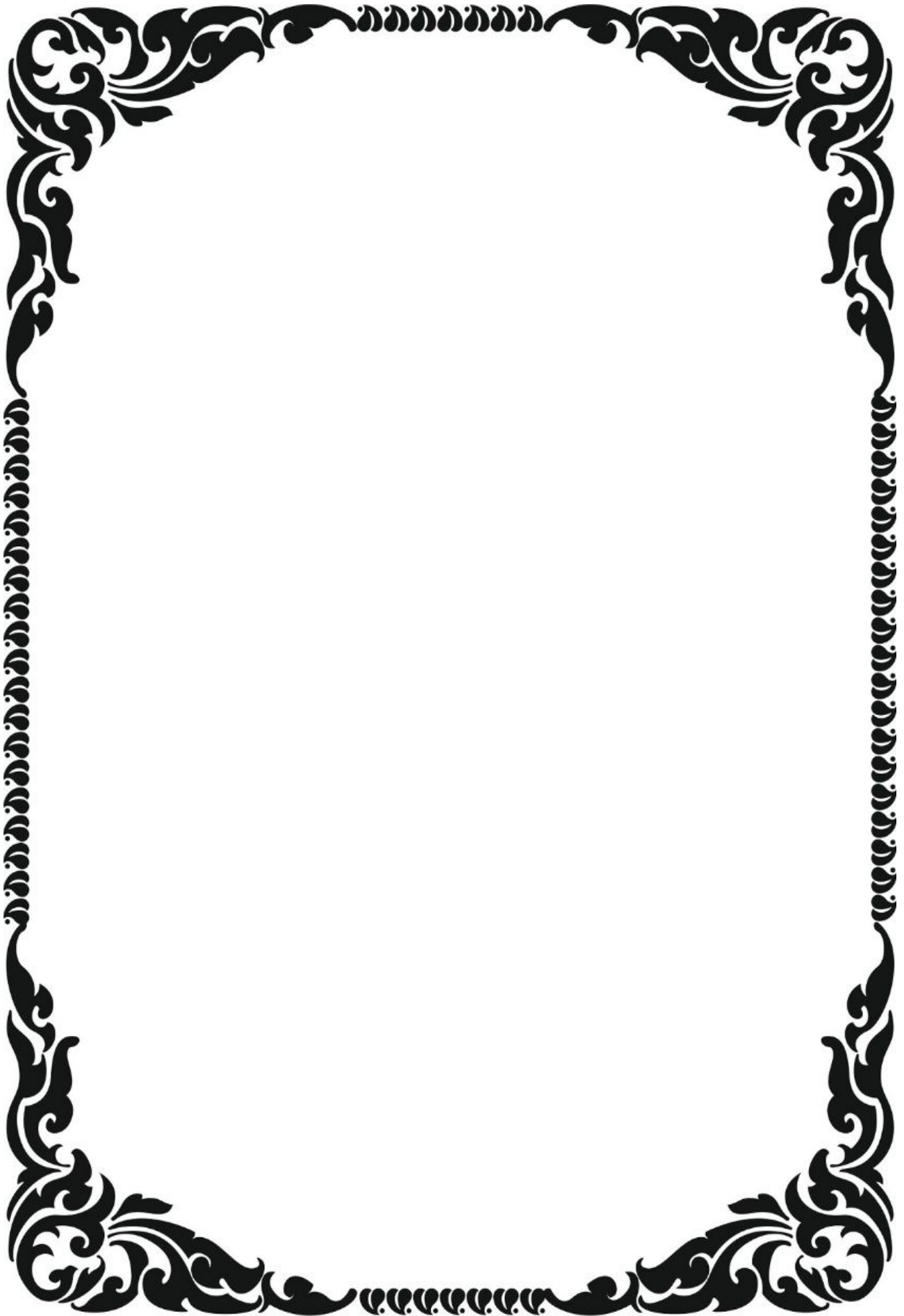







## Олена БіЛА

*Доктор педагогічних наук, професор кафедри загальної педагогіки, дошкільної, початкової та спеціальної освіти Ізмаїльського державного гуманітарного університету.*

*Авторка понад 170 наукових праць.*

*В Ізмаїльському державному гуманітарному університеті працює з 2017 року.*

**Сфера наукових інтересів:** педагогіка вищої школи, педагогіка початкової освіти, теорія та методика позашкільної, післядипломної й альтернативної освіти, управління в системі освіти, професійна підготовка майбутніх фахівців соціально-педагогічної сфери до проектної діяльності.

**E-mail:** lenabila@gmail.com

### ЗАСТОСУВАННЯ ІНТЕРАКТИВНИХ МЕТОДІВ НАВЧАННЯ У ПРОФЕСІЙНІЙ ПІДГОТОВЦІ МАЙБУТНІХ ПЕДАГОГІВ ДО КРОС-КУЛЬТУРНОЇ КОМУНІКАЦІЇ

*У статті представлено авторську структурно-функціональну модель підготовки академічної спільноти університету до крос-культурної комунікації. Подано теоретичні засади впровадження крос-культурних тренінгів на когнітивному, емоційному та поведінковому рівнях підготовки педагогів до крос-культурної взаємодії в умовах полілінгвального освітнього простору. Конкретизовано особливості розробки та проведення загальнокультурного та культурно-специфічного крос-культурного тренінгу.*

**Ключові слова:** професійна підготовка, майбутній фахівець, міжкультурна комунікація, інтерактивні методи навчання, соціокультурний проєкт.

На сучасному етапі динамічних перетворень у системах вищої педагогічної освіти в країнах Східної і Західної Європи щодо їх інтернаціоналізації та глобалізації на ринку науково-освітніх послуг актуалізується проблема підготовки майбутніх фахівців до крос-культурної комунікації.

Університети Подунав'я сьогодні функціонують у відкритому науковому просторі. Йдеться про здійснення низки інноваційних інтердисциплінарних проєктів (програм), їх спільну розробку та впровадження.

Так, у дослідженнях О. О. Білої, Д. Г. Іванової презентовано сучасні підходи щодо організації проєктної діяльності студентів, спрямованої на їхню соціалізацію в поліетнічному середовищі (Біла, Іванова, 2011 : 56).

Водночас варто зосередити особливу увагу науковців саме на такі освітні проєкти, котрі зорієнтовані на поліпшення прикладної підготовки майбутніх педагогів (у тім числі й майбутніх викладачів вищих шкіл) до професійної діяльності в умовах полілінгвізму, до навчання та роботи суб'єктів академічного процесу в інтернаціональних групах тощо.

Значущим ресурсом щодо успішної реалізації сучасного вектора міжнародної співпраці університетів є грамотно сконструйований формат вербальної та невербальної комунікації в реальному та дистанційному режимі (участь у спільному створенні віртуальних платформ дослідників, організації онлайн-конференцій із зарубіжними партнерами, проведення вебінарів тощо).

Ракурс очного та дистанційного співробітництва, своєю чергою, задає імпульс для наукового пошуку й упровадження нових дидактичних технологій щодо осягнення всім різноманіттям крос-культурних комунікацій в умовах університетського освітнього простору.

Слід наголосити, що наукове осмислення шляхів інноватизації дидактичного процесу у вітчизняних вищих школах у зв'язку з їх орієнтацією на входження у комунікативний освітній простір зарубіжжя переконливо свідчить про необхідність переходу від традиційної, адаптивно-дисциплінарної моделі підготовки майбутніх фахівців до інтерактивну, дієво-практичної моделі.

Значний внесок у розробку концепції інтерактивного навчання студентів у вищих закладах педагогічної освіти зроблено відомими вченими другої половини ХХ сторіччя. Так, привертають увагу дослідження, пов'язані із систематизацією інтерактивних методів навчання та шляхів їх використання в освітніх закладах у контексті ідей педагогіки «емпауермент» О. І. Пометун. Використання інтерактивних методів навчання у підготовці майбутніх педагогів є предметом наукових пошуків І. М. Богданової, Н. В. Кічук та ін. У наукових працях І. М. Мельничук обґрунтовується доцільність та ефективність застосування інтерактивних технологій у підготовці майбутніх працівників і менеджерів соціальної сфери. Особливої уваги заслуговують дослідження Л. В. Боднар у зв'язку з необхідністю поєднання інтерактивних методів підготовки з мультимедійними засобами навчання педагогів.

Попри очевидну значущість названих досліджень, залишається й досі невирішеним аспект застосування інтерактивних методів у професійній підготовці майбутніх фахівців соціономічної сфери у таких ракурсах:

- аспект оперативного визначення та прийняття проєктних рішень в освітніх закладах різного типу;
- контекст навчання майбутніх фахівців у полілінгвальному просторі;
- розробка та впровадження різних типів етнокультурних проєктів в умовах закладів дошкільної, початкової, позашкільної, спеціальної й альтернативної освіти;
- використання інтерактивних методів навчання майбутніх проєктантів з опорою на мультимедійні засоби та засоби дистанційної освіти (вектор академічної мобільності студентства);
- аспект актуалізації перспектив власного застосування студентами-координаторами проєктних команд інтерактивних методів у підготовці різних суб'єктів крос-культурної комунікації тощо.

Сконструйована нами авторська універсальна модель безперервної підготовки академічної спільноти університету до крос-культурної комунікації зорієнтована на такі цільові групи: група майбутніх педагогів (здобувачі першого (бакалаврського) і наступних рівнів вищої педагогічної освіти), науково-педагогічні фахівці вищої школи, адміністративний персонал університету.

Підкреслимо, що стратегічна мета впровадження експериментальної моделі полягає у створенні в умовах гуманітарного університету відкритої платформи безперервної підготовки майбутніх педагогів закладів дошкільної, початкової та спеціальної освіти до крос-культурної комунікації в умовах міжнародної співпраці з представниками вищих шкіл Подунав'я.

Модель інтегрує такі системоутворювальні компоненти комплексної підготовки цільових груп, як: професійно-самовизначальний, продуктивно-орієнтаційний і мультикультурно-колаборативний.

**Професійно-самовизначальний компонент** підготовки переважно зорієнтовано на впровадження в академічний процес формальної освіти компенсаторних програм навчальних дисциплін за вибором, а також програм із неформальної та інформальної підготовки майбутніх фахівців.

Весь комплекс програм об'єднує логічно взаємопов'язані між собою модулі. Йдеться про такі:

нормативно-правові аспекти міжнародної діяльності в умовах університетського освітнього простору;

теоретичні аспекти міжнародної діяльності (у межах установи / структурного підрозділу університету; індивідуальної / групової / колективної діяльності суб'єктів академічної спільноти);

соціокультурні особливості зарубіжних країн-партнерів вищих шкіл;

комунікативний контекст підготовки суб'єктів академічної спільноти університету (оволодіння іноземними мовами / професійною термінологією; ділова / професійна комунікація тощо);

організаційно-управлінський супровід міжнародної діяльності структурного підрозділу (студентів);

самоменеджмент міжнародного співробітництва (освітньої / волонтерської / гувернерської діяльності);

освітня, наукова, викладацька діяльність у вищих школах країн Подунав'я (у контексті стратегії академічної мобільності).

**Продуктивно-орієнтаційний компонент** підготовки спрямовано на забезпечення методичного супроводу студентів під час спільної підготовки кластеру індивідуальних науково-дослідних завдань (у період практики в умовах закладів дошкільної, шкільної, початкової, позашкільної та альтернативної освіти).

**Мультикультурно-колаборативний компонент** підготовки передбачає творче партнерство з персоналом різних центрів (підрозділів) педагогічного університету та інших організацій регіону в таких форматах:

проведення тренінгових міжкультурних програм для студентів і аспірантів при соціально-психологічній службі;

взаємодія з проєктними командами національних недільних шкіл для дітей і молоді при університеті в рамках проведення освітніх форумів, спільних свят, концертів тощо;

партнерство з центрами та відділами міжнародного співробітництва при університеті в контексті спільної розробки та проведення тренінгових програм для викладачів і студентів-учасників програм обмінів (стажувань, волонтерських проєктів тощо), організаційного супроводу на етапі підготовки публікацій у зарубіжних виданнях;

співпраця з регіональними навчально-консультаційними центрами домашньої (сімейної) і альтернативної освіти в рамках підготовки студентів до участі в гувернерських проєктах у зарубіжних країнах тощо.

Слід зауважити, що впровадження всіх компонентів авторської моделі безперервної підготовки майбутніх фахівців до крос-культурної комунікації ґрунтується на активному застосуванні ресурсу інтерактивних методів навчання у вищих закладах педагогічної освіти.

Зазначимо, що сам термін «інтерактив» запозичено з англійської мови від слова «interact» (де «inter» означає «взаємний», а «act» – «діяти»). Звідси прикметник «інтерактивний» уживається в контексті здатності до взаємодії, здатності до діалогу.

На основі науково-теоретичного аналізу праць І. М. Мельничук (*Мельничук, 2011: 325*) та О. І. Пометун (*Пометун, 2011: 56*) ми дійшли висновку, що інтерактивне навчання майбутніх фахівців соціономічної сфери – це спеціально організований інноваційно-технологічний процес, що відбувається на рівнозначних засадах полісуб'єктної навчальної взаємодії викладачів, студентів і соціальних партнерів освітнього закладу; співнавчання, взаємонавчання (колективного, групового, навчання у співпраці) студентів.

Організація інтерактивного навчання передбачає доповнення академічних обов'язків викладача функціональними обов'язками консультанта, супервізора, менеджера студентських проєктів, посередника між суб'єктами проєктної діяльності тощо. Відтак відбувається й трансформація академічної ролі студента, для якого здобуття інформації – це не самоціль, а засіб оволодіння проєктною стратегією та шляхами її втілення в умовах соціально-педагогічних реалій.

Доведено (І. М. Мельничук, О. І. Пометун), що концептуальна основа технології інтерактивного навчання суб'єктів освітніх закладів полягає в конструюванні двобічного інтегративного навчального процесу: «навчання через інформацію» – «навчання через діяльність». Саме на етапі академічного навчання у вищій школі студенти активно залучаються до діалогічної взаємодії для теоретичного аналізу та розв'язання соціокультурних проблем, ситуативних вправ; моделювання професійної діяльності з різними цільовими етнокультурними групами; спільної участі в рольових іграх тощо. В цьому випадку вони є не лише слухачами та спостерігачами, а й активними учасниками в тому, що відбувається, водночас мобілізуючи весь свій ресурс (організаційно-методичний, управлінський, інформаційно-комунікативний тощо) для створення соціально-педагогічних проєктів і програм.

Важливого значення в організації інтерактивного навчання студентів набуває також процес відкритої практико-зорієнтованої освіти за межами академічних аудиторій (тобто у діючих дошкільних, шкільних, позашкільних і суспільних установах, культурних закладах тощо).

У світлі нашого дослідження серед різних підходів до класифікації інтерактивних методів навчання студентів слід звернути увагу на функціональний підхід, інтерпретований С. С. Кашлевим (*Кашлев, 2005: 222*).

На основі осмислення провідних функцій інтерактивних методів у педагогічній взаємодії, учений, зокрема, об'єднав їх у такі групи:

– «методи, що спрямовані на організацію педагогічної взаємодії, включення кожного студента до спільної діяльності, яка сприяє їхній адаптації до створеної інтерактивної ситуації та самоактуалізації кожного;

– методи, що дають змогу організувати процес обміну діяльностями в результаті поєднання індивідуальної роботи кожного студента і групової взаємодії між ними як домінуючої умови задля їхнього розвитку;

– методи, що допомагають майбутнім фахівцям продукувати нове індивідуальне розуміння тих явищ, котрі вивчаються, і на основі взаємообміну новими смислами збагачувати власні;

– методи, спрямовані на активізацію мисленнєвої діяльності студентів, що сприяє мобілізації творчого потенціалу майбутніх фахівців;

– методи організації рефлексивної діяльності студентів, що дають їм змогу здійснювати самоаналіз і самооцінку результатів проєктування» (*Кашлев, 2005: 222–223*).

Підкреслимо, що весь спектр інтерактивних методів навчання лише умовно можна віднести до тієї або тієї класифікаційної групи, оскільки через зміну навчальної мети вони можуть входити до складу іншої групи.

У процесі інтерактивного навчання різних представників академічної спільноти (студентів-бакалаврів, магістрантів, аспірантів та ін.) доцільно системно застосовувати різноманітні методи та форми, а саме:

– неімітаційні методи та форми навчання (проблемні та бінарні лекції, лекції із заздалегідь запланованими помилками; метод «мозкового штурму» (брейнстормінг), дискусії, дебати, діалог культур, диспути, виїзні практичні заняття, соціологічні опитування, соціально-педагогічні обстеження тощо);

– неігрові імітаційні методи та форми навчання (лекція-аналіз конкретної ситуації з використанням кейс-методу, що передбачає роботу з банком кейсів (вони ілюструють проблему, шляхи її вирішення, методичні рекомендації щодо їх використання, завдання для подальшої самостійної роботи)); метод аналізу конкретних соціально-педагогічних, управлінських ситуацій, що доцільно розв'язувати засобами проектної діяльності (ситуацій-проблем; ситуацій-оцінок; ситуацій-ілюстрацій; ситуацій-вправ тощо);

– ігрові імітаційні методи та форми навчання (ігрове проектування, моделювання соціокультурних проєктів, рольові та ділові ігри (наприклад, гра «Аукціон проєктних ідей»), стажування з виконанням командної ролі в проєкті тощо); різнопрофільні тренінги (навчальні соціокультурні тренінги, тренінги управлінського спрямування, тренінги комунікативних умінь учасників проектної команди тощо).

У підготовленому й виданому нами навчально-методичному посібнику «Першооснови соціально-педагогічного проектування» систематизовано низку інтерактивних методів, котрі спрямовані на активізацію проектної діяльності: творчі методи проектування; методи, що дають нові парадоксальні рішення; методи, пов'язані з переглядом постановки завдання (Біла, 2012: 47–53). Зазначені методи успішно відпрацьовані студентами у проєктних діадах і групах на інтерактивних практичних заняттях.

У контекст практичних занять ми вводили й такі інтерактивні методи, що сприяли розвитку креативного мислення, збагаченню художньо-творчого потенціалу майбутніх проєктантів. Ідеться про застосування проблемно-ілюстративних і асоціативних вправ, творче моделювання об'єктів проектування, художньо-творчих ігор тощо.

Наприклад, студентам необхідно було докладно розкрити низку понять («проєкт», «псевдопроєкт», «проєктна команда» тощо) і «перекодувати» кожне з них за допомогою зображувальної (добір кольорових асоціацій, малювання символу, карикатури, ребусу тощо) або літературної (цитовання, складання гуморески, добір фразеологізму, прислів'я тощо) діяльності.

Скориставшись авторськими програмами елективних курсів «Основи формування проектної команди фахівців соціономічної сфери» і «Управління соціально-педагогічними проєктами», ми здійснювали підготовку студентів до розробки серій крос-культурних тренінгів для учасників етнокультурних проєктних команд (відповідно до обраного типу соціокультурного проєкту).

Також ми звертали особливу увагу на добір та використання студентами технік і вправ для згуртування проєктних груп, запобігання та подолання наслідків «вигорання» персоналу проєкту; самостійне застосування інтерактивних методів навчання потенційних волонтерів тощо.

Презентуємо особливості підготовки крос-культурного тренінгу з урахуванням методичних рекомендацій сучасних науковців (Солодка, 2014: 103–104). Такі тренінги переважно націлені на осмислення (переосмислення) досвіду крос-культурної взаємодії; розширення знань про способи та прийоми взаємодії у полікультурному освітньому просторі; підвищення стійкості особистості у сприйнятті інших культур; створення умов для емоційної та інтелектуальної регуляції комунікантів.

На таких тренінгах, відбувається передусім моделювання ситуацій контексту крос-культурної взаємодії з метою досягнення когнітивної, емоційної та поведінкової готовності суб'єктів до такого процесу.

Ідеться про проблематизацію індивідуального досвіду учасників і його збагачення. Конкретизуємо завдання та різновиди крос-культурних тренінгів.

Завдання тренінгу на когнітивному рівні:

- усвідомлення ситуацій крос-культурної взаємодії, які у реальному житті викликають напруження та емоційне реагування;
- усвідомлення особливостей власної поведінки, реакцій на неї та наслідків неузгодженості між сприйняттям особистості себе та іншими;
- усвідомлення власних потреб, мотивів, відносин, настанов, їх адекватності та конструктивності;
- усвідомлення причин виникнення міжкультурних конфліктів.

Завдання тренінгу на емоційному рівні:

- пережити ті відчуття, які учасник може відчути в ситуаціях перемежовування культур;
- створити та обіграти ті ситуації, з якими учасник тренінгу раніше не мав змоги впоратися;
- отримати досвід «хвилювання» з позиції представника іншої культури;
- модифікувати хвилювання, емоційне реагування, сприйняття себе й свого ставлення до іншої культури;
- провести емоційну корекцію власного ставлення до низки ситуацій, що виникають внаслідок порушення правил крос-культурної комунікації.

Завдання тренінгу на поведінковому рівні:

- усвідомлення власних неадекватних поведінкових стереотипів;
- розширення досвіду крос-культурної взаємодії;
- подолання неадекватних і розвиток нових форм поведінки;
- створення власних стратегій крос-культурної взаємодії для успішного функціонування в інокультурному середовищі.

Серед широкого різноманіття крос-культурних тренінгів вважаємо за доцільне звернути увагу на загальнокультурний і культурно-специфічний тренінги.

Загальнокультурний тренінг орієнтований на усвідомлення себе як представника свого етносу, тобто на культурну самоідентифікацію. На таких тренінгах учасники засвоюють норми, цінності, правила поведінки у рідній культурі; відмінності між культурами (з метою опрацювання вмінь і навичок підмічати їх для подальшої ефективної крос-культурної взаємодії).

Акцент на тренінгах переважно робиться на аналіз культурних цінностей, загальне та відмінне в культурах, на необхідність «зануритися» в культурні відмінності для підвищення ефективності взаємодії.

Представникам академічної спільноти пропонується розгляд різних конфліктних ситуацій, які вирішуються з позицій різних культур. Їхня увага звертається на стереотипи та норми рідної культури.

Культурно-специфічний тренінг відбувається з метою підготовки особистості до взаємодії у межах тієї або тієї конкретної культури. Такий тренінг об'єднує низку модулів, а саме:

- когнітивний модуль, що презентує інформацію про конкретну культуру;
- поведінковий модуль з навчання практичних навичок, необхідних для функціонування у відповідній культурі;
- атрибутивний модуль (для пояснення того, яким чином представники різних народів і культур інтерпретують поведінку та результати діяльності з погляду контексту іншої культури).

Серед усього різноманіття методів, які заведено активно застосовувати на крос-культурних тренінгах, слід звернути особливу увагу на інформативні, аналітичні та інтерактивні методи.

Кластер *інформативних методів* логічно поєднують:

- просвітницькі методи, що дозволять значно поширити суму країнознавчих знань особистості;
- методи орієнтування (з метою ознайомлення з основними нормами, цінностями та правилами поведінки людей-представників інших культур);
- інструктаж, що вводиться з метою обрисів можливих проблем або фокусування учасників тренінгу на окремих аспектах адаптації в новому культурному оточенні).

У складі другої групи методів, *аналітичної*, особливу цінність мають такі:

- метод контекстного спостереження, що дозволяє виявити специфіку поведінки представників іншої культури та особливості її прояву;
- крос-культурний аналіз, що базується на коментуванні контекстів взаємодії суб'єктів на основі співставлення культурних відмінностей у цінностях і культурно зумовленої поведінки носіїв інших культур;
- аналіз конфліктів, що передбачає розв'язання проблемних ситуацій на основі групової рефлексії (коли пояснюється сенс дії, промовляються думки щодо мотивів, причин, доцільності тих або тих дій та обираються (обґрунтовуються) можливі стратегії подальшої поведінки учасників крос-культурної взаємодії);
- метод біографічної рефлексії, за допомогою якого відбувається саморефлексія ціннісних орієнтацій (дозволяє суб'єктам усвідомити власну біографію з метою аналізу своєї культурної ідентичності та форм її прояву в повсякденному житті);
- метод самооцінки (що налаштовує учасників тренінгу на самоаналіз типу власної поведінки у звичайних (природних) ситуаціях крос-культурної взаємодії з іншими людьми).

Серед *інтерактивних методів*, що застосовуються на крос-культурних тренінгах, найбільш популярними є метод інтерактивного моделювання, метод рольових ігор та метод симуляції.

*Метод інтерактивного моделювання* дозволяє відтворити такі ситуації взаємодії між людьми, котрі найчастіше відбуваються у крос-культурному просторі. Він дозволяє учасникам тренінгів усвідомити перспективні способи подальших відносин у майбутніх крос-культурних ситуаціях.

Як моделі крос-культурної взаємодії переважно використовуються описи поведінкових реакцій представників відповідних культур. За таких обставин

самоаналіз і самооцінка суб'єктами інтерактивних моделей дозволяє їм краще, ніж у реальному житті, пізнати основи взаємодії контактуючих культур.

*Метод рольових ігор* спрямовує учасників тренінгів на виконання узвичаєних ролей, що відтворюють типові ситуації крос-культурної взаємодії. Це необхідно для пізнання інтересів представників різних культур, їх форм поведінки, розвиває культурну сприйнятливість до інокультурних норм і цінностей.

*Метод симуляції* передбачає штучне створення ситуації крос-культурної взаємодії (зустрічі «двох культур», у кожній із яких заведено свої цінності й правила поведінки) та прогнозування можливих варіантів і результатів, відповідно до різних поглядів суб'єктів.

Учасники отримують досвід приналежності до уявної культури, норми, цінності та моделі поведінки якої, як правило, відмінні від рідної культури учасників. Результативність такого методу позначається на доведенні собі та іншим, що не всі культурні норми є універсальними. Також він створює чудову можливість для набуття еталонного досвіду щодо адекватного реагування на нові, «інакші» моделі поведінки, досвіду уявлення себе за межами власної культурної зони (*Солодка, 2014: 105*).

Слід також відзначити, що реалізація сучасного процесу інтерактивного навчання будь-яких представників академічної спільноти університету відбувається з опорою на відповідні мультимедійні дидактичні ресурси. Презентуємо деякі з них:

1. Безпосереднє використання відео- і аудіоносіїв з метою демонстрації проблемних ситуацій, суперечливої інформації тощо, що сприяють розвитку критичного мислення студентів і фахівців університету, стимулюють процес генерації проєктних ідей (сюжети кінофільмів, інтерв'ю з педагогами, керівниками освітніх установ, відеоролики з соціальною рекламою, рекламою освітніх закладів тощо).

2. Застосування авторських мультимедійних лекцій і мультимедійних студентських презентацій організаційних, волонтерських, соціокультурних проєктів (у форматі Microsoft Power Point із фото і відеоматеріалами, що свідчать про їх упровадження). Проведення конкурсів-презентацій авторських або групових мультимедійних проєктів із використанням підсумкових друкованих звітів з посиланнями на відповідні інформаційні ресурси (такі звіти, як правило, містяться в проєктних теках (портфоліо)).

3. Систематизація мультимедійних носіїв для організації самостійної роботи студентів (дистанційних освітніх програм з формальної, неформальної та інформальної підготовки (*Біла, Граматик, 2020: 5–17*), навчально-методичних посібників (*Біла, 2019: 138–164*), електронних тестів, онлайн-опитувальників (*Біла, 2019: 1–12*)).

4. Створення додатків до елективних курсів, що містять соціокультурні фільмотеки.

5. Розробка презентаційних матеріалів на електронних носіях з метою їх демонстрації на студентських конференціях, публічних захистах соціокультурних проєктів (програм), дипломних і магістерських робіт тощо.

6. Систематизація посилань на Інтернет-ресурси для самостійного ознайомлення з каталогами соціокультурних проєктів, оголошеннями про конкурси проєктних ініціатив, формами заявок на гранти, проєктних заявок у донорські (спонсорські) організації; реєстрації студентських проєктних розробок на онлайн-конкурсах проєктів; опрацювання електронних статей, освітніх і соціальних реклам, сайтів благодійних організацій, фондів, соціальних служб та освітніх установ тощо.



Отже, на етапі глобалізації сучасних систем вищої освіти стратегічно важливим аспектом модернізації формальної, неформальної та інформальної підготовки академічної спільноти університету виступає їх орієнтир на перспективну роботу з учнівською, студентською молоддю та викладачами в полілінгвальному середовищі, розробку авторських інтерактивних курсів і соціокультурних проєктів в умовах вітчизняних і зарубіжних вищих шкіл.

\*\*\*

Біла О. О. Модель підготовки академічних спільнот до крос-культурної комунікації: онлайн-опитувальник. Ізмаїл, 2019. 12 с. URL: <https://docs.google.com/forms/d/e/1FAIpQLSdEJGYwQEeStASjg6OEtKiDiVJ8FgsJW7LSydCuVxABwXo3TQ/viewform> (дата звернення: 05.02.2020).

Біла О. О. Першооснови соціально-педагогічного проектування: навчально-методичний посібник. Одеса, 2012. 260 с.

Біла О. О. Соціально-педагогічне проектування в закладах дошкільної, початкової та позашкільної освіти (контекст університетської підготовки соціологів): навчально-методичний посібник. Одеса, 2019. 192 с. URL: <http://dspace.idgu.edu.ua/xmlui/handle/123456789/656> (дата звернення: 05.02.2020).

Біла О.О., Граматик Н.В. Комплексна програма професійних курсів з підготовки гувернерів в закладах альтернативної освіти в Україні та зарубіжних країнах (контекст дистанційного навчання). Ізмаїл, 2020. 32 с. URL: <http://dspace.idgu.edu.ua/xmlui/handle/123456789/1021> (дата звернення: 05.02.2020).

Bila O. Ivanova D. Professional Preparation of Future Socionomists for Cross-Cultural Communication in a Multilingual Environment of Higher Education Institutions in Countries of the Danube Region // Journal of Danubian Studies and Research. Galati, Romania, 2019. Vol. 9, no. 1. P. 300 – 304. URL: <http://journals.univ-danubius.ro/index.php/research/article/view/6013/5060> (Lastaccessed: 05.02.2020).

Кашлев С. С. Технология интерактивного обучения. Минск, 2005. 196 с.

Мельничук І. М. Теорія і методика професійної підготовки майбутніх соціальних працівників засобами інтерактивних технологій у вищих навчальних закладах: дис. ... д-ра пед. наук: 13.00.04 / Терноп. нац. екон. ун-т. Тернопіль, 2011. 584 с.

Perminova L., Bila O., Miziuk V., Gumennykova T., Kichuk A., Sagan O. The Use of Modern Interactive Technologies in Learning: Correlation Analysis of the Results. International Journal of Innovative Technology and Exploring Engineering (IJITEE). 2019. Volume-8, Issue-8, June. P. 3172-3175. URL: <https://www.ijitee.org/wp-content/uploads/papers/v8i8/H7323068819.pdf> (Lastaccessed: 05.02.2020).

Пометун О. І. Інтерактивні технології навчання: теорія, практика, досвід. Київ, 2002. 136 с.

Пометун О. І., Пилипчатіна Л. М., Сущенко І. М. Методичний посібник для вчителів з навчального курсу за вибором для учнів 9 (10) класу загальноосвітніх навчальних закладів. Уроки для сталого розвитку. Київ, 2011. 101 с.

Солодка А. Кросс-культурный тренинг: фасилитация взаимодействия. Науковий вісник Мелітопольського державного педагогічного університету. Серія: Педагогіка. 2014. №1 (12). С. 103–109.

## Olena BILA

Doctor of Pedagogical Sciences, Professor of the Department of General Pedagogy, Preschool, Primary and Special Education of Izmil State University of Humanities.

Author of more than 170 scientific works.

She has been working at Izmil State University of Humanities since 2017.

**Research interests:** higher school pedagogy, primary education pedagogy, theory and methods of extracurricular, postgraduate and alternative education, management in the education system, professional training of future socio-pedagogical specialists in project activities.

**E-mail:** lenabila@gmail.com

### **APPLICATION OF INTERACTIVE LEARNING METHODS IN PROFESSIONAL TRAINING OF FUTURE TEACHERS TO CROSS-CULTURAL COMMUNICATION**

*The article presents the author's structural and functional model of preparation of the academic community of the university for cross-cultural communication. Theoretical bases of introduction of cross-cultural trainings on cognitive, emotional and behavioral levels of preparation of teachers for cross-cultural interaction in the conditions of polylingual educational. The peculiarities and conducting general cultural and cultural-specific cross-cultural training are specified.*

**Key words:** professional preparation, future specialist, cross-cultural communication, interactive methods of study, social and cultural project.

At the present stage of dynamic transformations in the systems of higher pedagogical education in Eastern and Western Europe in terms of their internationalization and globalization in the market of scientific and educational services, the problem of training future professionals for cross-cultural communication is relevant.

Today, the universities of the Danube region operate in an open scientific space. We are talking about the implementation of a number of innovative interdisciplinary projects (programs), their joint development and implementation.

Thus, in the research of O. Bila, D. Ivanova modern approaches to the organization of students' project activities aimed at their socialization in a polyethnic environment are presented (Bila, Ivanova, 2011: 56).

At the same time, researchers should pay special attention to such educational projects aimed at improving the applied training of future teachers (including future professors) to professional activities in the context of polylingualism, to study and work of academic subjects in international groups, etc.

A significant resource for the successful implementation of the modern vector of international cooperation of universities is a well-designed format of verbal and non-verbal communication in real and remote mode (participation in joint creation of virtual platforms for researchers, online conferences with foreign partners, webinars, etc.).

In turn, the perspective of face-to-face and distance cooperation gives impetus to the scientific search and implementation of new didactic technologies for understanding all the diversity of cross-cultural communications in the university educational space.

It should be emphasized that the scientific understanding of ways to innovate the didactic process in native universities in connection with their focus on entering the communicative educational space abroad, convincingly demonstrates the need to move from traditional, adaptive-disciplinary model of training future professionals to interactive practical model.

A significant contribution to the development of the concept of interactive learning of students in higher educational institutions was made by famous scientists of the second half of the XX th century. Thus, studies related to the systematization of interactive teaching methods and ways to use them in educational institutions in the context of the ideas of pedagogy «empowerment» O. Pometun attract attention. The use of interactive teaching methods in the training of future teachers is the subject of scientific research by I. Bogdanova, N. Kichuk and others.

In the scientific works of scientist I. Melnychuk substantiates the feasibility and effectiveness of interactive technologies in the training of future employees and managers of the social sphere.

Of particular note are the studies of L. Bodnar in connection with the need to combine interactive methods of training with multimedia teaching aids.

Having the importance of these studies, the aspect of the use of interactive methods in the training of future specialists in the field of socionomics in the following perspectives remains unresolved:

- aspect of operative definition and decision-making in educational institutions of different types;
- the context of training future professionals in the polylingual space;
- development and implementation of various types of ethnocultural projects in the conditions of preschool, primary, out-of-school, special and alternative education institutions;
- use of interactive teaching methods for future designers based on multimedia tools and distance education tools (vector of academic mobility of students);
- aspect of actualization of prospects of own application by students-coordinators of project teams of interactive methods in preparation of various subjects of cross-cultural communication, etc.

The author's universal model of continuous preparation of the academic community of the university for cross-cultural communication is focused on the following target groups: a group of future teachers (applicants for the first (bachelor's) and subsequent levels of higher pedagogical education), scientific and pedagogical specialists of the university.

We emphasize that the strategic goal of implementing the experimental model is to create an open platform in the university of humanities for continuous training of future teachers of preschool, primary and special education for cross-cultural communication in international cooperation with representatives of higher education in the Danube region.

The model integrates such system-forming components of complex training of target groups as: professional-self-determining, productive-orientational and multicultural-collaborative.

The professional-self-determining component of training is mainly focused on the introduction into the academic process of formal education of compensatory programs of elective disciplines, as well as programs for informal and nonformal training of future professionals.

The whole set of programs unites logically interconnected modules. These are the following:

- normative-legal aspects of international activity in the conditions of university educational space;
- theoretical aspects of international activity (within the institution/structural subdivision of the university; individual/group/collective activity of the subjects of the academic community);
- socio-cultural features of foreign partner countries of higher schools;

- communicative context of training of subjects of the academic community of the university (mastery of foreign languages / professional terminology; business / professional communication, etc.);
- organizational and managerial support of international activities of the structural unit (students);
- self-management of international cooperation (educational / volunteer / governor's activity);
- educational, scientific, teaching activities in higher schools of the Danube countries (in the context of the strategy of academic mobility).

The productive-orientation component of training is aimed at providing methodological support to students during the joint preparation of the cluster of individual research tasks (during the internship in the conditions of preschool, school, primary, extracurricular and alternative education).

The multicultural-collaborative component of training provides a creative partnership with the staff of various centers (departments) of the Pedagogical University and other organizations in the region in the following forms:

- conducting intercultural training programs for bachelors and graduate students in the socio-psychological service;
- interaction with project teams of national Sunday schools for children and youth at the university in the framework of educational forums, joint holidays, concerts, etc.;
- partnership with centers and departments of international cooperation at the university in the context of joint development and implementation of training programs for teachers and students participating in exchange programs (internships, volunteer projects, etc.), organizational support at the stage of preparation of publications in foreign journals;
- cooperation with regional training and counseling centers for home (family) and alternative education in preparation of students for participation in governor's projects in foreign countries, etc.

It should be noted that the introduction of all components of the author's model in continuous training of future professionals for cross-cultural communication is based on the active use of the resource of interactive teaching methods in higher educational institutions.

Note that the term «interactive» is borrowed from the English language from the word «interact» (where «inter» means «mutual» and «act» – «act»). Hence the adjective «interactive» is used in the context of the ability to interact, the ability to dialogue.

Based on the scientific and theoretical analysis of the works of I. Melnychuk (*Melnychuk, 2011: 325*), O. Pometun (*Pometun, 2011: 56*), we came to the conclusion that the interactive training of future specialists in the socio-economic sphere is a specially organized innovative technological process that takes place on an equal basis of multi-subject educational interaction of teachers, students and social partners of the educational institution; co-learning, mutual learning (collective, group, collaborative learning) of students.

The organization of interactive learning involves the addition of the academic responsibilities of the teacher with the functional responsibilities of a consultant, supervisor, student's project manager, mediator between the subjects of project activities, etc. In turn, there is a transformation of the academic role of the student, for whom obtaining information is not an end in itself, but a means of mastering the project strategy and ways to implement it in terms of socio-pedagogical realities.

It is proved (I. Melnychuk, O. Pometun) that the conceptual basis of the technology of interactive learning of educational institutions is to construct a two-way integrative learning process: «learning through information» – «learning through activity». It is at the

stage of academic study in higher education that students are actively involved in dialogic interaction for theoretical analysis and solution of socio-cultural problems, situational exercises; modeling of professional activity with different target ethnocultural groups; joint participation in role-playing games, etc. In this case, they act not only as listeners and observers, but also as active participants in what is happening, while mobilizing all their resources (organizational and methodological, managerial, information and communication, etc.) to create socio-pedagogical projects and programs.

Also important in the organization of interactive student learning is the process of open practice-oriented education outside academic classrooms (in existing preschool, school, out-of-school and public institutions, cultural institutions, etc.).

In the light of our study, among the different approaches to the classification of interactive methods of teaching students, we should pay attention to the functional approach interpreted by S. Kashlev (*Kashlev, 2005: 222*).

In particular, based on the understanding of the leading functions of interactive methods in pedagogical interaction, the scientist grouped them into the following groups:

- «methods aimed at organizing pedagogical interaction, the inclusion of each student in joint activities, which contributes to their adaptation to the created interactive situation and self-actualization of each;
- methods that allow to organize the process of exchange of activities as a result of combining the individual work of each student and group interaction between them as a dominant condition for their development;
- methods that help future professionals to produce a new individual understanding of the phenomena being studied, and on the basis of the exchange of new meanings to enrich their own;
- methods aimed at activating the mental activity of students, which contributes to the mobilization of creative potential of future professionals;
- methods of organizing students' reflective activities that allow them to carry out self-analysis and self-assessment of design results» (*Kashlev, 2005: 222-223*).

We emphasize that the whole range of interactive teaching methods only conditionally seems possible to be attributed to one or another classification group, because due to a change in educational purpose, they may be part of another group.

In the process of interactive learning of various members of the academic community (bachelors, masters, graduate students, etc.) it is advisable to systematically apply a variety of methods and forms, namely:

- non-imitation methods and forms of teaching (problem and binary lectures, lectures with pre-planned mistakes; method of «brainstorming», discussions, debates, cultural dialogue, field trips, socio-pedagogical surveys, etc.);
- non-game simulation methods and forms of learning (lecture-analysis of a specific situation using a case method, which involves working with a bank of cases (they illustrate the problem, ways to solve it, guidelines for their use, tasks for further independent work)); method of analysis of specific socio-pedagogical, managerial situations, which should be solved by means of project activities (situations-problems; situations-assessments; situations-illustrations; situations-exercises, etc.);
- game simulation methods and forms of learning (game design, modeling of socio-cultural projects, role and business games (for example, the game «Auction of project ideas»), internship with a team role in the project, etc.); various trainings (educational socio-cultural trainings, trainings of administrative direction, trainings of communicative skills of participants of project team, etc.).

In our published textbook «Fundamentals of socio-pedagogical design» we systematized a number of interactive methods aimed at enhancing project activities: creative

design methods; methods that give new paradoxical solutions; methods related to task delivery review (*Bila, 2012: 47-53*). These methods have been successfully developed by students in project dyads and groups in interactive practical classes.

In the context of practical classes, we introduced such interactive methods that contributed to the development of creative thinking, enrichment of artistic and creative potential of future designers. These include the use of problem-illustrative and associative exercises, creative modeling of design objects, artistic and creative games, etc.

For example, students had to explain in detail a number of concepts («project», «pseudo-project», «project team», etc.) and «recode» each of them using pictorial (selection of color associations, drawing a symbol, caricature, puzzle, etc.) or literary (quoting, composing humoresques, selection of phraseology, proverbs, etc.) activities.

Using the author's programs of elective courses «Fundamentals of forming a project team of socionomic specialists» and «Management of socio-pedagogical projects», we prepared students to develop a series of cross-cultural trainings for participants of ethnocultural project teams (according to the chosen type of sociocultural project).

We also paid special attention to the selection and use by students of techniques and exercises to unite project teams, prevent and overcome the consequences of «burnout» of project staff; independent use of interactive methods of training potential volunteers, etc.

We present the features of the preparation of cross-cultural training, taking into account the methodological recommendations of modern scientists (*Solodka, 2014: 103-104*). Such trainings are mainly aimed at comprehending (rethinking) the experience of cross-cultural interaction; expanding knowledge about the methods and techniques of interaction in a multicultural educational space; increasing the resilience of the individual in the perception of other cultures; creating conditions for emotional and intellectual regulation of communicators.

Such trainings, first of all, simulate the situations of the context of cross-cultural interaction in order to achieve cognitive, emotional and behavioral readiness of the subjects for such a process.

It is a question of problematization of individual experience of participants and its enrichment. We specify the tasks and types of cross-cultural trainings.

Tasks of training at the cognitive level:

- awareness of situations of cross-cultural interaction, which in real life cause tension and emotional response;
- awareness of the peculiarities of their own behavior, reactions to it and the consequences of inconsistencies between the perception of the individual and others;
- awareness of their own needs, motives, attitudes, guidelines, their adequacy and constructiveness;
- awareness of the causes of intercultural conflicts.

Tasks of training at the emotional level:

- to experience the feelings that the participant can feel in situations of intermingling of cultures;
- to create and overcome those situations that the training participant was not able to cope with before;
- to gain experience of «excitement» from the position of a representative of another culture;
- to modify the excitement, emotional response, perception of themselves and their attitude to another culture;
- to make an emotional correction of their attitude to a number of situations that arise as a result of violation of the rules of cross-cultural communication.

Tasks of training at the behavioral level:

- awareness of their own inadequate behavioral stereotypes;

- expanding the experience of cross-cultural interaction;
- overcoming inadequate and developing new forms of behavior;
- creation of own strategies of cross-cultural interaction for successful functioning in the inocultural environment.

Among the wide variety of cross-cultural trainings, we consider it expedient to pay attention to general cultural and cultural-specific trainings.

General cultural training is focused on self-awareness as a representative of one's ethnic group, it means on cultural self-identification. At such trainings participants learn norms, values, rules of behavior in native culture; differences between cultures (in order to develop the skills and abilities to notice them for further effective cross-cultural interaction).

The emphasis in the trainings is mainly on the analysis of cultural values, common and different in cultures, on the need to «immerse» in cultural differences to increase the effectiveness of interaction.

Representatives of the academic community are invited to consider various conflict situations that are resolved from the standpoint of different cultures. Their attention is drawn to the stereotypes and norms of native culture.

Cultural-specific training takes place in order to prepare the individual for interaction within a particular culture. This training combines a number of modules, namely:

- cognitive module that presents information about a particular culture;
- behavioral module for teaching practical skills necessary for functioning in the relevant culture;
- attributive module (to explain how different peoples and cultures interpret the behavior and results of activities in terms of the context of another culture).

Among all the variety of methods that are commonly used in cross-cultural training, special attention should be paid to informative, analytical and interactive methods.

The cluster of informative methods logically combines:

- educational methods that will significantly expand the amount of national knowledge of the individual;
- methods of orientation (in order to get acquainted with the basic norms, values and rules of behavior of people from other cultures);
- instruction introduced in order to outline possible problems or focus training participants on certain aspects of adaptation in the new cultural environment).

As part of the second group of methods, analytical, of particular value are the following:

- method of contextual observation, which allows to identify the specifics of the behavior of other cultures and the peculiarities of its manifestation;
- cross-cultural analysis based on commenting on the contexts of interaction of subjects based on the comparison of cultural differences in values and culturally conditioned behavior of speakers of other cultures;
- conflict analysis, which involves resolving problem situations on the basis of group reflection (when explaining the meaning of the action, express opinions about the motives, causes, appropriateness of certain actions and select (justify) possible strategies for further behavior of cross-cultural interaction);
- method of biographical reflection, through which there is a self-reflection of value orientations (allows subjects to realize their own biography in order to analyze their cultural identity and forms of its manifestation in everyday life);
- method of self-assessment (which adjusts the participants to self-analysis of the type of their own behavior in ordinary (natural) situations of cross-cultural interaction with other people).

Among the interactive methods used in cross-cultural training, the most popular are the method of interactive modeling, the method of role-playing games and the method of simulation.

The method of interactive modeling allows to recreate such situations of interaction between people that most often occur in a cross-cultural space. It allows trainees to understand promising ways to further relationships in future cross-cultural situations.

Descriptions of behavioral reactions of representatives of the respective cultures are mainly used as models of cross-cultural interaction. Under such circumstances, the subjects' self-analysis and self-assessment of interactive models allow them to learn better than in real life the basics of the interaction of contact cultures.

The method of role-playing games directs training participants to perform common roles that reproduce typical situations of cross-cultural interaction. It is necessary to know the interests of different cultures, their behavior, develops cultural receptivity to incultural norms and values.

The simulation method involves artificially creating a situation of cross-cultural interaction (meeting «two cultures», each of which has its own values and rules of conduct) and predicting possible options and results, based on different points of view of the subjects.

Participants gain experience of belonging to the imagined culture, norms, values and patterns of behavior which are usually different from the native culture of the participants. The effectiveness of this method affects the proof to yourself and others that not all cultural norms are universal. It also creates an excellent opportunity to gain reference experience in adequately responding to new, «different» patterns of behavior, the experience of presenting oneself outside one's own cultural zone (*Solodka, 2014: 105*).

It should also be noted that the implementation of the modern process of interactive learning of any members of the university's academic community is based on relevant multimedia didactic resources. We present some of them:

1. Direct use of video and audio media to demonstrate problematic situations, contradictory information, etc., which promote the development of critical thinking of students and specialists of the university, stimulate the process of generating project ideas (movies, interviews with teachers, heads of educational institutions, videos with social advertising, advertising of educational institutions, etc.).

2. Application of author's multimedia lectures and multimedia student's presentations of organizational, volunteer, socio-cultural projects (in the form of Microsoft Power Point with photos and video materials testifying to their implementation). Conducting competitions-presentations of author's or group multimedia projects with the use of final printed reports with links to relevant information resources (such reports are usually contained in project folders (portfolio).

3. Systematization of multimedia for the organization of independent work of students (distance educational programs on formal, non-formal and informal training) (*Bila, Gramatik, 2020: 5-17*), teaching aids (*Bila, 2019: 138-164*), electronic tests, online questionnaires (*Bila, 2019: 1-12*)).

4. Creating applications for elective courses that contain socio-cultural film libraries.

5. Development of presentation materials on electronic media for the purpose of their demonstration at student conferences, public defenses of socio-cultural projects (programs), diploma and master's theses, etc.

6. Systematization of links to Internet resources for independent acquaintance with catalogs of socio-cultural projects, announcements of competitions in project initiatives, forms of applications for grants, project applications to donator (sponsor) organizations; registration of student project developments at online project competitions; processing of electronic articles, educational and social advertisements, sites of charitable organizations, foundations, social services and educational institutions, etc.



Thus, at the stage of globalization of modern higher education systems a strategically important aspect of modernization of formal, informal and nonformal training of the academic community of the university is their focus on long-term work with students and teachers in a polylingual environment, development of author's interactive courses and sociocultural projects in native and foreign universities.

\*\*\*

Bila O. O. Model' pidhotovky akademichnykh spil'not do kros-kul'turnoyi komunikatsiyi: onlayn-opytuval'nyk. Izmayil, 2019. 12 s. URL: <https://docs.google.com/forms/d/e/1FAIpQLSdEJGYwQEeStASjg6OEtKiDiVJ8FgsJW7LSydCuVxABwXo3TQ/viewform> (data zvernennya: 05.02.2020).

Bila O. O. Pershoosnovy sotsial'no-pedahohichnoho proektuvannya: navchal'no-metodychnyy posibnyk. Odesa, 2012. 260 s.

Bila O. O. Sotsial'no-pedahohichne proektuvannya v zakladakh doshkil'noyi, pochatkovoyi ta pozashkil'noyi osvity (kontekst universytetskoyi pidhotovky sotsionomistiv): navchal'no-metodychnyy posibnyk. Odesa, 2019. 192 s. URL: <http://dspace.idgu.edu.ua/xmlui/handle/123456789/656> (data zvernennya: 05.02.2020).

Bila O.O., Hramatyk N.V. Kompleksna prohrama profesiynykh kursiv z pidhotovky huverneriv v zakladakh al'ternatyvnoyi osvity v Ukrayini ta zarubizhnykh krayinakh (kontekst dystantsiynoho navchannya). Izmayil, 2020. 32 s.

Bila O. Ivanova D. Professional Preparation of Future Socionomists for Cross-Cultural Communication in a Multilingual Environment of Higher Education Institutions in Countries of the Danube Region. *Journal of Danubian Studies and Research*. Galati, Romania, 2019. Vol. 9, no. 1. P. 300-304. URL: <http://journals.univ-danubius.ro/index.php/research/article/view/6013/5060> (Lastaccessed: 05.02.2020).

Kashlev S. S. Tekhnologiya interaktivnogo obucheniya. Minsk, 2005. 196 s.

Melnychuk I. M. Teoriya i metodyka profesiynoyi pidhotovky maybutnikh sotsialnykh pratsivnykiv zasobamy interaktyvnykh tekhnolohiy u vyshchykh navchalnykh zakladakh: dys. ... d-ra ped. nauk: 13.00.04 / Ternop. nats. ekon. un-t. Ternopil', 2011. 584 s.

Perminova L., Bila O., Miziuk V., Gumennykova T., Kichuk A., Sagan O. The Use of Modern Interactive Technologies in Learning: Correlation Analysis of the Results. *International Journal of Innovative Technology and Exploring Engineering (IJITEE)*. 2019. Volume 8, Issue 8, June. P. 3172–3175. URL: <https://www.ijitee.org/wp-content/uploads/papers/v8i8/H7323068819.pdf> (Lastaccessed: 01.02.2020).

Pometun O. I. Interaktyvni tekhnolohiyi navchannya: teoriya, praktyka, dosvid. Kyiv, 2002. 136 s.

Pometun O. I., Pylypchatina L. M., Sushchenko I. M. Methodychnyy posibnyk dlya vchyteliv z navchalnoho kursu za vyborom dlya uchniv 9 (10) klasu zahalnoosvitnikh navchalnykh zakladiv. *Uroky dlya staloho rozvytku*. Kyiv, 2011. 101 s.

Solodkaya A. Kross-kulturnyy trenynh: fasylytatsyya vzaymodeystvyvyya. *Naukovyy visnyk Melitopolskoho derzhavnogo pedahohichnoho universytetu. Seriya: Pedahohika*. 2014. №1 (12). S. 103-109.



## Леонід GERГАНОВ

*Доктор педагогічних наук, доцент, професор кафедри інженерних дисциплін Дунайського інституту національного університету «Одеська морська академія». Автор 100 наукових праць. В Ізмаїльському державному гуманітарному університеті працював доцентом з 1997 по 2014 рр.*

**Сфера наукових інтересів:** професійна педагогіка у закладах морської вищої освіти, професійно-технічної освіти та на виробництві  
**E-mail:** gerganovleonid@gmail.com

### ПСИХОЛОГО-ПЕДАГОГІЧНІ УМОВИ ФОРМУВАННЯ ГОТОВНОСТІ ДО ПРОФЕСІЙНОЇ САМОРЕГУЛЯЦІЇ У ФАХІВЦІВ МОРСЬКОГО ПРОФІЛЮ В НАВЧАЛЬНИХ ЗАКЛАДАХ УКРАЇНИ

*У статті акцентується увага на проблемі формування готовності до професійної саморегуляції фахівців морського профілю за умови підвищення якості професійно-практичної підготовки їх навчання у вищих морських навчальних закладах. Особлива увага відводиться створенню таких особистісно-педагогічних умов, які б уможливили поступовий розвиток професійної компетентності, конкурентноздатності фахівців на морському ринку праці, мобільності до змін, що відбуваються у побудові суден сучасного покоління.*

**Ключові слова:** морський навчальний заклад, професійна самореалізація фахівців морського профілю, освітньо-педагогічне середовище, педагогічні умови, тренажерні устаткування, Конвенція та Кодекс ПДНВ, мінімальні стандарти компетентності, судновласник.

Тенденції розвитку компетентності персоналу для сучасного виробництва в Україні не надто відмінні від країн Європи. Надалі вони будуть наблизитися до цих країн в умовах економічної та суспільної глобалізації. У зв'язку з цим заявлено про впровадження «системного підходу до аналізу та забезпечення виконання Україною своїх обов'язків за міжнародними договорами у сфері торговельного мореплавства» (Стратегія, 2008: 9). Також Україна підписала угоду щодо вступу до Європейської схеми компетенцій (ЕСР). На відміну від Європейської рамки кваліфікації, вона буде спрямована на конкретну трудову діяльність. Принагідно зазначимо, що розподіл професійної компетентності може бути різний, здебільшого пов'язаний із «національними системами праці».

Відповідно до рекомендацій щодо визнання базових професій при плануванні регульованих професій треба, передусім, враховувати:

- потребу фахівців морського профілю на морському ринку праці;
- професійну самоосвіту для виконання обов'язків на судні в якомога більшому професійному обов'язку;
- потенціал до тривалої професійної діяльності;
- достатнє розмежування між професійною діяльністю та потребою в членах екіпажу судна для виконання робіт зі скороченим екіпажем.

Первинними джерелами інформації про потребу моряків до роботи на суднах судноплавної компанії та доцільна їх комплектація кваліфікаційним складом, згідно з посадою на судні, є попит судноплавної компанії в кадрах та економічна ситуація на морському ринку праці загалом. Вони також зосереджені на забезпеченні доступу до

працевлаштування моряків, які прагнуть отримати роботу на суднах «під прапорами». Такі заходи мають щонайперше сприяти забезпеченню рівного доступу людей до якісної професійної освіти й навчання, підвищення їхньої кваліфікації.

Судновласники як соціальні партнери в цьому разі виконують роль замовників кадрів у морських навчальних закладах. В ЄС соціальні партнери відіграють важливу роль у циклі «потреба у фахівцях – професійне навчання – наявність фахівців – зайнятість фахівців». Вони визначають і першу, й останню ланку або ж – початок і закінчення процесу професійної підготовки персоналу. Така кооперація є обов'язковою умовою на європейському рівні для організації професійного навчання, особливо на робочому місці.

Однак першочерговим завданням судновласників з оновлення змісту професійної освіти за сучасними технологіями, перш за все, є інформаційно-комунікативні технології (ІКТ), а також потреба в експлуатації сучасних автоматизованих суден, отримання додаткового прибутку та підвищення економічних показників компанії. Такий підхід може бути здійснений у результаті швидкого реагування навчальних закладів на вимоги керівництва судноплавних компаній до мобільності й професіоналізму моряків. Професійне становлення висококваліфікованого фахівця, особливо в морській галузі – довготривалий процес і передбачає постійне оновлення теоретичних знань, надбання практичного досвіду професійної діяльності на суднах необхідної потужності, а також проходження спеціальної тренажерної підготовки за вимогами (*Конвенції, 2012: 162–228*) та підтримки психологічного й фізичного стану моряків. В автономному режимі самому навчальному закладу впровадити осучаснення змісту професійної підготовки фахівців, а також здійснити впровадження новітніх технічних, навчально-методичних, науково-педагогічних та інноваційних технологій навчання складно. Проте у співпраці із судноплавними компаніями, науковими підрозділами морської галузі, морськими державними установами, міжнародними організаціями, які здійснюють професійну підготовку, перепідготовку та підвищення кваліфікації фахівців морського профілю, це цілком реально.

Розглянемо деякі шляхи формування готовності до професійної саморегуляції фахівців морського профілю за умови підвищення якості професійно-практичної підготовки їх навчання у вищих морських навчальних закладах.

Професійний розвиток (саморозвиток), самореалізація як базові категорії фактично вбирають у себе всі аспекти конструктивних змін, що розширюють можливості фахівця у професійній діяльності. Водночас для більш чіткого використання у подальшому терміна «професійна саморегуляція фахівців морського профілю» доцільно уточнити це поняття, а саме: під *«професійною саморегуляцією фахівців морського профілю» (ПС) будемо розуміти процес позитивних перетворень особистості, які забезпечують творчу продуктивність і самостійність прийняття рішень у процесі їх професійної діяльності на судні, формування комунікативних та професійних компетентностей згідно з вимогами Конвенції ПДНВ, що у подальшому сприяє розвитку професіоналізму та кар'єрному росту*. Таким чином, «професійна саморегуляція» у процесі дотримання професійних обов'язків на судні в період виконання умов контракту є своєрідною візитною карткою фахівця, яка надає можливість пристосуватися до особливостей відповідного типу судна, використати свої вміння та навички роботи із судновим обладнанням і процедурами, необхідними для виконання вимог, зазначених у Кодексі ПДНВ.

З огляду на контекст новітньої філософії освіти щодо проблем формування професійних якостей фахівців, слід зазначити, що професійна саморегуляція, за визначенням науковців, може бути обґрунтована як один із аспектів професіоналізму, як явище, що значно впливає на закономірні зміни їх творчих сил і професійних здібностей, та найбільш узгоджена з особистісними якостями, уможливаючи максимально успішне виконання професійних завдань, які попередньо не прогнозувалися (І. Зязюн, В. Кремень, Г. Балл, О. Бодальов, Л. Виготський, Е. Зеєр, Є. Климов, О. Кобялковська, О. Леонт'єв, С. Максименко, А. Маслоу, В. Рибалка, В. Семиченко, В. Слободчиков, В. Шапар, Н. Шевандрін та ін.). З погляду педагогічної науки для формування професійної саморегуляції курсанта морського профілю слід розглядати її як процес цілеспрямованих, усвідомлених якісних змін у структурі його професійної підготовки, що є рушійним засобом становлення суб'єктності учасника педагогічного процесу (О. Ажиппо, О. Безниско, Ю. Голенкова, Ю. Драгнєв, П. Джуринський, А. Заїкін, Н. Зубанова, Р. Карпюк, Г. Макаров, М. Лянной, Ю. Курнищев, Л. Сущенко, О. Тимошенко, Б. Шиян та ін.).

Однак для забезпечення процесу формування готовності до ПС як складової професіоналізму майбутніх фахівців морського профілю, необхідно створити такі особистісно-педагогічні умови, які б уможлилювали їх поступовий розвиток професійної компетентності, конкурентноздатності на морському ринку праці, мобільності і швидкій адаптації до змін, які відбуваються при побудові суден сучасного покоління. Такі особистісно-педагогічні умови передбачають створення в освітньому процесі педагогічного середовища, яке уможливує творчу взаємодію професорсько-викладацького складу навчального закладу, роботодавця (судновласника) та курсантів закладу. Формування такого освітнього педагогічного середовища слід розглядати у комплексі з розробкою та впровадженням у навчальний процес педагогічних умов щодо формування готовності до ПС у студентів морського навчального закладу.

Визначаємо такі педагогічні умови, які є характерними для формування ПС у курсантів морського профілю:

- формування особистісної позитивної мотивації майбутніх фахівців морського транспорту з використанням можливостей сучасних ІКТ-технологій в освітньому процесі до готовності ПС;
- удосконалення робочих навчальних планів і програм професійної підготовки відповідно до національних та міжнародних вимог з урахуванням сформованості професійної компетентності курсантів до готовності ПС;
- задіяння висококваліфікованих фахівців судноплавних компаній до проведення практичних робіт і технологічної практики, як викладачів, для професійної підготовки курсантів до роботи на автоматизованих судах сучасного покоління у багатонаціональних екіпажах;
- розробка та впровадження у педагогічний процес до практичної складової підготовки курсантів інноваційних технологій і методик навчання;
- проходження практичних занять з предметів професійного курсу студентами перших і других курсів на тренажерному судні компанії в умовах реального виробничого середовища;
- проходження плавальної практики курсантами на судах зі спеціально обладнаними робочими місцями та призначення наставників із

командного складу суднового екіпажу для якісного виконання програми практики;

- розробка та впровадження в тренажерну практику навчання курсантів завдань пошуково-ситуативного плану.

Розглянемо детальніше кожну з педагогічних умов формування ПС та шляхи їх реалізації.

*Формування особистісної позитивної мотивації майбутніх фахівців морського транспорту з використанням можливостей сучасних ІКТ-технологій в освітньому процесі до готовності ПС.*

Підготовка членів екіпажів морських суден на тренажерах і тренажерних комплексах, які використовують ІКТ-технології, є обов'язковою за вимогами Кодексу ПДНВ (Розділ А – І/12) і повинна забезпечувати для будь-якого тренажеру: відповідність конкретним цілям та завданням підготовки, здатність відтворювати експлуатаційні можливості відповідно судового обладнання на ступені реальності, які відповідають цілям підготовки і включають можливості, обмеження та ймовірні помилки такого обладнання; створення умов для поведінки людини з достатньою реальністю, що дозволяє особі, яка проходить навчання, отримати навички, котрі відповідають цілям підготовки; контрольоване експлуатаційне середовище, здатне відтворювати різні умови, які можуть включати аварію, небезпечні або незвичайні ситуації, пов'язані з цілями підготовки; взаємозв'язок, за допомогою якого особа, котра проходить підготовку, може взаємодіяти з обладнанням, відтворюваним середовищем і, за необхідності, з інструктором; можливість інструкторові контролювати, спостерігати та реєструвати завдання для ефективного розбору завдань з особами, які проходять підготовку. При плануванні освітнього процесу слід виходити з того, що тренажерна підготовка спрямована на вивчення основних аспектів реальної професійної підготовки конкретного фахівця, у тому числі його ПС. Таким чином, конкретному типу тренажера потрібне власне навчально-методичне забезпечення: навчальні завдання, методичні посібники, рекомендації щодо методів демонстрацій, критерії оцінювання.

*Удосконалення робочих навчальних планів і програм (РНП) професійної підготовки відповідно до національних вимог та Кодексу ПДНВ та з урахуванням сформованості професійної компетентності курсантів до готовності ПС.*

Основними тенденціями трансформації якості професійної підготовки майбутніх фахівців морського профілю у міжнародне судноплавство є показники визнання морської освіти України міжнародною спільнотою як конкурентноспроможності випускників морських навчальних закладів на ринку праці. Морська освіта орієнтована на формування професійної компетентності моряків і чітко визначена вимогами Конвенції та Кодексу ПДНВ, які відображені у мінімальних стандартах компетентності рівня експлуатації, що входять до складу навігаційної вахти (розділи А – II/1, колонка 1 Кодексу ПДНВ) і включені до сфери компетенції осіб командного складу щодо вміння працювати в команді, прагнення до лідерства та взаємодії. Аналогічні компетенції включено й до специфікації мінімальних стандартів компетентності рівня експлуатації, що входять до складу машинної команди (розділ А – III/2 колонка 1 Кодексу ПДНВ). Відповідно до цього, освітні стандарти відображають необхідність успішно реалізувати прогнозовані завдання щодо вирішення ситуацій; використовувати у практичній діяльності набутий професійний досвід, зокрема при виконанні вимог Кодексу ПДНВ у колонці «Метод демонстрації компетентності»; демонструвати власні творчі підходи і дидактичні напрацювання

щодо вирішення виробничих завдань; застосовувати на практиці методично доцільні методи, форми та засоби оволодіння навичками безпечного керування устаткуванням судна. В робочих навчальних програмах, орієнтованих на формування професійної компетентності, необхідно зосередитися на таких напрямках трансформації змісту підготовки фахівців морського профілю:

дидактичне переосмислення сутності освітнього матеріалу щодо його нерозривного зв'язку з практичним використанням, а також доцільності, доступності та відповідності вимогам національних і міжнародних документів;

визначення значущих для фахівців морського профілю зв'язків освітніх матеріалів з інженерною морською практикою, що забезпечує сферу їх використання в реальних умовах роботи судна;

відпрацювання професійних дій через умотивоване виконання навчальних завдань на тренажерних устаткуваннях і вирішення аварійних та небезпечних ситуацій за допомогою використання оптимальної системи безпечних засобів експлуатації судових ДВС;

надання курсантам можливості практичного засвоєння освітнього матеріалу в межах їх судових обов'язків відповідно до розділів вимог мінімальних стандартів компетентності Кодексу ПДНВ у колонці «Знання, розуміння та навички» і «Критерії для оцінки компетентності».

Зазначимо, що результатами успішного виконання розроблених РНП будуть показники виконання дій курсантами на тренажерних устаткуваннях, за умови оптимального врахування специфічних для кожного етапу навчання дидактичних, методичних та психологічних чинників впливу при виконанні професійного завдання.

*Участь висококваліфікованих фахівців судноплавних компаній у проведенні практичних робіт та технологічної практики курсантів для їх професійної та психологічної підготовки до роботи на автоматизованих судах сучасного покоління у багатонаціональних екіпажах.*

За цієї умови передбачається відпрацювання практичних навичок із професії згідно з освітніми стандартами, які пов'язані з формуванням у курсантів професійних навичок відповідно до вимог Конвенції та Кодексу ПДНВ, наданих у колонці 2 «Знання, розуміння та професійні навички». За своїм призначенням дійсне оволодіння практичними навичками можливе тільки у процесі реального виконання професійних обов'язків на судні. Зазначимо, що різноманітні тренінги та сучасні імітаційні засоби неспроможні замінити набуття тієї чи тієї навички. Вони лише надають можливість підготуватися до виконання первинних обов'язків на судні, прискореного засвоєння фундаментальних знань і навичок та забезпечення безпеки судноплавства. Однак засвоєння практичних навичок у період первинного навчання виконує лише допоміжну функцію – ознайомлення курсанта з основами та специфікою майбутньої роботи. Головною ж метою є надання курсантам можливості застосувати набуті теоретичні знання на практиці.

*Розробка та впровадження у педагогічний процес практичної складової програми підготовки курсантів, інноваційних технологій і методик навчання.*

Інноваційні технології тренажерної підготовки мають свою особливість і завжди підпорядковані відпрацюванню конкретного практичного напрямку, в якому досягнення поставленої мети дає позитивний результат у подальшій роботі на судні при виникненні небезпечних та аварійних ситуацій. Упровадження нововведень до змісту, методів, форм та засобів тренажерного навчання фахівців морського профілю зумовлені, з одного боку, зростанням при експлуатації суден сучасного покоління

нових технологій, ІТК-технологій, автоматизованого моніторингу суден, супутникового контролю судноплавства, електронно-картографічної технології прийняття управлінських рішень, які потребують від командного складу суден широкого спектру професійних знань і подолання інерції мислення при прийнятті рішень, а з другого боку – необхідністю вивчення виникнення небезпечних та аварійних ситуацій із впровадженням у навчальний процес методики вирішення ситуаційних завдань. Зазначимо, що головним завданням у цьому контексті є не тільки отримання певного завершення професійного навчання, а й вироблення практичних здатностей ПС залежно від ситуації, що виникає під час рейсу судна. Також підкреслимо, що, на відміну від новаторських методик і рішень, педагогічної майстерності, інноваційні технології тренажерної підготовки мають кінцевий результат і можливість його відтворення та коректування відповідно до мети майбутнього навчального процесу, на що вказували відомі дослідники (Підласий, 2004: 616; Пометун, 2004: 16–25; Пироженко, 2003: 192; Сисоєва, 1999: 25–27). Важливим аспектом специфіки роботи фахівців морського профілю є часта зміна не тільки місця та району виконання своїх професійних обов'язків, але й типів суден та їх обладнання, що значною мірою впливає на характер і зміст праці екіпажу судна, котре їх обслуговує. Відтак істотно змінюється методичне насичення професійної підготовки фахівців морського профілю в таких ракурсах:

аспекті універсальності методу, з огляду на його використання у специфічних умовах, пов'язаних із виконанням робіт на суднах компанії;

галузі наукового обґрунтування та практичного втілення специфічного для морського транспорту методу, спрямованого на досягнення результатів дій при виникненні небезпечних і аварійних ситуацій;

методах відпрацювання дій та рішень, пов'язаних із ризиком, а також вибором альтернатив, без втручання у навчальний процес викладача;

методах формування пізнавального потенціалу фахівця морської галузі з оволодінням навичками аналізу своїх дій і професійних можливостей;

методах мотиваційного забезпечення розвитку цінності, установки та орієнтації на чітке виконання професійних обов'язків на судні;

методах формування творчого підходу при вирішенні віднесених до небезпечного або аварійного класу ситуацій, які сприяють їх виявленню та ідентифікації з подальшим оцінюванням і вирішенням із використанням знань та навичок, отриманих на тренажерних устаткуваннях.

*Проходження практичних занять із предметів професійного курсу студентами перших і других курсів на тренажерному судні компанії в умовах реального виробничого середовища.*

Результати аналізу професійної підготовки фахівців морського профілю за даними дисертаційної роботи (Герганов, 2015: 76–77) довели, що курсанти отримують недостатній обсяг теоретичних знань і не набувають достатнього рівня вмінь і навичок, обов'язкових згідно з вимогами Конвенції та Кодексу ПДНВ. З погляду на ці недоліки, маємо констатувати, що освітні послуги не відповідають потребам судовласника та ринку праці. У цьому напрямі домінуючими є: підготовка до роботи в умовах конкуренції; пріоритетність вимог судовласників до підготовки у ВНЗ фахівців необхідної кваліфікації; зміна у програмах професійної підготовки фахівців морської галузі згідно з новими технологіями, сучасними технічними засобами та матеріалами; створення нових відносин щодо працевлаштування моряків між ВНЗ та судноплавними компаніями і кріюінговими агентствами. А це, своєю

чергою, можна реалізувати шляхом упровадження сучасних педагогічних технологій, гнучких форм організації навчання, широкого використання тренажерного обладнання, а також упровадження системи професійного навчання впродовж життя, яка забезпечуватиме рівний доступ до освіти всіх категорій громадян у цій сфері.

*Розроблення та впровадження в тренажерну практику навчання курсантів, завдань ситуаційно-пошукового плану.*

Механізм упровадження в процес навчання майбутніх моряків завдань ситуаційно-пошукового плану можна представити у такому вигляді: оцінювання складності окреслених завдань та умови успішності вирішення їх для досягнення вимог колективної та особистої безпеки; розборка причин або дій, якими викликана та чи та небезпечна ситуація; знаходження шляхів оптимального й успішного виходу із ситуації. Особливістю використання ситуаційної методики у процесі професійної підготовки фахівців морського профілю в навчальному закладі є:

достатнє навчально-методичне забезпечення курсантів, які проходять підготовку стосовно завдань і вправ, а також мають належний час для ознайомлення та вирішення завдань із використанням ситуаційної методики;

забезпечення курсантів часом для ознайомлення з тренажером та його особливістю для вирішення завдань із використанням ситуаційної методики у процесі професійної підготовки фахівців морського профілю;

проведення викладачами інструктажу з наданої ситуації для досягнення виконання мети завдань та відповідність їх складності рівню досвідченості курсанта, який проходить навчання;

ефективний контроль за вирішенням завдань наданої ситуації та супровід її відповідним мовним контактом і візуальним спостереженням за діяльністю курсанта;

використання критеріїв оцінки знань курсантів шляхом оцінювання дій на тренажері для вирішення ситуаційних завдань згідно з вимогами мінімального стандарту компетентності, продемонстрованих під час вирішення ситуації на судні;

перевірка правильності вирішення курсантом завдань для виходу із заданої ситуації, змодельованої на тренажері, та його можливості забезпечити безпеку екіпажу в конкретному морському випадку.

Процес навчання з використанням рішення завдань ситуаційно-пошукового плану щодо відпрацювання дій в екстремальних умовах здійснюється у морських навчальних закладах, як правило, завдяки використанню спеціальних тренажерів і тренажерних комплексів із відповідним програмним забезпеченням, які значно розширюють сферу тренажерної підготовки. Їх використання також сприяє розвитку тих професійних здатностей, які пов'язані з роботою в ускладнених умовах і передбачають подолання несправностей, аварійних прецедентів, виправлення допущених помилок.

Необхідність застосування тренажерів зумовлена й тим, що аварійні та екстремальні ситуації виникають порівняно рідко, а тому відповідні навички та вміння не автоматизуються у повсякденній професійній діяльності. Для того, щоб після підготовки на тренажері спостерігалось позитивне перенесення професійних дій на практичну діяльність, треба дотримуватися певних психолого-педагогічних вимог до конструкції тренажера, а також навчально-методичного забезпечення організації навчання на ньому.

Своєю чергою, Конвенція ПДНВ встановила вимоги щодо тренажерів, які використовуються в період оцінювання компетентності моряка, а саме:



здатність задовольняти конкретні цілі оцінювання, що дає змогу чітко виокремити основні складові професійної компетентності моряка;

експлуатаційні можливості тренажера під час оцінювання виключають можливості помилки такого обладнання;

поведінковий реалізм у процесі використання тренажера дозволяє кандидату задіяти усі набуті професійні навички та вміння, що відповідають змісту оцінювання;

інтерфейс, за допомогою якого кандидат оцінюється на професійну компетентність, має повністю відтворювати навколишнє середовище;

тренажерне устаткування в процесі оцінювання професійної компетентності має бути наближеним до реальних умов та включати аварійні, небезпечні або надзвичайні ситуації, які пов'язані з цілями підготовки;

при оцінюванні результатів дій на тренажері екзаменатор має контролювати, спостерігати та реєструвати виконання завдання для об'єктивного оцінювання роботи кандидатів на отримання дипломів.

Варто зауважити, що спрямованість навчального процесу на етапах теоретичної та практичної підготовки підпорядкована відпрацюванню практичних навичок і вмінь. Зазначимо, що головним критерієм успішності підготовки кваліфікованих фахівців морського профілю є відповідність вимогам компетентності згідно з Кодексом ПДНВ. На етапі попереднього вивчення тренажера курсант має отримати якомога глибші уявлення щодо процесів функціонування системи з підсистемами, з одного боку, і моделями похибок вироблених величин або моделями несправностей – з іншого.

Практичні заняття організовують і забезпечують висококваліфіковані фахівці судноплавної компанії, які свого часу працювали на суднах національних, а також іноземних компаній (у тім числі в багатонаціональних екіпажах). Це дає слухачам курсів можливість детальніше ознайомитися з особливостями роботи з іноземними моряками (філіппінцями, арабами, турками, греками тощо), їхніми слабкими та сильними сторонами професійної підготовки в процесі рейсу. Частина цих практичних занять проводиться професійною англійською мовою, а також спілкуванням нею між слухачами курсів на різні теми. Разом з темами професійної підготовки включаються теми спеціальної підготовки: боротьба за особисте виживання, боротьба з пожежею, управління рятувальними плотами та шлюпками, надання першої медичної допомоги та інші, які проводяться у спеціально відведеному відсіку судна. На судні здійснена класифікація усіх ситуацій, які найчастіше трапляються у разі виходу з ладу обладнання, а також складена детальна схема усунення несправності в рейсі.

З огляду на те, що професійна діяльність моряків має свою специфіку, вона характеризується не тільки визначеними діями, рухами та прийомами, а й психофізіологічними явищами, які відіграють значну роль у процесі спілкування екіпажу у випадку виникнення небезпечної ситуації. Розкриття структури та змісту цих явищ, саморегуляція ними у процесі відпрацювання завдань на тренажерних устаткуваннях є суттєвим доповненням до морського професіоналізму, а саме: особлива психологічна готовність моряків до виникнення небезпечних ситуацій; стійкість до монотонності й до тривалого прояву високого рівня пильності; особливий психофізичний стан екіпажу на містку й у колективі; стан власної працездатності та готовності до виконання поставлених завдань і контроль за їх виконанням; стійкість до екстреного напруження й перенапруження фізичних та інтелектуальних сил.

Професійну саморегуляцію моряка вирізняє також оперативна адаптація до нового, несподіваного, непередбачуваного, до тимчасових невдач, до ризику, небезпеки, сурової відповідальності. У практичній діяльності фахівець морського профілю використовує різні здатності, які мають різне психологічне навантаження.

Ситуаційно-пошукові методи навчання при формуванні професійної саморегуляції потребують від професорсько-викладацького складу нового підходу до забезпечення практичного мислення майбутніх моряків, що змушує їх відчувати недоліки теоретичної підготовки при вирішенні завдань щодо аналізу екстремальних ситуацій на судні. Важливими умовами в цьому випадку перш за все є «розкріпачення» викладача та курсантів у вирішенні завдань, формування у них творчого стилю практичного мислення, дотримання професійної етики. Крім того, як сфера творчого підходу до виходу з аварійних та небезпечних ситуацій, особливого значення набуває можливість переходу від практики «констатувати виникнення ситуації і реагувати на наступні дії» до практики «прогнозувати й випереджувати» їх розвиток, тобто переходу від пасивного контролю за виконанням вимог безпеки судноплавства до управління процедурами безпеки. А це може бути реалізовано тільки за умови відповідного коригування методів, засобів навчання та впровадження сучасних тренажерних устаткувань, які використовуються в ході професійної підготовки плавкладу. В реальних умовах при експлуатації судна практично неможливо організувати підготовку членів суднового екіпажу в ситуації виникнення пожежі, затоплення, різних ускладнень навігаційних подій – з огляду на безпеку або вартість такого навчання. Тренажерні устаткування, засновані на впровадженні сучасних ІКТ та роботі з використанням ситуаційної методики для відпрацьовування дій членів суднової команди в екстремальних умовах, взаємодоповнюють і функціонально узгоджуються між собою. Такий підхід уможливорює формування ПС на різноманітні ситуації, передбачені міжнародною Конвенцією та Кодексом ПДНВ.

\*\*\*

Герганов Л. Д. Професійна підготовка кваліфікованих робітників на виробництві : теорія і практика: монографія. Дніпропетровськ, 2015. С.76 – 77.

Міжнародна конвенція про підготовку і дипломування моряків та несення вахти 1978 року (консолідований текст з Манільськими поправками). [Учинено в м. Манілі 2010 -06 - 25]. Київ, 2012. С. 162 – 228.

Національна транспортна стратегія на період до 2030 года. - Режим доступу: URL: [http://dsv.ua/proekt – nacionalnoy – transportnoy – strategii – ukrainy – na period – do – 2030goda](http://dsv.ua/proekt-nacionalnoy-transportnoy-strategii-ukrainy-na-period-do-2030goda)

Підласий І. П. Практична педагогіка або три технології: Інтерактивний підручник для педагогів ринкової системи освіти. Київ, 2004. 616 с.

Пометун О. І. Теорія та практика послідовної реалізації компетентнісного підходу в досвіді зарубіжних країн. *Компетентнісний підхід у сучасній освіті: світовий досвід та українські перспективи* / за ред. О. В. Овчарук. Київ : К.І.С., 2004. С. 16–25.

Пометун О. І., Пироженко Л. В. Сучасний урок. Інтерактивні технології навчання: науково–метод. посіб. / за ред. О. І. Пометун. Київ : Видавництво А.С.К., 2003. 192 с.

Сисоєва С. О. Технології педагогічної творчості в системі освітніх технологій: матеріали наук.– практ. конф., Миколаїв: МФ НаУКМА, 1999. С. 25 - 27.

## Leonid GERGANOV

Doctor of Pedagogical Sciences, Associate Professor, Professor  
Department of Engineering Disciplines of the Danube Institute of National University  
«Odessa Marine Academy».

Author of 100 scientific papers. From 1997 to 2014 worked as an Associate professor  
at Izmail State University of Humanities.

**Scientific interests:** professional Pedagogy, marine Pedagogy, vocational - technical  
Pedagogy.

E- mail: gerganovleonid@gmail.com

### **PSYCHOLOGICAL AND PEDAGOGICAL CONDITIONS OF FORMING READINESS FOR PROFESSIONAL SELF-REGULATION IN MARITIME PROFESSIONALS IN EDUCATIONAL ESTABLISHMENTS OF UKRAINE**

*The article focuses on the problem of formation of readiness for professional self – regulation of specialists of marine profile under the condition of improving the quality of professional and practical training of their education in higher maritime educational institutions. Special attention is paid to the creation of such personal – pedagogical conditions that would allow the gradual development of professional competence, competitiveness of specialists in the maritime labor market, mobility to the changes taking place in the construction of modern generation ships.*

***Key words:** maritime educational institution, professional self – realization of marine specialists, educational and pedagogical environment, pedagogical conditions, training equipment, Convention and the STCW Code, minimum standards of competence, ship-owner.*

Personnel competence for modern manufacturing in Ukraine does not differ much from that of European countries. In future, they will approach these countries in the context of economic and social globalization, which means introduction of a «systematic approach to analyzing and ensuring Ukraine’s fulfillment of its obligations under international agreements in the field of merchant shipping» (*Strategy, 2008: 9*). Besides, Ukraine has signed an agreement on entry into the European Competence Scheme (ESA), which, unlike the European Qualifications Framework, will focus on specific employment. It should also be noted that the distribution of professional competences may be different and, for the most part, related to «national labor systems».

According to the guidelines for the recognition of basic professions, when planning regulated professions, the following should be taken into consideration:

- the need for marine profile professionals in the maritime labor market;
- professional self-education to perform the duties on board the ship as professionally as possible;
- potential for long-term professional activity;
- strict demarcation between professional activity and the need for crew members, who perform short crew operations.

The primary sources of information on the need for seafarers to work on the ships of a shipping company and the appropriate staffing of their qualifications, according to the position on the ship, is the demand of the shipping company in the staff and the economic situation in the maritime labor market in general.

They also focus on securing access to employment for seafarers seeking employment on board the ships. Such measures should, primarily help to ensure equal access to qualified vocational education, training, and improving of their skills.

Ship owners, as social partners, in this case perform the role of personnel charterers in maritime schools. In the EU, social partners play an important role in the cycle of «need for professionals – vocational training – availability of specialists – employment of specialists». They determine both the first and last link, and the beginning and end of the professional training process. Such cooperation is a prerequisite on the European level for the organization of vocational training, especially in the working place.

However, the urgent task of ship owners is to update the content of vocational education according to modern technologies, first, according to information and communication technologies (ICT), as well as the need to operate modern automated vessels, gain additional profit and improve the economic performance of the company. This approach can be implemented as the result of the rapid response of educational institutions to the requirements of the management of shipping companies to the mobility and professionalism of seafarers.

The professional development of highly qualified specialists, especially in the maritime field, is a long process and involves constant updating of theoretical knowledge, gaining practical experience of professional activity on vessels of the required capacity, as well as undergoing special training on requirements (*Convention, 2012: 162-228*) and maintaining the psychological and physical condition of seafarers. In the autonomous mode, for an educational institution it is difficult to implement the content updating of professional training and put to life the latest technical, educational, methodological, scientific, pedagogical and innovative technologies of training. In cooperation with shipping companies, scientific units of the maritime industry, maritime state institutions, and international organizations engaged in vocational training, retraining and professional training profile is quite real.

Let us consider some ways of formation of readiness for professional self – regulation of specialists of marine profile, provided the quality of professional – practical training of their education in higher marine educational institutions has been improved.

Professional development (self-development), self-realization as basic categories, in fact, embrace all the aspects of constructive changes that enhance the professional's ability in professional activity. At the same time, for the transparent use of the term «professional self-regulation of professionals in the maritime profile», it is advisable to clarify this it, namely: by «*professional self-regulation of maritime profile specialists*» (PS), we understand the process of positive personality transformations that provides creative productivity and independence of accepted decisions in the process of their professional activity on board the ship, the formation of communicative and professional competence in accordance with the requirements of the Convention of the National Taxation Regulations, which further contributes to the development of professionalism and career growth. Thus, «professional self-regulation» in the process of performing professional duties on the ship during the contract conditions is a kind of professional card, which gives the opportunity to adapt to the particularities of this type of ship, to provide their skills and work with ship equipment, procedures that necessary to meet the requirements set out in the VAT Code.

Considering the context of the new educational philosophy on the problems of formation of professional qualities in specialists, it should be noted that professional self-regulation, according to the definition of scientists, can be justified as one of the sides of professionalism, as a phenomenon that significantly influences the regular changes of their creative forces, professional abilities, and the most consistent with personal qualities and allows the most successful completion of professional tasks that were not previously anticipate (I. Ziazun, V. Kremen, G. Ball, O. Bodaliiov, L. Vygotsky, E. Zeer, E. Klimov, O. Kobylkovskaya, O. Leontiev, S. Maksimenko, A. Maslow, V. Rybalka, V. Semichenko, V. Slobodchikov, V. Shapar, N. Shevandrin, etc.).

From the point of view of pedagogical science for the formation of professional self-regulation of a marine profile cadet, it should be considered as a process of purposeful, conscious qualitative changes in the structure of his professional training, which is the driving force for becoming a subject of the participant of the pedagogical process (O. Azhippo, O. Bezznyko, Y. Golenkova, Y. Dragnev, P. Dzhurinsky, A. Zaikin, N. Zubanova, R. Karpiuk, G. Makarov, M. Liannoi, Y. Kurnishchev, L. Sushchenko, O. Tymoshenko, B. Shiyan and others).

However, in order to ensure the process of forming readiness for PS, as a component of professionalism of the future seamen, it is necessary to create such unique pedagogical conditions that would allow their gradual development of professional competence, competitiveness in the maritime labor market, mobility and rapid adaptation to changes that occur when building ships of the modern generation. Such personal pedagogical conditions can be achieved due to the creation of a pedagogical environment in the educational process, which will allow creative interaction of the teaching staff, the employer (the ship owner) and the cadets of the institution. The formation of such educational pedagogical environment should be considered in conjunction with the development and implementation of pedagogical conditions in the educational process, regarding the formation of readiness for PS in students of a marine educational institution.

Let us define the following pedagogical conditions that are characteristic of the formation of PC in the cadets of marine profile:

- formation of personal positive motivation of future specialists in maritime transport, using the opportunities of modern ICT technologies in the educational process to the readiness of the aircraft;
- improvement of work curricula and programs of vocational training, in accordance with national and international requirements, taking into account the formation of the professional competence of the cadets to readiness PS;
- involve highly qualified specialists of shipping companies in carrying out practical work and technological practice as teachers, for the professional training of cadets to work on modern generation automated vessels in multinational crews;
- development and introduction into the pedagogical process to the practical component of training of cadets of innovative technologies and teaching methods;
- practical training in the subjects of the professional course for students of the first and second courses on the training ship of the company in the conditions of a real production environment;
- the passage of swimming practice by cadets on vessels with specially equipped workplaces and the appointment of mentors from the crew of the ship's crew, for the quality implementation of the program of practice;
- development and introduction into training practice of training of cadets, tasks of search - situational plan.

Let us consider in detail each of the pedagogical conditions of formation of PS, and ways of their implementation.

*Formation of personal positive motivation of future specialists of maritime transport, using the possibilities of modern ICT – technologies to the educational process to the readiness of PC.*

Training of the members of marine vessels on simulators and training complexes, as well as ICT technology, technology, technical assistance, code for personal and social protection, and private training for the exploitation of the ship's possession of the ship at different stages of reality, as well as the preparation of the training and include the possibility of dividing the ship's bail; the establishment of minds for the behavior of people with an adequate reality, allowing permission for the individual, to go through, to deceive

the skills, to learn the training; control the operation of the middleware, as a rule, learn how to turn on the emergency, how to turn on the accident, not unsafe situations, due to the purpose of preparation; mutually, for the help of a certain person, who needs to undergo training, we can modulate with our possessions, make sure we have a middleware and, as a rule, with an instructor; the ability of instructors to control, speed up and re-arrange for effective collection of people, as well as undergo training. When planning the process of getting into the first training simulator is aimed at realizing the main aspects of real professional training of a particular faculty, including the number of PS. In this way, a specific type of simulator is almost completely and methodically secure: first, methodical presentations, recommendations before demonstration methods, evaluation criteria.

*Improvement of vocational training plans and programs (RNPs) of vocational training, in accordance with national requirements and the STCW Code, taking into account the formation of professional competence of cadets for the readiness of the PC;*

The main tendencies of transformation of quality of professional training of future specialists of maritime profile into international navigation are indicators of recognition of maritime education of Ukraine by the international community as competitiveness of graduates of maritime educational institutions in the labor market. Maritime education is oriented towards the formation of seafarers' professional competence and is clearly defined by the requirements of the Convention and the VAT Code, which are reflected in the minimum standards of competence of the navigational watch (Sections A – II / 1, Column 1 of the VAT Code), teamwork in terms of teamwork, leadership and engagement.

Similar competences are also included in the specifications of the minimum standards of competence of the operating level that are part of the machine command (section A – III / 2 column 1 of the VAT Code). Accordingly, educational standards reflect the need to successfully accomplish the projected tasks and solve situations, and use in practice the acquired professional experience. In particular when meeting the requirements of the Code of Practice in the column «Method of demonstrating competence», to show their own creative approach, to use in practice methodologically appropriate methods, forms and means of mastering the skills of safe management of the ship's equipment. In professional training programs focused on the formation of professional competence, it is necessary to focus on the following areas of transformation of the content of training of specialists in marine profile:

- didactic rethinking of the essence of educational material in terms of its inseparable connection with practical use, as well as its feasibility, accessibility, and compliance with the requirements of national and international documents;

- defining of relevant for marine professionals links of educational materials with marine engineering practice, which provides the scope of their use in real conditions of the vessel;

- practical appliance of professional actions through motivated performance of educational tasks on the training equipment and the decision of emergency and dangerous situations by means of using the optimum system of operation safety means of ship internal combustion engines;

- enabling cadets to master the educational material, within their maritime responsibilities, according to the sections of the requirements of the minimum standards of competence of the STCW Code in the column «Knowledge, understanding and skills» and «Criteria for assessing competence».

We should note that the results of successful implementation of the developed RNP will serve the indicators of cadets' performance on training equipment, provided that optimal consideration of specific for each stage of training didactic, methodological and psychological factors of influence in the performance of professional tasks.

*Participation of highly qualified specialists of shipping companies in the conducting practical work and technological practice of cadets for their professional and psychological preparation for work on automated ships of the modern generation in multinational crews;*

The named criterion assumes that the training of practical professional skills is based on educational standards, which are interrelated with the formation of their skills by cadets in accordance with the Convention and the STCW Code, provided in column 2 «Knowledge, understanding and skills». According to its purpose, the actual acquisition of practical skills is possible only in the process of actual performance of professional duties on board the vessel. It should be noted that various training and modern simulation tools are not able to replace the acquisition of a skill, as they only provide opportunities to prepare for the primary duties, and accelerate the acquisition of basic knowledge and skills and ensure the safety of navigation. However, the acquisition of practical skills during the initial training has only an ancillary function – to acquaint cadets with the basics and specifics of their future work, but their main aim is to provide cadets with the opportunity to apply the acquired theoretical knowledge in practice.

*Working out and implementation in the pedagogical process of the practical component of the cadet-training program, innovative technologies and teaching methods.*

Innovative technologies of training have their own feature and are always subject to the development of a specific practical direction, in which the achievement of this goal gives a positive result in further work on the ship in the event of dangerous and emergency situations. The introduction of innovations in the content, methods, forms and means of training of marine specialists has been explained, on the one hand, by the growth in the operation of modern generation of new technologies, TIC technologies, automated vessel monitoring, satellite navigation control, electronic - cartographic technology management decisions. require from the command staff of ships a wide range of professional knowledge and overcoming the inertia of thinking in decision-making, and on the other hand – by the need to study in avoidance of dangerous and emergency situations with the introduction of methods of solving situational problems in the educational process.

We should mention that the main task in this context is not only to obtain a certain completion of professional training, but also to develop the practical capabilities of the aircraft, depending on the situation that arises during the ship's voyage. It should also be emphasized that, in contrast to innovative methods and solutions, pedagogical skills, innovative technologies of training have the end result and the ability to reproduce and adjust to the purpose of the future educational process, as pointed out by famous researchers: (*Pidlasy, 2004: 616*), (*Pometun, 2004: 16-25*), (*Pyrozhenko, 2003: 192*), (*Sysojeva, 1999: 25-27*) and others. An important feature of the work of marine professionals is the frequent change of not only the place and area of their professional duties, but also the types of vessels and their equipment, which significantly affects the nature and content of the crew of the vessel serving them. Consequently, the methodological saturation of professional marine specialist training is being changed in:

- the sphere of scientific and practical grounding of the method, given its use in specific conditions associated with the performance of work on the company's vessels;
- the areas of scientific substantiation and practical implementation of a method specific to maritime transport aimed at achieving the results of actions in the event of dangerous and emergency situations;
- the methods of working out actions and decisions that are related to risk, as well as the choice of alternatives, without interfering in the educational process of the teacher;
- the methods of formation of cognitive potential of the specialist of sea branch with mastering of skills of the analysis of the actions and professional possibilities;

- the methods of motivational support of value development, installation and orientation on clear performance of professional duties on the ship;
- the methods, forming a creative approach in solving situations that are classified as dangerous or emergency class and contribute to their detection and identification with subsequent assessment and solution of using the knowledge and skills that are obtained on the training equipment.

*Practical classes on the subjects of the professional course for the first and second year students on a company's training ship and in real production environment.*

The results of the analysis of marine specialist professional training according to the dissertation research (*Gerganov, 2015: 76-77*), proved that cadets receive insufficient theoretical knowledge and do not acquire a sufficient level of skills required by the Convention and the STCW Code. In view of these shortcomings, we must state that educational services do not meet the needs of the ship owner and the labor market. In this direction prevail: preparation to work under the conditions of competition; priority of ship owner requirements for trained and qualified university specialists; change in the programs of professional training of specialists in the maritime industry on new technologies, modern technical means and materials; creation of new seafarers' employment relations between universities and shipping companies and crewing agencies. This, in turn, may be achieved through the introduction of modern pedagogical technologies, flexible forms of training, widespread use of training equipment, as well as the introduction of a lifelong learning system that will provide equal access to education for all categories of citizens in this area.

*Development and implementation of the tasks of the situation – search plane in the training practice of cadets.*

The mechanism, reflecting implementation of the situational searching tasks in the process of future seafarer training, can be represented according to the following model: the assessment of complexity of the given tasks and their successful solving to achieve the requirements of collective and personal safety; disassembly of the reasons or actions which caused this or that dangerous situation; finding ways of optimal and successful way out of the situation. The peculiarity of the situational methods in the process of professional training of marine specialists presuppose:

- sufficient educational and methodological support for the cadets, who are trained in relation to tasks and exercises, as well as have adequate time to get acquainted with and solve problems using situational methods;
- providing cadets with the time to get acquainted with the simulator and its features for solving problems using situational techniques in the process of professional training of marine specialists;
- providing instruction on the situation to achieve the educational purpose and complexity, which will correspond the level of cadet's experience by teachers;
- effective control over the solution of the tasks of the given situation and its support by appropriate language contact and visual observation of the cadet's activity;
- using of criteria for assessing the knowledge of cadets by assessing the actions on the simulator to solve situational problems in accordance with the requirements of the minimum standard of competence demonstrated during the solution of the situation on the ship;
- checking the correctness of the cadet's problem solving to get out of a given situation, which is simulated on the simulator, and its ability to ensure the safety of the crew in a particular sea case.

The educational process using the solution of problems of situational - search plan to practice actions in extreme conditions is carried out in maritime educational institutions, usually through the use of special simulators and training complexes with the appropriate software, which significantly expands the scope of training. Their use also contributes to the



development of those professional abilities that are associated with work in difficult conditions and involve overcoming malfunctions, emergency precedents, and correcting mistakes.

The need to use simulators is can also be explained by the fact that accidents and extreme situations occur relatively rarely and therefore the relevant skills and abilities are not automated in everyday professional activities. In order to observe a positive transfer of professional actions to practical activities after training on the simulator, it is necessary to comply with certain psychological and pedagogical requirements for the design of the simulator, as well as educational and methodological support for the organization of training on it.

In turn, the STCW Convention established requirements for simulators that are used during the seafarer competence assessment period, namely:

- ability to meet the specific objectives of the assessment, which makes it possible to clearly identify the main components of the professional competence of the seafarer;
- operational capabilities of the simulator during the assessment exclude the possibility of error of such equipment;
- behavioral realism, in the process of using the simulator, allows the candidate to use all the acquired professional skills and abilities that correspond to the content of the assessment;
- interface through which the candidate is assessed for professional competence must fully reproduce the environment;
- training equipment in the process of assessment of professional competence should be close to real conditions and include accidents, dangers or emergencies that are related to the training objectives;
- when assessing the results of actions on the simulator, the examiner must monitor, monitor and record the performance of the task for an objective assessment of the work of candidates for diplomas.

It should be noted that the orientation of the educational process at the stages of theoretical and practical training is subject to the development of practical skills and abilities. We may add that the main criterion for the success of the training of qualified specialists in the marine profile is compliance with the requirements of competence in accordance with the STCW Code. At the stage of preliminary study of the simulator, the cadet should get as deep an idea as possible about the functioning of the system with subsystems on the one hand, and models of errors of the produced values or models of faults - on the other.

Practical classes are organized and provided by highly qualified specialists of a shipping company, who once worked on ships of both national and foreign companies (including multinational crews), which allows students to learn more about the peculiarities of working with foreign sailors, Filipinos, Arabs, Turks, Greeks, etc.), their weaknesses and strengths of training during navigation. Some of these practical classes are conducted in professional English, as well as communication between students of courses on various topics. Along with the topics of professional training, the topics of special training are included: struggles for personal survival, firefighting, life raft and boat management, first aid and others, which are held in a specially designated compartment of the vessel. The ship has a classification of all situations that most often occur in the event of equipment failure, and a detailed scheme for troubleshooting during the navigation period.

The professional activity of seafarers has its own specificity, and is characterized not only by certain actions, movements, and techniques, but also psychophysiological phenomena that play a significant role in the communication of the crew in case of danger. Disclosure of the structure and content of these phenomena and self-regulation in the

process of working out tasks on training equipment is a significant addition to maritime professionalism. These include: special psychological readiness of sailors for dangerous situations, resistance to monotony and long manifestation of a high level of vigilance, special psychophysical state of the crew on the bridge and in the team, the state of their ability to work and readiness to perform tasks and the control over their implementation, resistance to extreme stress and overexertion of physical and intellectual strength.

The professional self-regulation of a sailor is also distinguished by the operative adaptation to the new, unexpected, unpredictable, or temporary failures, to risk, danger, and severe responsibility. In practice, a marine specialist uses different abilities that have different psychological load.

Situational – search methods of training in the formation of professional self – regulation require a new approach to ensuring the practical thinking of future sailors from the teaching staff, which makes the latter feel the shortcomings of theoretical training in solving problems of analysis of extreme situations on board the ship. Important conditions in this case are first of all «emancipation» of the teacher and cadets in the decision of problems, formation at them of creative style of practical thinking, observance of professional ethics. In addition, as a sphere of creative approach in overcoming emergency and dangerous situations, it is especially important to move from the practice of «stating the situation and reacting to the next steps» to the practice of «predicting and anticipating» their development, i.e. to move from passive control of shipping safety for the management of safety procedures. This can be realized only with the appropriate adjustment of methods, teaching aids and the introduction of modern training equipment used in the training of the fleet. Organizing the training of ship's crew in the event of fire, flooding, various complications of navigation events, in real conditions during the operation of the vessel, is almost impossible for reasons of safety, or the cost of such training. Training equipment, based on the introduction of modern ICT and the work with the use of situational techniques, the aim of which is to practice the actions of the crewmembers in extreme conditions, complement and functionally agreed with each other, making it possible to form aircraft for various situations provided by the International Convention and the STCW Code.

\*\*\*

Gerganov LD *Profesiynna pidhotovka kvalifikovanykh robitnykiv na vyrobnytstvi: teoriya i praktyka: monohrafiya*. Dnipropetrovs'k, 2015. S. 76-77.

Mizhnarodna konventsia pro pidhotovku i dyplomuvannya moryakiv ta nesennya vakhty 1978 roku (konsolidovanyy tekst z Manil's'kymy popravkamy). [Uchyneno v m. Manili 2010 - 06 - 25]. Kyiv, 2012. S. 162-228.

Natsional'na transportna stratehiya na period do 2030 hoda. Rezhym dostupu: URL: [http://dsv.ua/proekt – nacionalnoy – transportnoy – strategii – ukrainy – na period – do – 2030goda](http://dsv.ua/proekt-nacionalnoy-transportnoy-strategii-ukrainy-na-period-do-2030goda).

Pidlasyy I. P. *Praktychna pedahohika abo try tekhnolohiyi: Interaktyvnyy pidruchnyk dlya pedahohiv rynkovoyi systemy osvity*. Kyiv, 2004. 616 s.

Pometun O. I. *Teoriya ta praktyka poslidovnoyi realizatsiyi kompetentnisnoho pidkhotu v dosvidi zarubizhnykh krayin. Kompetentnisnyy pidkhdid u suchasniy osviti: svitovy dosvid ta ukrayins'ki perspektyvy / za red. O. V. Ovcharuk*. Kyiv : K.I.S., 2004. S. 16-25.

Pometun O. I, Pyrozhenko L. V. *Suchasnyy urok. Interaktyvni tekhnolohiyi navchannya: naukovo–metod. posib. / za red. O. I. Pometun*. Kyiv : Vydavnytstvo A.S.K., 2003. 192 s.

Sysoyeva S. O. *Tekhnolohiyi pedahohichnoyi tvorchosti v systemi osvitnikh tekhnolohiy: materialy nauk. – prakt. konf.*, Mykolayiv: MF NaUKMA, 1999. S. 25-27.



## **Віталій ЗАХАРЧЕНКО**

*Доктор економічних наук, професор кафедри управління підприємницькою та туристичною діяльністю Ізмаїльського державного гуманітарного університету.*

*В ІДГУ працює з 2015 року.*

*Автор 320 наукових праць.*

**Сфера наукових інтересів:** *інноваційно-інвестиційний розвиток промислових підприємств, регіональна економіка, стратегія розвитку національної економіки.*  
**E-mail:** *kafedra@mzeid.in*

### **УДОСКОНАЛЕННЯ ФОРМУВАННЯ РЕГІОНАЛЬНОЇ ПОЛІТИКИ В УКРАЇНСЬКОМУ ПРИЧОРНОМОР'І НА ОСНОВІ КЛАСТЕРНОГО ПІДХОДУ**

*Розглядається роль кластерів як сучасного інструменту формування конкурентоспроможності регіонального господарства. Показано, що кластерний підхід, по суті, об'єднує декілька напрямків політики держави – зовнішньоекономічного, науково-технологічного, галузевого. Вони перетинаються в межах окремих територій і тим самим роблять доречним вживання терміну «регіональна політика» при формуванні кластерів.*

**Ключові слова:** *кластер, регіональна політика, Причорномор'є, інноваційний розвиток.*

Кластерна економіка – одна з найпоширеніших форм реалізації державної економічної політики. Вона виникла у світі відносно недавно, зокрема, в середині 1990-х років, завдяки працям М. Портера, присвяченим вивченню конкурентоспроможності країн і регіонів, здобувши подальше продовження в дослідженнях науковців США, Великобританії, країн Скандинавії та багатьох країн, що розвиваються.

На відміну від традиційної промислової політики, де об'єктом обирається певна галузь економіки або кілька великих компаній, кластерна політика проводиться стосовно груп переважно малих і середніх підприємств із суміжних підгалузей економіки, взаємопов'язаних товарно-виробничими та інформаційними потоками і часто географічно сконцентрованих у просторі. Таким чином, у кластерній економіці поєднуються міжгалузевий і територіальний принципи.

З посиленням глобалізації, як зазначає С. Соколенко, швидко змінюються підходи до вирішення регіональних проблем і проведення регіональної політики (Соколенко, 2004: 20). При цьому доцільно розглядати основні етапи процесу розвитку регіональної політики, які складені The World Bank (2001 р.): з 1960-х рр. до початку 1980-х рр., з 1980-х рр. до середини 1990-х рр., кінець 1990-х рр. до теперішнього часу. Також необхідно враховувати відповідні їй заходи реалізації (Соколенко, 2004: 21).

Регіональна економічна політика уряду України за роки ринкових реформ не мала системного характеру. У програмах уряду постійно відзначалася її важливість, насправді ж фінансова допомога регіонам, що надається з метою зміцнення економічної бази, виділялася без глибокого обґрунтування цілей і завдань. Спершу відчутне поширення отримав ендогенний підхід до розвитку регіонів, тобто була

спроба активізувати підприємництво в регіонах України через інструмент податкових і митних пільг. З 1995 р. набуває поширення екзогенний підхід, тобто уряд бере участь у співфінансуванні інвестиційних проєктів на території окремих регіонів України в рамках державно-цільової політики регіональної спрямованості.

На сьогодні в регіональній економічній політиці уряду переважає міжінституціональний напрям. Це обумовлено глибокою регіональною асиметрією податкового потенціалу. Традиційне та інтеграційне спрямування представлені в регіональній економічній політиці центральної влади дуже слабо. Регіони України, визнані владою «проблемними», отримують незначну фінансову допомогу в співфінансуванні розвитку інфраструктурних об'єктів. З 2005 р. починає формуватися новий, інноваційно-інвестиційний напрям регіональної політики.

Зважаючи на відсутність чіткості в напрямках регіональної економічної політики уряду, склалася помилкова думка, що політика «вирівнювання» соціально-економічного розвитку регіонів себе не виправдала. Насправді ж проводилася й досі не скасовується політика вирівнювання доходів бюджетів регіональної влади. По суті, це міжінституціональний, а не традиційний напрям регіональної економічної політики.

Вважаємо, що в сучасних умовах поділ між різними рівнями влади інструментарію економічної політики, жорсткого закріплення за регіонами України функціональних обов'язків і майнових прав на їх виконання в Україні не може бути реалізовано повною мірою. Необхідне посилення традиційного напрямку регіональної економічної політики КМ України з метою допомоги проблемним регіонам наростити економічний потенціал, подібно до країн ЄС.

Доцільно посилити координуючу роль уряду в регіональному розвитку країни шляхом розробки системи передпрогнозних, прогнозних і програмних документів територіальної спрямованості. Необхідно відновити практику розробки КП НТП або подібного документа на рівні України.

На основі проведених досліджень було визначено нові умови і структури регіональної політики розвитку на прикладі Одеської області.

#### *А. Промислова політика та сучасні тенденції розвитку промисловості.*

Однозначного розуміння терміна «промислова політика» не існує, проте в загальному вигляді під промисловою політикою в ринковій економіці розуміють здійснювану державою цілеспрямовану діяльність щодо управління промисловістю для досягнення конкурентоспроможного та ефективного її розвитку в інтересах населення території. Таке управління включає систему заходів адміністративного та фінансово-економічного впливу. Практикою вироблено два основні типи державної промислової політики:

- загальносистемний спрямований на створення загальних умов, які впливають однаковою мірою на всі суб'єкти ринку за допомогою формування економічного, інституційного, організаційно-правового середовищ їх діяльності;
- цілеспрямований вплив на певні суб'єкти ринку здійснюється на основі селективної промислової політики.

Зміни, що відбуваються в сучасному суспільстві, вимагають суттєвого перегляду основ і державної промислової політики, і її регіональної складової. Необхідна розробка нової концепції промислової політики, котра б ураховувала не тільки зміни, що відбуваються, але й більшою мірою ті, що відбуватимуться в майбутньому.

Так, стратегія розвитку Одеської області у 2008 р. формувалася до 2011 р. Через 2 роки уявлення щодо промисловості буде відрізнятися від існуючого на стартовому етапі. Зміни галузевої організації вже відбуваються і немає підстав припускати, що вони припиняться. Основними об'єктивними тенденціями є такі:

1. Скорочення частки промислового виробництва у структурі ВВП (ВРП) за рахунок зростання частки інфраструктурних галузей (транспорт, зв'язок та ін.) і галузей сфери послуг. Цей процес відбувається в усіх розвинених країнах, у багатьох регіонах України, зокрема, й в Одеській області.

2. Розмивання кордонів між підприємствами промисловості та підприємствами інших галузей економіки, яке відбувається як у результаті інтеграційних процесів (інтегровані групи, холдинги, мережеві та кластерні типи організації), так і в результаті появи нових форм організації виробничої діяльності.

3. Зміна меж промислових підприємств за рахунок територіального та організаційного перерозподілу видів діяльності і функцій управління між бізнес-одинацями. Наприклад, поширення аутсорсингу виробничих операцій та промислових послуг.

4. Збільшення швидкості змін структури ринків (товарів та послуг) і систем управління підприємствами, що передбачає зростання інноваційної складової в діяльності існуючих підприємств, а також поява нових підприємств і нових видів виробничої діяльності на базі продуктових організаційних інновацій.

Таким чином, саме суттєві зміни, які відбувалися на рівні промислових підприємств, – це перехід до нової підприємницької моделі. Суть моделі полягає в перенесенні акцентів у діяльності підприємства на підвищення конкурентоспроможності, зростання доданої вартості. Таке зростання може забезпечуватися не тільки виробництвом складної наукомісткої продукції, але й залученням нематеріальних активів (економіки знань), нових організаційних структур, видів послуг і компетенцій. Частка доданої вартості на таких підприємствах, створеної в результаті здійснення виробничих процесів, зменшується. Отже, мова може йти про нову політику розвитку промисловості та підприємництва, а також про її регіональну складову – політику підтримки розвитку підприємництва та промисловості на основі кластерних утворень. Прикладами можуть слугувати вже діючі: поштовий кластер (*Войнаренко, 2014: 631-642*), кластерні структури на морському транспорті (*Войнаренко, 2014: 642-681*), сервісний металокластер (*Войнаренко, 2014: 681-701*).

*Б. Регіональна політика розвитку підприємництва та промисловості.*

Основою державної промислової політики є її регіональна складова. Світовий досвід свідчить про те, що роль регіональних органів управління в керівництві розвитком зростає, проте основним трендом є перехід від жорстких форм промислової політики до її м'яких форм, спрямованих на заохочення конкуренції та стимулювання підприємницької активності.

Найважливішою передумовою зростання ролі регіональних органів управління є тісний взаємозв'язок економіки із соціальною політикою та політикою зайнятості. Низький рівень доходів і низький платоспроможний попит з боку населення і бізнесу породжує численні економічні та соціальні проблеми в суспільстві. Навпаки, зростання доходів населення та їх більш рівномірний розподіл призводить не тільки до зростання платоспроможного попиту, а й до поліпшення його структури в результаті наближення до структури реальних потреб. Так, Г. П'ятницька наполягає, що ядром усіх трьох різновидів кластерів (освітнього, наукового або дослідницького

та науково-освітнього) можуть слугувати заклади освіти (П'ятницька, 2016: 195). А у В. Лимар проведено аналіз регіонального потенціалу й визначення факторів сприяння створенню та розвитку біокластерів (П'ятницька, 2016: 401).

Збільшення вимог до якості персоналу та знецінення традиційного індустріального типу кваліфікації призводять до різкого посилення диференціації умов і оплати праці різних категорій працівників, витіснення значної частини працівників на периферію ринку праці з відповідним зниженням соціального статусу або до переходу їх у категорію, що довго не працюють. Особливо гострою ця проблема виявилася для індустріальних міст і регіонів України. В Одеській області дефіцит висококваліфікованих кадрів гальмує інноваційний процес і збільшення обсягів виробництва продукції, що має платоспроможний попит.

Пом'якшити соціально-економічні наслідки структурних змін бізнесу, забезпечити зростання соціального капіталу і добробуту населення регіону й покликана регіональна політика розвитку промисловості та бізнесу.

Таким чином, *регіональною політикою розвитку підприємництва та промисловості (промислова політика) вважається комплекс цілей, принципів та інструментів впливу регіональних органів управління на економіку регіону, спрямованих на підвищення економічної та соціальної ефективності функціонування підприємств і організацій, розташованих на території регіону, виходячи з основної стратегічної мети його розвитку – підвищення рівня і якості життя населення.*

При цьому регіональна політика:

- визначає загальні орієнтири та пріоритети регіонального розвитку;
- формує локальне інституційне середовище розвитку підприємництва та промисловості;
- забезпечує узгодження інтересів розвитку регіону в цілому, окремих комерційних підприємств і організацій, громадських організацій, населення.

*В. Цілі регіональної політики розвитку підприємництва і промисловості.*

Політика розвитку підприємництва та промисловості спрямована на розвиток і реалізацію потенціалу виробничих, природних, фінансових і соціальних ресурсів області на основі узгодження інтересів і стимулювання об'єднання компетенцій різних підприємств та організацій, розташованих на території області.

Основними цілями (узгодженими зі стратегічною метою розвитку регіону) регіональної політики розвитку підприємництва та промисловості, що проводиться в Одеській області є:

1) підвищення рівня життя населення регіону, його зайнятості висококваліфікованою працею на основі забезпечення високих темпів стійкого зростання економіки Одеської області (в т.ч. й промисловості) і створення потенціалу для майбутнього розвитку регіону за рахунок формування сприятливих умов для бізнесу;

2) адресна підтримка розвитку підприємництва відповідно до регіональних пріоритетів, переважно розвитку конкурентоспроможних, ресурсозберігаючих, наукомістких і екологічно чистих промислових виробництв;

3) цілеспрямований вплив на просторове розміщення бізнесу в Одеській області.

Досягнення 1-ої мети передбачає:

1.1) розвиток інституційного середовища підприємництва (законодавство, ділова культура, освіта);

1.2) підтримку конкуренції та зниження бар'єрів доступу на ринок для нових підприємств;

1.3) створення необхідної інфраструктури: матеріальної (перш за все, комунікаційної), інформаційної, фінансової;

1.4) підтримку створення та розвитку малого бізнесу і підприємництва;

1.5) формування позитивного іміджу території в середовищі потенційних інвесторів і партнерів;

Досягнення 2-ої мети забезпечує:

2.1) вдосконалення структури промисловості області, втім числі диверсифікацію промисловості за рахунок створення нових і швидкозростаючих виробництв;

2.2) сприяння процесам інтеграції, кооперації, розвитку нових структур і форм бізнесу (підтримка співпраці, мережевої взаємодії, розвиток кластерів);

2.3) стимулювання розвитку інноваційного сектора економіки та впровадження наукомістких і ресурсозберігаючих технологій;

2.4) захист і лобіювання інтересів товаровиробників Одеської області, які є значущими для економіки регіону;

2.5) зниження рівня екологічного навантаження на територію області.

Досягнення 3-ої мети передбачає:

3.1) підтримку проєктів розвитку інфраструктури в районах і муніципальних утвореннях Одеської області;

3.2) підтримку ініціатив щодо перенесення об'єктів промисловості за межі міської агломерації;

3.3) стимулювання створення нових промислових виробництв та робочих місць з урахуванням специфіки муніципальних утворень і районів.

Таким чином, реалізація виділених цілей спрямована на виконання основної стратегічної мети розвитку регіону – поліпшення соціально-економічних умов і якості життя населення.

Основні принципи регіональної політики розвитку підприємництва та промисловості можуть бути представлені таким чином:

– рівність можливостей доступу підприємств і організацій щодо державної підтримки з боку Одеської області;

– прийняття рішень у сфері регіональної політики розвитку промисловості та бізнесу на основі узгодження інтересів між різними сторонами, втім числі національних, обласних, місцевих інтересів та інтересів суб'єктів промислової діяльності та бізнесу;

– гласність та обґрунтованість у визначенні критеріїв підтримки учасників промислової діяльності та бізнесу;

– селективний підхід до стимулювання і підтримки різних галузей промисловості та бізнесу залежно від їх соціально-економічної значущості, ресурсної забезпеченості, екологічної безпеки, а також науково-технологічних перспектив.

*Г. Інструменти і механізми регіональної підтримки розвитку підприємництва та промисловості.*

Відповідно до виділених напрямів політики її інструменти і механізми поділяються на два блоки: 1) спрямовані на формування середовища, сприятливого для бізнесу; 2) цільові впливи, спрямовані на підтримку окремих суб'єктів промисловості та підприємництва.

Співвідношення і склад окремих інструментів і механізмів змінюються в часі під впливом змін зовнішнього економічного середовища, структурних зрушень в економіці регіону та масштабу ресурсів, що перебувають у розпорядженні суб'єктів регіональної політики. Загальним напрямом є скорочення частки цільової адресної підтримки окремих суб'єктів регіонального бізнесу та збільшення частки й розширення спектра інструментів, які формують сприятливе бізнес-середовище.

Середовище, сприятливе для бізнесу, визначається ступенем розвитку регіональної інфраструктури, в якості якої розглядаються об'єкти і процеси, що мають варіативний характер і забезпечують функціонування регіональної соціально-економічної системи (табл. 1). Це середовище підтримується комплексом інститутів правового, фінансового та соціального характеру, що забезпечують підприємницьку діяльність і мають національні регіональні коріння, традиції, політичні та культурні особливості. Створення сприятливого середовища спрямоване на зниження рівня ризиків і невизначеності підприємницької діяльності (бізнесу), а також на створення стимулів до підприємництва.

Таблиця 1

**Інструменти і механізми, спрямовані  
на формування сприятливого для бізнесу середовища**

Складові інфраструктури	Інструменти і механізми
Законодавча	<ul style="list-style-type: none"> <li>- розвиток нормативної та регламентуючої бази регіону з урахуванням стратегічних пріоритетів і накопиченої практики правозастосування;</li> <li>- прозорість принципів і процедур управління державною власністю в Одеській області;</li> <li>- розвиток законодавства та норм його застосування в галузі земельних відносин;</li> <li>- зниження бар'єрів для створення нового бізнесу за рахунок спрощення та прискорення процедур реєстрації, ліцензування і т.п. ;</li> <li>- регламентація процедур, пов'язаних з тарифним ціноутворенням на послуги природних монополій і державних підприємств;</li> <li>- розробка механізму пільгового оподаткування прибутку підприємств, що беруть участь в інноваційній та інвестиційній діяльності, у створенні регіонального фонду НДДКР, постановки проблеми для національного законодавства;</li> <li>- підтримка конкуренції на ринках товарів і послуг та обмеження монополій;</li> <li>- розробка стандартів – як міра примусу підвищення якості продукції та ін.;</li> <li>- забезпечення правового захисту підприємницької діяльності та боротьба з тіньовою економічною діяльністю;</li> <li>- регламентація трудових відносин у сфері</li> </ul>



	залучення та використання мігрантів
Організаційна	<ul style="list-style-type: none"> <li>- зростання статусу і розширення повноважень Одеської області у сфері консолідації та координації міжрегіональних програм і проєктів;</li> <li>- підтримка діяльності об'єднань і асоціацій підприємств та підприємців, таких як торгово-промислові палати, асоціація «Перспектива» та ін.;</li> <li>- забезпечення умов для створення інноваційних, промислових кластерів, розробка моделі утворення кластерів на основі економічних інтересів підприємств, конкретних умов їх функціонування в Одеській області;</li> <li>- розвиток інфраструктури послуг для підприємств (послуги сертифікації, консалтингу, лізингу, кадрів та інші послуги)</li> </ul>
Фінансова	<ul style="list-style-type: none"> <li>- підтримка створення венчурних фондів і фондів підтримки малого бізнесу на території;</li> <li>- розширення доступу підприємств і підприємців до ресурсів фінансової системи як основи розширення їх інвестиційної діяльності;</li> <li>- участь у залученні коштів державного Інвестиційного фонду;</li> <li>- сприяння в залученні інвестицій на територію</li> </ul>
Транспортна і логістична	<ul style="list-style-type: none"> <li>- поліпшення і розвиток транспортної інфраструктури міста відповідно до пріоритетів просторового розвитку регіону;</li> <li>- дотримання стандартів (середньоукраїнських), транспортної забезпеченості для нових підприємств і що розширюються (доступність, регулярність, обмеження навантаження);</li> <li>- участь Одеської області в міжрегіональних транспортних проєктах на основі консенсусу інтересів населення області та пов'язаних регіонів;</li> <li>- регламентація доступу підприємств до послуг енергетичної та комунальної інфраструктури міста, стабільність і прозорість процедур;</li> <li>- прозорість процедур ліцензування і сертифікації надання сервісних послуг</li> </ul>
Інформаційна	<ul style="list-style-type: none"> <li>- регулярне інформування населення про позитивні новини підприємств регіону;</li> <li>- забезпечення прозорості (наявність і загальнодоступність) планів розвитку області та її районів, а також діяльності обласної державної адміністрації Одеської області;</li> <li>- консультаційна підтримка підприємств і організацій Одеської області;</li> <li>- маркетингова інформація; огляди ринків, тенденції розвитку економіки країни та регіону, тенденції розвитку</li> </ul>

	<p>науково-технологічного прогресу;</p> <ul style="list-style-type: none"> <li>- рекламна і виставкова підтримка продукції та інвестиційних проєктів підприємств Одеської області;</li> <li>- створення і моніторинг баз даних інвестиційних та інноваційних проєктів підприємств та організацій Одеської області;</li> <li>- організація прогнозування розвитку промислового комплексу на середньострокову перспективу (3-5 років) на основі моделювання</li> </ul>
<p>Освітня та інноваційна</p>	<ul style="list-style-type: none"> <li>- розширення доступу до знань, позитивного досвіду та їх поширення за рахунок ресурсів ЗМІ та розподілених мереж;</li> <li>- розвиток підприємницької та управлінської культури;</li> <li>- створення громадських структур сприяння економічному розвитку;</li> <li>- підтримка системи професійної освіти з урахуванням галузевої специфіки економіки Одеської області;</li> <li>- підтримка програм бізнес-навчання, навчання і підготовка кадрів у сфері підприємництва – як один із пріоритетних напрямків промислової політики для Одеської області;</li> <li>- підтримка діяльності центрів зайнятості;</li> <li>- сприяння поширенню сучасних технологій;</li> <li>- зміцнення зв'язків між підприємствами і дослідницькими та освітніми організаціями, в тому числі спільне фінансування передачі технологій;</li> <li>- стимулювання розвитку підприємницьких мереж та інноваційної інфраструктури (бізнес-інкубатори, технопарки, центри трансферу технологій) – найважливіший стратегічний напрям промислової політики в Одеській області</li> </ul>
<p>Комунікаційна підтримка зовнішніх контактів і розвиток ділових зв'язків</p>	<ul style="list-style-type: none"> <li>- розвиток зовнішньоекономічних зв'язків і створення консалтингових і торгових представництв зарубіжних країн;</li> <li>- створення представництв (філій) найбільших ТНК;</li> <li>- сприяння розвитку внутрішньообласної кооперації та зовнішньоекономічних зв'язків області з іншими суб'єктами України та державами;</li> <li>- підтримка участі суб'єктів промислової політики в національних і міжрегіональних програмах;</li> <li>- організація проведення виставок, ярмарків;</li> <li>- організація зустрічей зарубіжних бізнесменів з представниками бізнесу регіону;</li> <li>- організація постійного діалогу керівників підприємств із владою</li> </ul>

Базовими характеристиками регіональної інфраструктури є: неподільність її елементів, які обслуговують економіку регіону; багатокористувальницький (колективний) характер споживання; багатогалузевий характер використання, тобто інфраструктура є спільною для багатьох видів бізнесу (підприємницької діяльності). Тут доречно звернути увагу на роботу Н. Фатюхи, в якій визначено методологію формування єдиної інтегрованої національної транспортно-логістичної системи, що складається з п'яти рівнів (Фатюха, 2017: 175).

Цільові впливи, спрямовані на підтримку окремих суб'єктів промисловості та підприємництва, об'єднують інструменти і механізми (табл. 2), що використовуються для стимулювання розвитку виробництва: з високою доданою вартістю; малого і зростаючого бізнесу, а також розвитку підприємництва та промисловості в районах і муніципальних утвореннях Одеської області відповідно до основних стратегічних цілей.

Таблиця 2

**Інструменти і механізми,  
спрямовані на підтримку окремих суб'єктів промисловості та підприємництва**

Напрями цільової підтримки	Інструменти і механізми
Державне замовлення	- сприяння в розміщенні державних замовлень на поставку продукції; - входження підприємств до інтегрованих структур, контрольованих державою;
Державне майно	- надання в оренду державного майна області, в тому числі на пільгових умовах; - пільгові умови продажу і використання об'єктів державної власності для окремих суб'єктів промисловості та підприємництва; - створення (підтримка) державного обласного інвестиційного фонду
Субсидування кредитів	- субсидування з коштів обласного бюджету частини банківської відсоткової ставки по кредитах при реалізації інвестиційних проєктів, що пройшли експертизу, а також субсидування частини відсоткової ставки при емісії облігаційних позик
Державні інвестиції	- надання інвестиційних ресурсів за рахунок коштів бюджету області відповідно до планів і програм, грантова підтримка підприємницьких ініціатив
Державні гарантії	- надання державних гарантій відповідно до актів Одеської області
Податкові пільги	- податкові пільги та відстрочки. Надання суб'єктам промислової діяльності відстрочок, розстрочок зі сплати регіональних і державних податків в частині сум, що підлягають зарахуванню до обласного бюджету, податкових кредитів, інвестиційних податкових кредитів
Спеціальні цільові програми на	- виділення бюджетних коштів на реалізацію програм розвитку підприємництва та промисловості за

регіональному та місцевому рівнях	межами міської агломерації; - підтримка структурних зрушень
-----------------------------------	--

Критерії відбору підприємств для надання цільової підтримки визначаються на основі їх значущості для розвитку регіону.

Значущість підприємства для регіональної економіки залежить від рівня і напрямів взаємодії (впливу) підприємства на соціально-економічний розвиток регіону, а також від системи інтересів основних учасників економічної діяльності на території Одеської області.

*Д. Ідентифікація суб'єктів промислової політики Одеської області*

Політика розвитку підприємництва та промисловості в довгостроковій перспективі є більшою мірою процесом узгодження інтересів основних зацікавлених груп. Тому важливим етапом служить ідентифікація існуючих та можливих у майбутньому учасників процесів промислового розвитку. Існує багато підходів до групування підприємств промисловості, проте з позицій регіональної промислової політики найбільш істотним є виділення груп підприємств на основі оцінки їх внеску в економічний і соціальний розвиток регіону.

Виділено 5 груп підприємств, що відрізняються за ступенем впливу, каналом впливу і способом взаємодії з іншими учасниками регіональної економічної системи, а саме: 1) малий бізнес; 2) регіональні підприємства – підприємства, основна діяльність яких зосереджена на території області; 3) бізнес – групи, присутні на території області; 4) іноземні компанії; 5) природні монополії.

У таблиці 3 представлено схему, за якою може бути визначено внесок у розрізі каналів впливу виділених груп підприємств у соціально-економічний розвиток Одеської області (при цьому діаметр кола відображає значущість окремого типу вкладу).

Таблиця 3

**Внесок груп підприємств у розвиток території**

Групи підприємств	Що дають території підприємства групи				
	Роботи місяці	Податки	Поширення бізнес-культури	Соціальна відповідальність	Інше
1. Малий бізнес	○	○		○	
2. Регіональні підприємства	○	○		○	Зміст інфраструктури
3. Бізнес-групи	○	○	○	○	
4. Іноземні компанії	○	○	○	○	Зростання з / плати в регіоні, попит на нові послуги
5.	○	○			Соціальні

Природні монополії					зобов'язання щодо території
--------------------	--	--	--	--	-----------------------------

У таблиці 4 виділено домінуючі очікування або вимоги основних суб'єктів промисловості та підприємництва щодо політики регіональних органів влади й управління, інформація про яких базується на даних обстеження і анкетного опитування. О. Качмар робить наголос, що «період на кластерну організацію розвитку агропромислового виробництва й сільських територій має знайти відображення в аграрній політиці як перспективне довгострокове програмне завдання ...» (Качмар, 2019: 342).

Таблиця 4

**Очікування або вимоги основних суб'єктів промисловості і підприємництва до політики регіональних органів влади та управління**

Групи підприємств	Вимоги до політики розвитку промисловості і бізнесу (очікування)
1. Малий бізнес	<ul style="list-style-type: none"> <li>- інформаційна та консалтингова підтримка;</li> <li>- доступ до державного майна (приміщення, земельні ділянки);</li> <li>- фінансова підтримка;</li> <li>- регіональні державні замовлення;</li> <li>- створення інфраструктури</li> </ul>
2. Регіональні підприємства	<ul style="list-style-type: none"> <li>- регіональні державні замовлення;</li> <li>- фінансова підтримка;</li> <li>- створення інфраструктури</li> </ul>
3. Бізнес-групи Бізнес-групи, сформовані навколо старої індустрії  Підприємства ОПК переважно у формі ПФГ Бізнес-групи, сформовані новими підприємствами	<ul style="list-style-type: none"> <li>- регіональні державні замовлення;</li> <li>- фінансова підтримка;</li> <li>- створення інфраструктури;</li> <li>- лобіювання інтересів;</li> <li>- підтримка в усіх формах;</li> <li>- передача частини соціальних зобов'язань;</li> <li>- створення інфраструктури;</li> <li>- замало вимог, краща політика невтручання;</li> <li>- оцінки і прогнози;</li> <li>- наміри влади</li> </ul>
4. Іноземні компанії	<ul style="list-style-type: none"> <li>- сприятливе бізнес-середовище;</li> <li>- створення інфраструктури;</li> <li>- інформаційна підтримка</li> </ul>
5. Природні монополії (Одесаобленерго, Одесводоканал та ін.)	<ul style="list-style-type: none"> <li>- лобіювання на регіональному та національному рівнях;</li> <li>- створення інфраструктури</li> </ul>

*Е. Критерії відбору суб'єктів цільової адресної підтримки.* При відборі підприємств-кандидатів на отримання цільової адресної підтримки за рахунок коштів бюджету Одеської області пропонується використовувати систему показників. При цьому питома вага окремого показника в системі може змінюватися залежно від пріоритетів розвитку промисловості. У число базових показників входять індекс регіональної значущості, величини доданої вартості, конкурентоспроможності, темпів зростання, логістичного навантаження, місця розташування підприємства.

Оцінка рівня впливу на процеси регіонального розвитку проводиться з використанням композитного індексу регіональної значущості підприємства  $I_p$ , який має такий вигляд і кількісно може змінюватися в межах від 0 до 3:

$$I_p = D_z + D_{чп} + D_n$$

де  $D_z$  – коефіцієнт зайнятості, який визначається відношенням числа зайнятих на зазначеному підприємстві на території області до загальної кількості зайнятих в промисловості Одеської області;

$D_{чп}$  – коефіцієнт доданої вартості (чистої продукції), який визначається як відношення новоствореної вартості підприємством (у реалізованій продукції) до загального обсягу валового регіонального продукту в галузях промисловості;

$D_n$  – коефіцієнт податкового навантаження (бюджетної підтримки), який визначається відношенням усіх податкових надходжень від зазначеного підприємства до бюджету області загальним обсягом податкових відрахувань до бюджету Одеської області від усіх організацій промисловості області.

Слід зазначити, що важлива не тільки власне величина  $I_p$ , але й співвідношення його окремих складових. Параметр  $I_p$  може розраховуватися не тільки для промисловості в цілому, а й для групи підприємств різних галузей промисловості, за видами економічної діяльності. Звідси величина  $I_p$  може бути використана для ранжирування підприємств, формування пріоритетних для регіону груп підприємств у цілому по промисловості й по галузях (за видами економічної діяльності).

*Ж. Взаємодія з природними монополіями та великими вертикально-інтегрованими компаніями.* Основою реструктуризації промисловості України повинні стати великі корпорації, бізнес-групи (БГ). Об'єднання капіталу, інтелектуального та конструкторського потенціалу, оптимізація спеціалізації виробництва підприємств БГ дозволяє забезпечити єдність інноваційного ланцюжка, підвищення технічного рівня й конкурентоспроможності продукції, проведення диверсифікації виробництва, адаптацію до ринкових умов.

У ринкових умовах підприємства йдуть на об'єднання своїх активів, керуючись комерційними цілями, для отримання системного ефекту об'єднаних і взаємодоповнюючих стратегічних ресурсів підприємств. Цей процес активно відбувається за кордоном (обсяг угод від 2 до 18 млрд. дол. щорічно). В Україні обсяги таких операцій в 1000 разів менші, але вони стрімко зростають.

Структура економіки Одеської області характеризується тим, що на сьогодні на її території присутність великих українських або транснаціональних бізнес-груп не дуже значна. Хоча порівняно з іншими містами Українського Причорномор'я в Одесі працює найбільша кількість представництв іноземних компаній; чисельність зайнятих, величина інвестицій та обсяги виробництва / послуг менша, ніж аналогічні показники для інших причорноморських територій. Водночас у перспективі вплив таких компаній може значно збільшитися й перейти від пасивної присутності до більш активної діяльності щодо створення виробництв.

В одному випадку місцеві підприємства входять до складу інтегрованої структури на правах одного з учасників. Позитивними моментами такої ситуації є надання центральною компанією нових технологій і засобів на оновлення фондів і/або розширення виробництва, на поповнення оборотних коштів на вигідніших умовах, ніж банківські кредити, забезпечення збуту продукції не тільки на території Одеської області, а й поза її межами. Негативні моменти цього явища – відтік фінансових коштів з території Одеської області, оскільки в українській практиці основний прибуток дістається головному підприємству корпорації.

У другому випадку створення нових інтегрованих структур може бути організоване на базі місцевих підприємств. Ними можуть стати добровільні договірні об'єднання з місцевих підприємств для реалізації різних проєктів у вигляді асоціацій і консорціумів. Можна здійснити кооперацію одеських підприємств із виробництва технічно складної продукції на основі договорів про спільну діяльність.

Ефективним бачиться створення вертикально-інтегрованих комплексів для сировинних підприємств і переробки. Це цікавило б учасників у розвитку всього технологічного ланцюжка. Такі комплекси в Одеській області діють, наприклад, «Одеський коровай». Орієнтація наших великих промислових підприємств тільки на потреби місцевого або навіть регіонального ринку не завжди може бути ефективною, оскільки подолання точки відліку беззбитковості підприємствами вимагає досить великих обсягів виробництва; і тут потрібна або підтримка з боку адміністрації, або ж кооперація самих підприємств.

На особливу увагу заслуговують альянси великих та середніх підприємств із малими, які розглядаються як полігони інноваційних розробок і досвідченого їх упровадження для подальшої передачі першим.

3. *Організаційні умови реалізації політики розвитку підприємництва та промисловості в Одеській області.* Тут комплекс інструментів і механізмів регіональної політики представляється у вигляді дерева прийняття рішень, гілки якого доходять до конкретних проблемних проєктів підприємства, а інформація про них формується на основі моніторингу функціонування промисловості (включаючи й малі підприємства, що працюють у сфері промисловості). Створюється база даних щодо діяльності підприємств, інвестиційні проєкти в Одеській області. Аналіз такої інформації дозволяє виділити проблемні ситуації, перелік інструментів і механізмів, які можна використовувати для вирішення проблеми. На основі цієї інформації здійснюється прогнозування розвитку промислового комплексу на середньострокову перспективу (3-5 років) на основі моделювання. Це дозволить дати оцінку ефективності (з огляду на прибуток, ВРП та ін.) роботи кожного підприємства (з певної їх кількості, що визначають основу промислового комплексу Одеської області), кожного інвестиційного проєкту, використання того чи того інструменту і механізму підтримки. Такі розрахунки проводяться щорічно, забезпечуючи оперативне прийняття рішень щодо реалізації регіональної промислової політики.

1. *Визначення економічної ефективності кластерних утворень.* Відомо, що синергетичний економічний ефект – це реальний ефект економічної діяльності у вигляді збільшення корисного результату і зниження витрат для його досягнення. Результат здобувається шляхом раціонального комбінування факторів виробництва на всіх рівнях. Такий синергетичний ефект може бути досягнутий завдяки розвитку в кластері наявних потенціалів. При цьому слід пам'ятати, як наголошує О. Захаріна, що сьогодні в Україні процес кластеризації виходить за рамками державного бюджету, що значно його гальмує (Захаріна, 2016: 207).

Економічну ефективність кластерних структур слід розглядати як сукупний інтегральний показник, що включає економічний, екологічний, соціальний та ефект вражень (мал. 1).

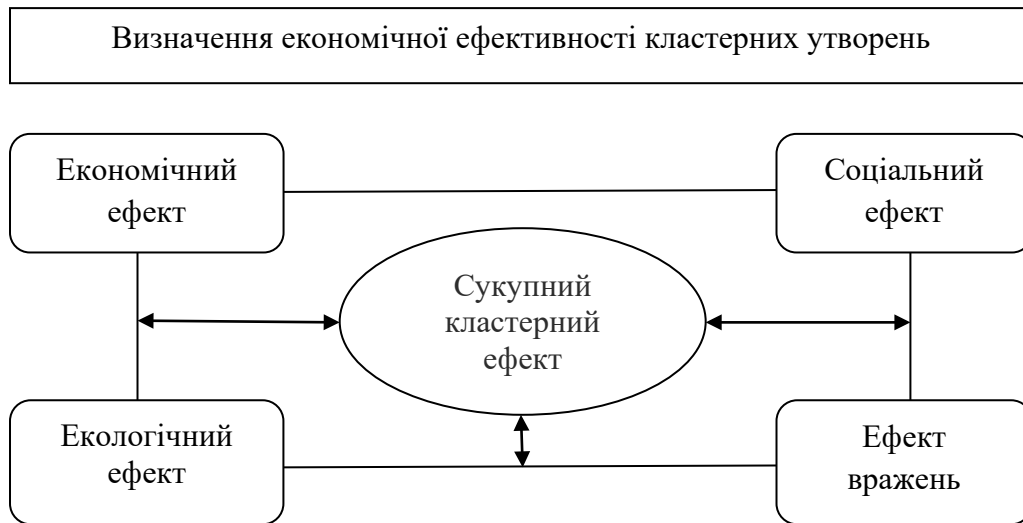

**Мал. 1. Визначення економічної ефективності кластерних утворень**

Економічний ефект полягає в підвищенні конкурентоспроможності та інвестиційній привабливості регіону, сприянні сталому (збалансованому) розвитку регіону, підвищенні результативності функціонування структурних підрозділів мегакластера. Функціонування мегакластера «Фрумушика-Нова» має бути спрямоване не тільки на підвищення економічної вигоди, але й на поліпшення соціальної та екологічної ситуації в регіоні.

Екологічний ефект полягає у вирішенні питань охорони навколишнього природного середовища, підтриманні, відновленні та покращенні його стану; збереженні та раціональному природокористуванні Тарутинського степу; створенні природно-етнографічних парків і заповідних зон на території мегакластера «Фрумушика-Нова».

Процеси забезпечення соціальної ефективності слід розглядати через створення ефекту задоволення матеріальних і духовних потреб працівників, а економічні результати (заробітна плата, прибуток) як засіб їх досягнення. Поєднання інтересів підприємства та його працівників є важливою умовою соціально-економічної ефективності діяльності мегакластера.

У сучасних умовах зростання виробництва різноманітних товарів і послуг тільки споживання без особливих вражень стає нецікавим людині, вона потребує комфортного, якісного забезпечення життєдіяльності. Сьогодні виникає потреба гостинності, яка стає основним напрямом задоволення соціально-економічних запитів людини.

У контексті мегакластера «Фрумушика-Нова» гостинність розглядається як економіка вражень, що їх отримують люди від відвідування етнографічного комплексу та одержання послуг у нематеріальній сфері. Сукупність позитивних вражень стає головною метою для задоволення потреб і підвищення якості життя конкретної особи й суспільства в цілому.

На основі проведеного дослідження пропонуються такі основні цілі регіональної політики для Одеської області на інноваційній основі: створення та відтворення інноваційного потенціалу, що забезпечує умови стійкого й випереджаючого розвитку



ключових переробних і обробних галузей, а саме: машинобудування, транспорт (з урахуванням міжнародних транспортних коридорів), нафто- і газохімії (з урахуванням міжнародних енергетичних коридорів), туристично-рекреаційна галузь; перетворення Одеської області в інтеграційний центр міжрегіонального значення; створення умов для прискореного переходу регіональної економіки і підприємництва до інноваційного розвитку на основі затребуваності вітчизняних інновацій і передових зарубіжних технологій; розширення внутрішнього та міжрегіональних ринків інноваційних продуктів і нових технологій вирівнювання рівня життя всіх територіальних утворень.

З метою підвищення ефективності регіональної політики уряду пропонується підхід до формування механізму узгодження традиційного та інтеграційного напрямів регіональної політики. Слід посилити взаємодію трьох основних міністерств, що регулюють регіональний розвиток у рамках такої схеми. Мінрегіон України, здійснюючи моніторинг розвитку регіонів, формує список проблемних регіонів, яким з метою зміцнення економіки необхідна інвестиційна підтримка уряду. Мінекономіки України на підставі цього списку розробляє для економічних районів державно-регіональні та державні цільові програми. Через програми першого виду реалізується регіональний аспект загальнодержавної економічної політики, через програми другого виду – стимулюється зростання економіки проблемних регіонів. Міністерство фінансів України формує цільові фонди розвитку регіональної економіки, що діють на державному рівні та в економічних районах. Пропонується утворити при Мінекономіки України центральне агентство регіональної економічної політики та мережу аналогічних агентств в економічних районах.

\*\*\*

Захаріна О.В. Кластеризація в контексті інтелектуалізації економіки. 2016. С. 202-208.

Качмар О.В. Агропромислові кластери як середовище інноваційного розвитку та формування кваліфікованого персоналу сільськогосподарських підприємств. *Приазовський економічний вісник*. 2019. №3 (14). С. 337-342.

Кластери в економіці України: монографія / За. ред. М.П. Войнаренка. Хмельницький: ХНУ, ФОП Мельник А.А., 2014. 1085 с.

Лимар В.В. Фактори сприяння створення та розвитку біокластерів. *Молодий вчений*. 2018. № 2 (54). С. 399-402.

П'ятницька Г.Т. Науково-освітні кластери: відмінні характеристики та передумови розвитку. *Маркетинг і менеджмент інновацій*. 2016. № 3. С. 191-207.

Соколенко С.І. Кластери в глобальній економіці: монографія. Київ: Логос, 2004. 848 с.

Фатюха Н.Г. Транспортно-логістичні кластери: теоретичний аспект. *Економічний вісник ЗНТУ*. 2017. № 1. С. 174-177.

## Vitaly ZAKHARCHENKO

Doctor of Economics, Professor of the Department of Business and Tourism Management of the Izmail State Humanities University. He has been working at ISUH since 2015.

The author of 320 scientific papers.

**Research interests:** innovation and investment development of industrial enterprises, regional economy, strategy of national economy development.

**E-mail:** kafedra@mzeid.in

### **IMPROVEMENT OF REGIONAL POLICY IN THE UKRAINIAN PRICHERNOMOR ON THE BASIS OF CLUSTER APPROACH**

*Throughout the subchapter, the role of clusters as a modern tool for shaping the competitiveness of the regional economy is considered. It is shown that the cluster approach, in fact, combines several directions of the state policy – foreign economic, scientific and technology, sectoral. These policies intersect within individual territories and thus make it appropriate to apply the term «regional policy» to clusters.*

**Key words:** cluster, regional policy, Black Sea coast, innovative development.

Cluster economy is one of the most common forms of implementation of state economic policy, emerging relatively recently – in the mid-1990s, thanks to the work of N. Porter studying the competitiveness of countries and regions which develops further by many researchers in USA, UK, Scandinavian countries and many developing countries.

Unlike traditional industrial policies, where the object is selected a particular industry or a few large companies, cluster policy is conducted in relation to the groups mostly small and medium-sized companies operating in related sub-sectors of the economy, linked, commodity-production and information flows and are often geographically concentrated in space. Thus, in a clustered economy combines cross-sectoral and territorial approaches.

With increasing globalization, as noted Sokolenko S., rapidly changing approaches to the solution of regional problems and regional policies (*Sokolenko, 2004: 20*). It is helpful to consider the main stages of development of the regional policy, which are compiled by The World Bank (2001): from the 1960s to the early 1980s, from 1980s to mid-1990s, the late 1990s to the present. You should also consider the corresponding measures of implementation (*Sokolenko, 2004: 21*).

Regional economic policy of the government of Ukraine during the years of market reforms were not systematic in nature. In the government constantly indicated its importance, in fact financial aid to the regions, provided with the purpose of strengthening the economic base, stood without a deep study of the goals and objectives. First, widespread endogenous approach to regional development, there was an attempt to boost entrepreneurship in the regions of Ukraine through tax and customs benefits. Since 1995, spreading the exogenous approach, that is, the government is involved in the co-financing of investment projects on the territory of separate regions of Ukraine in the framework of public-trust policy regional focus.

Currently, the regional economic policy of the government prevails marinemeteorology direction. This is due to the deep asymmetries of regional tax potential. Traditional and integrative directions presented in the regional economic policy of the Central government is very weak. In their framework, the authorities of the regions of Ukraine, the recognized «problem», get little financial support in co-financing the development of infrastructure facilities. From 2005 begins to form new, innovative-investment regional policy.

Despite the lack of clarity in the directions of the regional economic policy of the government there was a misconception that the policy of «alignment» of the levels of socio-economic development of regions was not justified. In reality performed and not canceled the policy of equalization of incomes of the budgets of the regional authorities. In fact it is marinemeteorology instead of the traditional direction of regional economic policy.

We believe that in modern conditions the separation between the various levels of government economic policy instruments, fixing the regions of Ukraine and the functional responsibilities of the property rights to their enforcement in Ukraine can not be fully realized. We need to strengthen the traditional areas of regional economic policy of the Cabinet of Ukraine to help the troubled regions to increase its economic potential, as is done in the EU.

It is advisable to strengthen the coordinating role of government in regional development of the country by developing a system crowded, forecasting and program documents of territorial orientation. It is necessary to resume the practice of development of KP NTP or similar document at the level of Ukraine.

Based on the authors research has identified new modalities and structure of the regional development policies on the example of Odessa region.

A. Industrial policies and contemporary trends of development of the industry. A clear understanding of the term industrial policy does not exist, but in General for industrial policy in a market economy is understood to be undertaken by the government targeted activities to manage the industry to achieve a competitive and effective development of the territory's population. Such management includes a system of measures of administrative and financial-economic impact. The practice has developed two main types of state industrial policy:

- system-wide aimed at creating General conditions that impact equally on all subjects of the market through the formation of economic, institutional, organizational and legal environments of their activities;
- targeted exposure to specific market entities are conducted on the basis of selective industrial policy.

Changes in modern society require a substantial revision of the foundations, as the state industrial policy and its regional component. It is necessary to develop a new concept of industrial policy, which takes into account not only changes, but also to a greater extent, what will happen in the future.

So, the development strategy of Odessa region in 2008 were formed until 2011, after 2 years, the idea of industry will differ from the existing at the starting period. Changes in industrial organization are already occurring and there is no reason to assume that these changes will stop. The main objective tendencies are the following:

1. The decreasing share of industrial production in GDP (GRP) due to the growth in the share of infrastructure sectors (transport, communications, etc.) and service industries. This process occurs in all developed countries, in many regions of Ukraine and in Odessa region.

2. The blurring of boundaries between industrial enterprises and enterprises in other sectors of the economy that occurs as a result of integration processes (integrated groups, holdings, network and cluster types of organizations) and the emergence of new forms of organizing production activities.

3. Change of borders of industrial enterprises by organizational and territorial redistribution of activities and management functions between the business units. For example, the proliferation of outsourcing of manufacturing operations and industrial services.

4. The increasing speed of changes in the structure of markets (goods and services) and the business management system that involves the growth of innovative component in the activities of existing businesses and the emergence of new enterprises and new kinds of production on the basis of product innovations.

Thus, the most significant changes that have taken place at the level of industrial enterprises are the transition to a new business model. The essence of the model is to shift the emphasis in the enterprise to increase competitiveness, increase value added. Such growth can be ensured not only by the production of complex knowledge-intensive products, but also by intangible assets (knowledge economy), new organizational structures, types of services and competencies. The share of value added at such enterprises, created as a result of production processes, decreases. Thus, we can talk about a new policy for the development of industry and entrepreneurship, as well as its regional component – the policy of supporting the development of entrepreneurship and industry on the basis of clusters. Examples are already working: postal cluster (*Voynarenko, 2014: 631-642*), cluster structures in maritime transport (*Voynarenko, 2014: 642-681*), service metal cluster (*Voynarenko, 2014: 681-701*).

*B. Regional policy for the development of business and industry.* The basis of the state industrial policy is its regional component. World experience shows that the role of regional governments in the management of development increases, however, the main trend is the transition from rigid forms of industrial policy to its soft forms, which are aimed at promoting competition and stimulating entrepreneurial activity.

The most important prerequisite of increasing the role of regional authorities is the close relationship of the economy with social policies and employment policies. Low income and low solvent demand from the population and the business generates numerous economic and social problems in society. Conversely, growth of incomes of the population and their more uniform distribution leads not only to growth of solvent demand, but also to improve its structure and the result of approximation to the structure of the real needs. So, Pyatnitskaya G. insists that the core of all three types of clusters (education, scientific or research and education) there may be educational institutions (*Pyatnitskaya, 2016: 195*). And Lyamar V. the analysis of regional capacity and the identification of factors promoting the establishment and development bolsters (*Pyatnitskaya, 2016: 401*).

The increase of requirements to quality of personnel and the depreciation of the traditional industrial type of training lead to a sharp increase of differentiation of terms and remuneration of different categories of workers, the displacement of a large part of the workers to the periphery of the labour market with a corresponding decrease in social status or to transition them into the category of long work. Particularly acute this problem is for industrial cities and regions of Ukraine. In Odessa region the shortage of qualified personnel hampers innovation process, increase of production with effective demand.

To mitigate the socio-economic implications of structural changes in the business, to ensure the growth of social capital and well-being of the region's population and aims of regional development policy industry and business.

Thus, the regional policy of entrepreneurship and industry (industrial policy) means a set of goals, principles and tools of regional governance on the economy of the region, aimed at improving the economic and social efficiency of enterprises and organizations located in the region, based on the main strategic goal of its development – improving the level and quality of life.

At the same time, regional policy:

- identifies general guidelines and priorities for regional development;
- forms a local institutional environment for the development of entrepreneurship and industry;

- ensures coordination of the interests of the development of the region as a whole, individual commercial enterprises and organizations, public organizations, the population.

*C. The goal of regional development policy entrepreneurship and industry.*

Policy for the development of business and industry focused on the development and implementation of potential industrial, natural, financial and social resources of the region on the basis of coordination of interests and encourage the merger of competencies of various enterprises and organizations located on the territory of the region.

The main objectives (agreed with the strategic aim of the regional development and regional policy of development of business and industry is conducted in the Odessa region are:

1) increase the level of living of the population of the region, its employment of high-skilled labor on the basis of ensuring high rates of sustainable growth of economy of the Odessa region (including industry) and capacity-building for the future development of the region due to the formation of favorable conditions for business;

2) targeted support for enterprise development in accordance with regional priorities, the priority development of competitive, sustainable, knowledge-based and environmentally friendly industrial production;

3) purposeful influence on the spatial distribution of business in the Odessa region.

Achieve 1st objective involves:

1.1) development of the institutional environment of business (law, business, culture, education);

1.2) support competition and reduce barriers to market access for new businesses;

1.3) creation of necessary infrastructure, material (primarily communication), information, financial;

1.4) support the creation and development of small business and entrepreneurship;

1.5) the formation of a positive image of the territory among potential investors and partners;

Achieving the 2nd goal provides:

2.1) improving the structure of the region's industry, including the diversification of industry through the creation of new and fast-growing industries;

2.2) promoting the processes of integration, cooperation, development of new structures and forms of business (support for cooperation, networking, cluster development);

2.3) stimulating the development of the innovative sector of the economy and the introduction of knowledge-intensive and resource-saving technologies;

2.4) protection and lobbying of the interests of commodity producers of Odessa region, which are important for the economy of the region;

2.5) reducing the level of environmental load on the territory of the region.

Achieving the 3rd goal involves:

3.1) support for infrastructure development projects in districts and municipalities of Odessa region;

3.2) support for initiatives to relocate industrial facilities outside the urban agglomeration;

3.3) stimulating the creation of new industrial productions and jobs, taking into account the specifics of municipalities and districts.

Thus, the implementation of the selected goals is aimed at fulfilling the main strategic goal of the region's development - improving the socio-economic conditions and quality of life.

The basic principles of regional policy for business and industry can be presented as follows:

- equal opportunities for enterprises and organizations to access state support from the Odessa region;
- decision-making in the field of regional policy of industrial and business development on the basis of coordination of interests between different parties, including national, regional, local interests and interests of subjects of industrial activity and business;
- publicity and validity in determining the criteria for supporting participants in industrial activities and business;
- selective approach to stimulating and supporting various industries and businesses depending on their socio-economic significance, resource security, environmental security, as well as scientific and technological prospects.

*D. Tools and mechanisms of regional support for business and industry development.*

In accordance with the selected areas of policy, its tools and mechanisms are divided into two blocks: 1) aimed at creating an environment conducive to business; 2) targeted impacts aimed at supporting individual industrial and business entities.

The ratio and composition of individual instruments and mechanisms change over time under the influence of changes in the external economic environment, structural changes in the region's economy and the scale of resources available to regional policy actors. The general direction is to reduce the share of targeted support of individual regional business entities and increase the share and expand the range of tools that create a favorable business environment.

The business-friendly environment is determined by the degree of development of the regional infrastructure, which considers the objects and processes that have a variable nature, which ensure the functioning of the regional socio-economic system (Table 1). It is supported by a set of legal, financial and social institutions that provide business activities and have national regional roots, traditions, political and cultural characteristics. Creating a favorable environment is aimed at reducing the level of risk and uncertainty of entrepreneurial activity (business), as well as creating incentives for entrepreneurship.

**Table 1**

**Tools and mechanisms that are aimed at creating a business-friendly environment**

Legislative	<ul style="list-style-type: none"> <li>- development of normative and regulatory base of the region, taking into account strategic priorities and the accumulated enforcement practice;</li> <li>transparency of principles and procedures for the management of state property in Odessa region;</li> <li>- development of legislation and its application in the field of land relations;</li> <li>- reducing barriers to new business creation by simplifying and speeding up procedures for registration, licensing, etc. ;</li> <li>- regulation of procedures related to tariff pricing for services of natural monopolies and state enterprises;</li> <li>- development of preferential taxation of profits of enterprises involved in innovation and investment activity, in the establishment of a regional Fund R &amp; d problem statements for national legislation;</li> <li>- support competition in markets of goods and services and the restriction of monopolies;</li> <li>- development of standards – as a measure of enforcement improving the quality of products, etc.;</li> </ul>
-------------	---

	<ul style="list-style-type: none"> <li>- ensure legal protection of entrepreneurship and the fight against shadow economic activity;</li> <li>- regulation of labor relations in the sphere of attraction of migrants</li> </ul>
Organizational	<ul style="list-style-type: none"> <li>- increase the status and empowerment of Odessa region in the sphere of consolidation and coordination of interregional programmes and projects;</li> <li>- support activities of associations of enterprises and entrepreneurs, such as the chamber of Commerce, Association «Perspective», etc.;</li> <li>- providing conditions for creation of innovative industrial clusters for the development of a model of formation of clusters on the basis of economic interests of enterprises, the specific conditions of their operation in the Odessa region;</li> <li>- development of infrastructure services for enterprises (certification, consulting, leasing, personnel and other services)</li> </ul>
Financial	<ul style="list-style-type: none"> <li>- support for the creation of venture funds and small business support funds in the territory;</li> <li>- expanding access of enterprises and entrepreneurs to the resources of the financial system as a basis for expanding their investment activities;</li> <li>- participation in attracting funds from the State Investment Fund;</li> <li>- assistance in attracting investments to the territory</li> </ul>
Transport and logistics	<ul style="list-style-type: none"> <li>- improvement and development of transport infrastructure of the city in accordance with the priorities of spatial development of the region;</li> <li>- compliance with standards (average Ukrainian), transport security for new and expanding enterprises (availability, regularity, load limitation);</li> <li>- participation of Odessa region in interregional transport projects based on the consensus of interests of the population of the region and related regions;</li> <li>- regulation of access of enterprises to energy and communal infrastructure services of the city, stability and transparency of procedures;</li> <li>- transparency of licensing and certification procedures for the provision of services</li> </ul>
Informative	<ul style="list-style-type: none"> <li>- regular informing the population about the positive news of enterprises in the region;</li> <li>- ensuring transparency (availability and accessibility) of development plans of the region and its districts, as well as the activities of the regional state administration of Odessa region;</li> <li>- consulting support of enterprises and organizations of Odessa region;</li> <li>- marketing information; reviews of markets, trends in the economy of the country and the region, trends in scientific</li> </ul>

	<p>and technological progress;</p> <ul style="list-style-type: none"> <li>- advertising and exhibition support of products and investment projects of enterprises of Odessa region;</li> <li>- creation and monitoring of databases of investment and innovation projects of enterprises and organizations of Odessa region;</li> <li>- organization of forecasting the development of the industrial complex in the medium term (3-5 years) based on modeling</li> </ul>
Educational and innovative	<ul style="list-style-type: none"> <li>- expanding access to knowledge, positive experiences and their dissemination through media resources and distributed networks;</li> <li>- development of business and management culture;</li> <li>- creation of public structures to promote economic development;</li> <li>- support of the system of vocational education taking into account the sectoral specifics of the economy of Odessa region;</li> <li>- support for business education, training and training programs in the field of entrepreneurship - as one of the priority areas of industrial policy for the Odessa region</li> <li>- support for the activities of employment centers;</li> <li>- promoting the spread of modern technologies;</li> <li>- strengthening links between enterprises and research and educational organizations, including co-financing of technology transfer;</li> <li>- stimulating the development of business networks and innovation infrastructure (business incubators, technology parks, technology transfer centers) – the most important strategic direction of industrial policy in the Odessa region</li> </ul>
Development of business relations	<ul style="list-style-type: none"> <li>- development of foreign economic relations and creation of consulting and trade representations of foreign countries;</li> <li>- creation of representative offices (branches) of the largest TNCs;</li> <li>- promoting the development of intra-regional cooperation and foreign economic relations of the region with other subjects of Ukraine and states;</li> <li>- support for the participation of industrial policy actors in national and interregional programs;</li> <li>- organization of exhibitions, fairs;</li> <li>- organization of meetings of foreign businessmen with business representatives of the region;</li> <li>- organization of constant dialogue of heads of enterprises with the authorities</li> </ul>

The basic characteristics of regional infrastructure are: the indivisibility of its elements that serve the economy of the region; multiuser (collective) nature of consumption; multisectoral nature of use, ie infrastructure is common to many types of business (entrepreneurial activity). Here it is appropriate to pay attention to the work of N. Fatyukha,



which defines the methodology for forming a single integrated national transport and logistics system, consisting of five levels (*Fatyukha, 2017: 175*).

Targeted impacts, which are aimed at supporting individual actors in industry and entrepreneurship, combine the tools and mechanisms (Table 2) used to stimulate the development of production: with high added value; small and growing business, as well as the development of entrepreneurship and industry in the districts and municipalities of Odessa region in accordance with the main strategic goals.

**Table 2**

**Tools and mechanisms that are directed to support individual industries and businesses**

Directions of targeted support	Instruments and tools
Government order	- assistance in placing government orders for the supply of products; - entry of enterprises into integrated structures that are controlled by the state;
State property	- leasing of state property of the region, including on preferential terms; - preferential terms of sale and use of state-owned objects for certain industrial and business entities; - creation (support) of the state regional investment fund
Loan subsidies	- subsidizing from the regional budget part of the bank interest rate on loans for the implementation of investment projects that have passed the examination, as well as subsidizing part of the interest rate for the issuance of bond loans
Public investment	- provision of investment resources at the expense of the regional budget in accordance with plans and programs, grant support for business initiatives
State guarantees	- provision of state guarantees in accordance with the acts of Odessa region
Tax benefits	- tax benefits and deferrals. Providing industrial entities with deferrals, installments for the payment of regional and state taxes in terms of amounts to be credited to the regional budget, tax credits, investment tax credits
Special target programs at the regional and local levels	-allocation of budget funds for the implementation of programs for the development of entrepreneurship and industry outside the urban agglomeration; -support for structural changes

Criteria for selecting enterprises to provide targeted support are determined on the basis of their importance for the development of the region

The significance of the enterprise for the regional economy depends on the level and directions of interaction (influence) of the enterprise on the socio-economic development of the region, as well as on the system of interests of the main participants in economic activity in Odessa region.

*D. Identification of subjects of industrial policy of Odessa region*

Entrepreneurship and industrial development policy in the long run is more of a process of reconciling the interests of key stakeholders. Therefore, an important step is to identify existing and possible future participants in the processes of industrial development.

There are many approaches to the grouping of industrial enterprises, but from the standpoint of regional industrial policy, the most important is the selection of enterprise groups based on an assessment of their contribution to economic and social development of the region.

There are 5 groups of enterprises that differ in the degree of influence, channels of influence and methods of interaction with other participants in the regional economic system, namely: 1) small business; 2) regional enterprises - enterprises whose main activity is concentrated in the region; 3) business - groups that are present in the region; 4) foreign companies; 5) natural monopolies.

Table 3 presents a scheme by which the contribution can be determined in terms of channels of influence of selected groups of enterprises in the socio-economic development of Odessa region (the diameter of the circle reflects the importance of a particular type of contribution).

**Table 3**

**The contribution of enterprise groups to the development of the territory**

Groups of enterprises	Giving the territory of the enterprise group				
	Jobs	Taxes	Dissemination of business culture	Social responsibility	Etc.
1. Small business	○	○		○	
2. Regional enterprises	○	○		○	Contents of infrastructure tours
3. Business groups	○	○	○	○	
4. Foreign companies	○	○	○	○	Growth in wages in the region, demand for new services
5. Natural monopolies	○	○			Territorial social obligations

Table 4 highlights the dominant expectations or requirements of the main industrial and business actors in relation to the policies of regional authorities and management, information on which is based on survey data and questionnaires. And Kachmar O. emphasizes that «the period for the cluster organization of the development of agro-industrial production and rural areas should be reflected in agricultural policy as a promising long-term program task,...» (Kachmar, 2019: 342).

**Table 4**

**Expectations or requirements of the main subjects of industry and business to the policy of regional authorities and management**

1. Small business	Industrial and business development policy requirements (expectations)
-------------------	--

2. Regional enterprises	<ul style="list-style-type: none"> <li>- information and consulting support;</li> <li>- access to state property (premises, land plots);</li> <li>- financial support;</li> <li>- regional government orders;</li> <li>- creation of infrastructure</li> </ul>
3. Business groups Business groups that are formed around the old industry  OPC enterprises are mainly in the form of PFG Business groups formed by new enterprises	<ul style="list-style-type: none"> <li>- regional government orders;</li> <li>- financial support;</li> <li>- creation of infrastructure;</li> <li>- lobbying of interests;</li> <li>- support in all forms;</li> <li>- transfer of part of social obligations;</li> <li>- creation of infrastructure;</li> <li>- not enough requirements, better policy of non-interference;</li> <li>- estimates and forecasts;</li> <li>- intentions of the authorities</li> </ul>
4. Foreign companies	<ul style="list-style-type: none"> <li>- favorable business environment;</li> <li>- creation of infrastructure;</li> <li>- information support</li> </ul>
5. Natural monopolies (Odesaoblenergo, Odesvodokanal, etc.)	<ul style="list-style-type: none"> <li>- lobbying at the regional and national levels;</li> <li>- creation of infrastructure</li> </ul>

*F. Criteria for selecting targeted support entities.* When selecting candidate companies for targeted support from the budget of Odessa region, it is proposed to use a system of indicators, while the share of a single indicator in the system may vary depending on the priorities of industrial development. The basic indicators include the index of regional significance, value added, competitiveness, growth rate, logistics load, location of the enterprise.

The assessment of the level of influence on the processes of regional development is carried out using a composite index of regional significance of the enterprise  $I_p$ , which has the following form and can be quantified from 0 to 3:

$$I_p = D_3 + D_{un} + D_n$$

where  $D_3$  -- employment rate, which is determined by the ratio of the number of employees at the enterprise in the region to the total number of employees in the industry of Odessa region;

$D_{un}$  - value added ratio (net output), which is defined as the ratio of newly created value by the enterprise (in sales) to the total gross regional product in industry;

$D_n$  - coefficient of tax burden (budget support), which is determined by the ratio of all tax revenues from the enterprise to the budget of the region by the total amount of tax deductions to the budget of Odessa region from all industry organizations of the region.

It should be noted that it is important not only the actual value of  $I_r$ , but also the ratio of its individual components. The parameter  $I_p$  can be calculated not only for the industry as a whole, but also for a group of enterprises of different industries, by type of economic activity. Hence, the value of  $I_p$  can be used to rank enterprises, the formation of priority for the region groups of enterprises as a whole by industry and industry (by type of economic activity).

*G. Interaction with natural monopolies and large vertically integrated companies.* The basis for the restructuring of Ukraine's industry should be large corporations, business groups (BG). Combining capital, intellectual and design potential, optimizing the specialization of production of BG enterprises allows to ensure the unity of the innovation

chain, increase the technical level and competitiveness of products, diversify production, adapt to market conditions.

In market conditions, companies go to the pooling of their assets, guided by commercial goals, to obtain a systemic effect of combined and complementary strategic resources of enterprises. This process is actively going abroad (the volume of transactions from 2 to 18 billion dollars annually). In Ukraine, the volume of such transactions is 1000 times less, but growing rapidly.

The structure of the economy of Odessa region is characterized by the fact that currently on its territory the presence of large Ukrainian or transnational business groups is not very significant. Although in comparison with other cities of the Ukrainian black sea coast in Odessa has the most number of representative offices of foreign companies; number of employees, size of investment and the volume of production / services less than similar indicators for other black sea territories. At the same time, in the future, the influence of such companies may increase significantly and move from a passive presence to a more active work on creation of productions.

In one case, local businesses are part of integrated structures on the rights of one of the participants. Positive aspects of this situation is the provision of a Central of new technologies and means for updating funds and / or production expansion, for working capital on more favorable terms than Bank loans, providing sales of products not only on the territory of Odessa region, but also abroad. The negative aspects of this phenomenon – the outflow of funds from the territory of the Odessa region, as the Ukrainian practice, the main profit goes to the parent enterprise of the Corporation.

In the second case, the creation of new integrated structures can be organized on the basis of local businesses. They can be voluntary contractual Association with local companies for various projects in the form of associations and consortia. It is possible to carry out the cooperation of the Odessa enterprises on production of technically sophisticated products on the basis of contracts on joint activities.

Effective establishment of vertically integrated facilities for raw materials and processing enterprises. It would interest participants in the development of the whole technological chain. Such complexes in the Odessa region, there are, for example, «Odessa Karavay». The orientation of our large industrial enterprises only on the needs of local or even regional market may not always be effective, as overcoming the break-even point enterprises requires a sufficiently large production volumes, and they will need support from the administration, or cooperation of the enterprises themselves.

On special attention deserve alliances in large and medium enterprises small, which are considered as polygons of innovative developments and pilot their implementation of day subsequent transmission first.

*H. Organizational conditions for the implementation of business and industrial development policy in Odessa region.* Here, a set of tools and mechanisms of regional policy is presented in the form of a decision tree, the branches of which reach specific problem projects of the enterprise, and information about them is formed on the basis of monitoring the industry (including small enterprises operating in industry). A database on the activities of enterprises, investment projects in the Odessa region is being created. Analysis of such information allows you to identify problem situations, a list of tools and mechanisms that can be used to solve the problem. Based on this information, the development of the industrial complex is forecast for the medium term (3-5 years) based on modeling. This will allow to assess the efficiency (in terms of profit, GRP, etc.) of each enterprise (from a certain number of them, which determine the basis of the industrial complex of Odessa region), each investment project, the use of a tool and support

mechanism. Such calculations are carried out annually, which will ensure prompt decision-making on the implementation of regional industrial policy.

*I. Determination of economic efficiency of cluster formations.* It is known that the synergetic economic effect is the real effect of economic activity in the form of increasing the useful result and reducing the cost to achieve it. The result is achieved by a rational combination of factors of production at all levels. This synergistic effect can be achieved through the development of existing potentials in the cluster. At the same time, it should be remembered what Zakharina O. emphasizes, that today in Ukraine the process of clustering takes place outside the state budget, which significantly slows it down (Zakharina, 2016: 207).

The economic efficiency of cluster structures should be considered as a cumulative integrated indicator that includes economic, environmental, social and impression effect (*Fig. 1*).

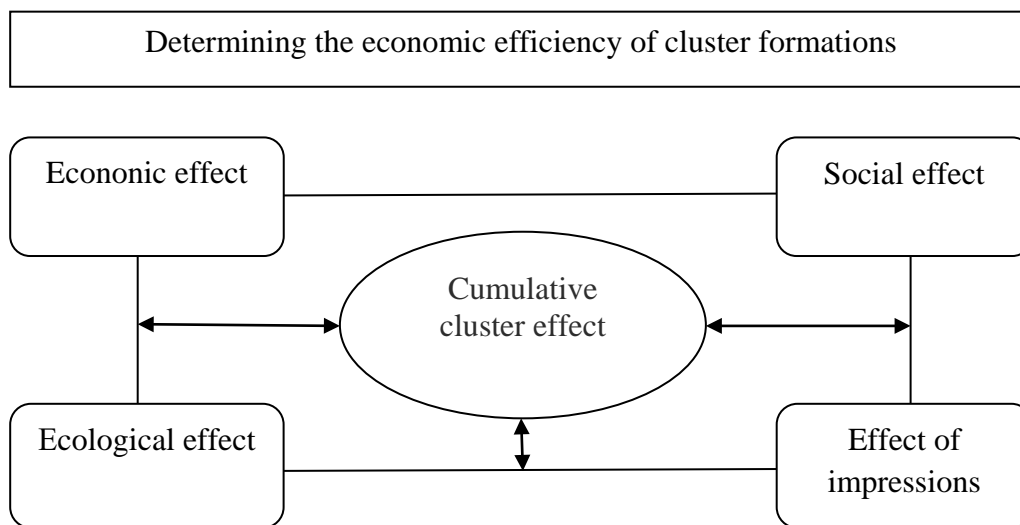

**Fig.1 Determining the economic efficiency of cluster formations**

The economic effect is to increase the competitiveness and investment attractiveness of the region, promote sustainable (balanced) development of the region, increase the effectiveness of the structural units of the megacluster. The operation of the Frumushika-Nova megacluster should be aimed not only at increasing economic benefits, but also at improving the social and environmental situation in the region.

The ecological effect is to address issues of environmental protection, maintenance, restoration and improvement of its condition; conservation and rational use of nature of the Tarutyn steppe; creation of natural and ethnographic parks and protected areas on the territory of the Frumushika-Nova megacluster.

Processes of ensuring social efficiency should be considered through the creation of the effect of meeting the material and spiritual needs of workers, and economic results (wages, profits) as a means to achieve them. The combination of the interests of the enterprise and its employees is an important condition for the socio-economic efficiency of the megacluster.

In modern conditions of growth of production of various goods and services only consumption without special impressions becomes uninteresting to the person, it needs comfortable, qualitative maintenance of vital activity. Now there is a need for hospitality, which is becoming the main direction of meeting the socio-economic needs of man.

In the context of megacluster «frumusica-Nova» hospitality is considered as an experience economy, in which people receive from visits to the ethnographic complex and

receipt of services in the field of immaterial. A set of positive impressions is the main goal to meet the needs and improve the quality of life of a particular person and society as a whole.

On the basis of this study, the authors propose the following basic goals of regional policy on the innovative basis for the Odessa region: the creation and reproduction of innovative potential of providing the conditions for sustainable and rapid development of key processing and manufacturing industries, namely machinery, transport (including international transport corridors), oil and gas chemistry (including the international energy corridors), tourism and recreation industry; the transformation of Odessa region in the integration centre of inter-regional significance; creation of conditions for the accelerated transition of regional economy and entrepreneurship to innovative development based on the demand for domestic innovation and foreign advanced technology; expanding domestic and regional markets, innovative products and new technologies, and equalizing the standard of living of all territorial formations.

With the aim of increasing the efficiency of regional policy of the government proposes the approach to formation of the mechanism of coordination and integration of traditional areas of regional policy. One should strengthen the interaction of the three main ministries governing regional development within the framework of such a scheme. The Ministry of regional development of Ukraine, monitoring the development of the regions, generates a list of problem areas with the aim of strengthening the economy requires investment to support the government. Ministry of economy of Ukraine on the basis of this list develops state-regional and state economic areas of the target program. Through the programs of the first type is implemented by the regional aspect of national economic policy, through the program of the second type – stimulated growth of problematic regions. The Ministry of Finance of Ukraine forms of target funds of development of regional economy, operating at the state level and in the economic areas. It is proposed to establish at the Ministry of economy of Ukraine, the Central Agency for regional economic policy and a network of similar agencies in economic regions.

\*\*\*

Fatiukha N.H. Transportno-lohistychni klasteri: teoretychnyi aspekt. *Ekonomichnyi visnyk ZNTU*. 2017. № 1. S. 174-177.

Kachmar O.V. Ahropromyslovi klasteri yak seredovyshe innovatsiinoho rozvytku ta formuvannia kvalifikovanoho personalu silskohospodarskykh pidpriemstv. *Pryazovskiy ekonomichnyi visnyk*. 2019. №3 (14). S. 337-342.

Klasteri v ekonomitsi Ukrainy: monohrafiia / Za. red. M.P. Voinarenka. Khmelnytskyi: KhNU, FOP Melnyk A.A., 2014. 1085 s.

Lymar V.V. Faktory spriannia stvorennia ta rozvytku bioklasteriv. *Molodyi vchenyi*. 2018. № 2 (54). S. 399-402.

Piatnytska H.T. Naukovo-osvitni klasteri: vidminni kharakterystyky ta peredumovy rozvytku. *Marketynh i menedzhment innovatsii*. 2016. № 3. S. 191-207.

Sokolenko S.I. Klasteri v hlobalnii ekonomitsi: monohrafiia. Kyiv: Lohos, 2004. 848 s.

Zakharina O.V. Klasterizatsiia v konteksti intelektualizatsii ekonomiky. 2016. S. 202-208.



## Надія КІЧУК

*Доктор педагогічних наук, професор, академік Міжнародної академії педагогічних і соціальних наук, академік Академії наук вищої освіти України; професор кафедри загальної, початкової, дошкільної та спеціальної освіти, декан педагогічного факультету ІДГУ. В Ізмаїльському державному гуманітарному університеті працює з 1973 року.*

*Авторка понад 250 наукових праць.*

**Сфера наукових інтересів:** проблематика педагогіки вищої школи.

**E-mail:** kichuk52@ukr.net.

### СТАНОВЛЕННЯ І РОЗВИТОК ОСОБИСТІСНО-ПРОФЕСІЙНОГО ІМІДЖУ ПЕДАГОГА У ВИМІРАХ СУЧАСНОСТІ

*Порушено проблему визначення параметрів особистісно-професійного іміджу сучасного педагога, здатного до успішного розв'язання новопосталих завдань. У постановочному плані окреслено деякі підходи щодо реалізації ресурсів вищої школи у становленні конкурентно-здатного педагога.*

**Ключові слова:** імідж, особистісно-професійний імідж, кар'єрне зростання, творча особистість.

Проблематика становлення педагога, з огляду на її особливу значущість для гуманізації соціуму, ніколи не зникала з видноколу як педагогів-класиків (О. Духнович, Я. Коменський, В. Сухомлинський, К. Ушинський та ін.), так і новаторів навчально-виховних практик (А. Макаренко, М. Монтессорі, С. Френе, Р. Штайнер та ін.).

Попри суттєвий доробок науковців, де міститься розлоге гуманітарне знання про базові характеристики та конкурентноздатного педагога й абриса його конструктивної фахової діяльності, маємо підстави стверджувати що з-поміж особистісно-професійних маркерів є такі, котрі актуалізуються виключно у контексті новопосталих соціально-педагогічних завдань. Адже ж, за влучним зауваженням Івана Франка, саме «вчителем школа стоїть». Якщо ж ідеться про вітчизняні реалії сьогодення, то вочевидь успішність реалізації концепції «Нова українська школа» детермінована передовсім тим «синтетичним образом», котрий містить у собі саме значний обсяг «емоційно забарвленої інформації» про педагога, спонукаючи його до певної соціальної поведінки. Отже, мова йде про імідж учителя як суб'єкта професійної діяльності, конструктивність якої виступає запорукою успішності ініційованих освітянських нововведень.

Принагідно відзначимо, що і сучасна іміджологія, й науки, котрі виступають її партнерами (на кшталт філософії, психології, культурології, педагогіки), дозволяють по-новому оцінити актуальність такого положення В. О. Сухомлинського: «Людина як особистість розкривається в тому, що вона створює, в чому виражає себе, втілює свій розум, майстерність» (Сухомлинський, 1977: 552). Отож, зрозумілою стає контекстність усієї сукупності функцій, котрі властиві іміджу (Довга, 2014: 14).

Йдеться про такі: на рівні цінностей (особистісного зростання, комфортизації міжособистісних стосунків, психотерапевтичні); у ракурсі технологічності – виокремлення кращих ділових якостей особистості, здатностей до міжособистісної адаптації та подолання вікових меж, здібностей щодо організації уваги, а також нівелювання негативних характеристик.

Прикметно, що широко відомий вислів «учителя німецьких учителів» А. Дістервега, що «найбільш важливим явищем у школі, найбільш навчальним предметом, найбільш живим прикладом для учня є саме учитель. Він – уособлений метод навчання, самовтілення принципу виховання» (Дістервег, 1956: 203), зберігаючи актуальність, все ж потребує і нового «прочитання» в умовах трансформації, котрі відбулися у понятті «грамотність». Адже цінності, що їх привносить учитель, зокрема, початкових класів, його іміджеві характеристики найчастіше пов'язані з корисністю для суспільства в аспекті набуття дитиною грамотності. Нині як концепт «функціональна грамотність» значно розширюється. Так, на початку третього тисячоліття ЮНЕСКО представляє модифікований варіант означеного конструкту як здатність розуміти оточуючих, інтерпретувати інформацію, спілкуватись, лічити, використовувати друковані і письмові матеріали у відповідному контексті; до того ж зацентровано, що грамотність передбачає постійне навчання для сприйняття індивідууму в досягненні цілей, розвитку знань і потенціалу та ступеня активності у житті суспільства. Отож, окреслений маркер іміджу конкурентоздатного педагога нині набув якісно нових абрисів.

Як стверджують дослідники проблематики іміджології, доречно розрізнити не лише цілковито очевидні, а й приховані функції іміджу. Має сенс розуміння того, що індивідуальний імідж людини є, по суті, проекцією її особистості, а різновидом особистісного іміджу слід розглядати персональний, де з-поміж зовнішніх даних особливостей поведінки певної особистості та її соціально-професійних характеристик самосприйняття і сприйняття оточенням, із яким вона взаємодіє, ще й уявлення про неї як представника відповідної професії (П. Берд, Л. Браун, А. Галанов, О. Лагода, М. Спиллейн та ін.). Відтак особистісно-професійний імідж сучасного педагога виступає важливим чинником збагачення його позитивного впливу на результативність розв'язання соціально-педагогічних завдань. Натомість ще й досі неоціненим дослідниками залишається такий сегмент впливовості іміджу фахівців, яким постає суто кар'єрне зростання.

Маємо зауважити на тому що, термін «кар'єра» був уведений до наукового обігу у зв'язку з намаганням дослідників описати процеси, котрі відбуваються у сфері праці. Це сталося у першій половині ХХ століття, завдячуючи праці «Люди та їх робота» американського соціолога Е. Х'юза. Нині як термін «кар'єра» використовується, зокрема, освітянською спільнотою здебільшого у значенні процесу підвищення фахівця в певному напрямку. Водночас варто відзначити доволі поширене використання серед американських освітян трактування, наприклад, профорієнтації як «психології кар'єри», а також наявний погляд (зокрема, Дж Сьюпера) щодо доцільності розуміти кар'єру як послідовну комбінацію ролей, котрі людина виконує впродовж життя.

Прикметно, що деякі вітчизняні довідкові джерела, даючи відповідні посилання на іншомовне трактування поняття «кар'єра» (зокрема, «возова дорога»), витлумачують його не лише у значенні «успішного просування по службі», а й підвищення соціального статусу, досягнення популярності й навіть «позначення професії особи» (Горбатенко, 2004: 250). Отож, не зупиняючись на предметному полі



певних наук щодо змістового наповнення поняття «кар'єра», цілковито очевидними видаються його взаємозв'язок, взаємозалежність і взаємозумовленість феноменологією іміджу особистості. Взявши ж до уваги ринкові цінності сучасності, окреслена площина актуалізує потребу не лише у поглибленні наукових уявлень про іміджові ознаки сучасних фахівців та осмислення кращих європейських практик у цьому плані (зокрема, Польщі), а й обумовлює підвищення інтересу до проблематики професійної кар'єри особистості в сучасних умовах праці. Йдеться про важливість нового формату освітньої діяльності вітчизняних закладів вищої освіти – реалізацію ідеї створення в університетах кар'єрних центрів – містка між сучасним студентством та ринком праці (Мозавецька, 2015: 244).

З огляду на вищезазначене, було проведено аналітичну роботу з двоєдиною метою. З одного боку, передбачалось узагальнити висновки дослідників щодо готовності педагога в аспекті реалізації «формули» нової української школи. А це дозволило констатувати недостатньо повне використання в цьому плані потенціалу вищої школи – основного етапу становлення компетентного фахівця (Кічук, 2019: 15-19). З іншого ж боку – засвідчити правомірність осмислювати результативність діяльності практиків в аспекті запровадження Концепції нової української школи (Мацковська, 2019: 1-3). Це дозволило переконливо довести загострення проблематики конкретизації параметрів іміджу сучасного педагога. До того ж, беручи до уваги відому концепцію «кар'єрних якорів» Е. Шейна, правомірно, на наше переконання, припускати, що, формуючи особистісно-професійний імідж (як усвідомлені індивідуально-позитивні зміни), тим самим спрямовуються зусилля, зокрема майбутнього фахівця в умовах вищої школи, на вибір моделі стратегії поліваріативності й професійної кар'єри.

Окреслені теоретико-методологічні орієнтири уможливають принаймні такі зауваги. По-перше, передовсім принципово важливо визначитися у тому інтегральному новоутворенні, котре є визначальним щодо ресурсності й того, як особистість «розкривається» і що вона здатна «створювати», а також через що «виявлятися» й що саме «втілювати» у наявні розум та майстерність. По-друге, визначене новоутворення має характеризувати не лише особистість, а й позначатися на її навчально-професійній або суто професійній діяльності, тобто залежно від того, про кого йдеться – про майбутнього фахівця або вже практика. По-третє, дбаючи про стійкість іміджевих ознак особистості, суттєвим є й уточнення потенціалу саме вищої школи в аспекті становлення та подальшого розвитку визначеного особистісно-професійного новоутворення на основному етапі професійної підготовки.

Вивчення й узагальнення не лише історико-педагогічних джерел, а й наукового фонду з проблематики професійної підготовки фахівця саме із значним запасом «випередження», що підвищує його здатність бути успішним у професії через позитивний особистісний імідж (тобто усі його складові – самоімідж, бажаний імідж та необхідний імідж), а також саморефлексія досвіду професійної підготовки студентів засвідчують, що принципово важливо в умовах вищої школи сформулювати саме творчу особистість педагога.

Варто підкреслити, що ще й досі в педагогіці вищої школи не склалось єдиної загальноприйнятої позиції щодо трактування конструкту «творча особистість педагога», власне, як і загально визнаних дослідниками механізмів формування такої особистості на основному етапі професійного її становлення. Так, з-поміж існуючих концепцій творчої особистості вчителя чи не найпривабливішими і для науковців, і для практиків вважаються концепції, розроблені такими відомими дослідниками, як

В. О. Моляко та В. В. Рибалка. Річ, мабуть, у тому, що вони враховують принципово важливе уточнення, внесене В. О. Крутецьким у науковий статус поняття «творче мислення». Йдеться, зокрема, про розуміння, що творче мислення завжди буде самостійним і активним, проте не кожне активне є самостійним, як і не всяке самостійне мислення – творче. Отож, означене, з одного боку, відчутно збагачує сучасне психолого-педагогічне знання про феноменологію творчої особистості педагога, оскільки контекстом тут виступає одночасно і теорія особистості, і теорія діяльності, й теорія творчості; з іншого боку – створюються передумови для розробки конструктивного практико-орієнтованого підходу до становлення творчої особистості майбутнього вчителя в умовах вищої педагогічної школи.

Самоцінність процесу становлення творчої особистості педагога може бути простежена у кількох напрямках:

1) враховуючи встановлену дослідниками схильність, зокрема, молодших школярів до наслідування; в умовах роботи вчителя у творчому режимі природніше й інтенсивніше відбувається процес самовираження творчої індивідуальності дитини;

2) досвід переконує, що технологія діяльності творчого педагога вирізняється гнучкістю, нестандартністю дій, котрі сприяють інтенсивності, об'єктивності й мобільності визначення ним навіть незначних ознак вияву творчої індивідуальності вихованця;

3) звичність звернення до педагогічних інновацій, притаманних фахівцеві, який працює у творчому режимі, сприяє розвитку творчої уяви дитини, розкритості її творчості, вияву креативності. Творчу особистість педагога характеризує схильність до педагогічних інновацій, що уможливорює незворотність процесу реформування освітньої сфери. Отже, означене забезпечує безпосередній та опосередкований вплив на переважну більшість складників сприятливого образу педагога, на позитивну самопрезентацію, на збільшення довіри соціуму щодо виконання педагогом соціально-професійної ролі та уявлення, котре цілеспрямовано формується у суспільній свідомості.

Багаторічні дослідження феноменології творчої особистості педагога переконують у тому, що доречно її змістовим ядром убачати духовність. Водночас привертає увагу сучасна філософсько-психологічна інтерпретація поняття «духовність», хоча цілковито очевидним є те, що означений феномен цікавить людство віддавна (О. Лосєв, Г. Сковорода, П. Юркевич та ін.). Так, у сучасному розумінні духовність трактується як той вищий рівень розвитку особистості, «на якому основними мотиваційно-смісловими регуляторами її життєдіяльності є вищі людські цінності» (*Кремень, 2008:244*). Розмірковуючи над системо-утворювальним значенням духовності саме у становленні творчої особистості педагога, варто зауважити ще й на такому аспекті: принципово важливим є значення таких особистісно-професійних якостей, якими постають і самоактуалізація, й самореалізація. Наприклад, щодо останньої, то експериментальним шляхом встановлено (зокрема, Н. В. Павлик) таке: сучасна освіта здебільшого орієнтує особистість юнацького віку лише на самореалізацію, а не на конструктивну її самоактуалізацію, тобто на «ціннісний стрижень» особистості. Отож, нині зберігається загострення проблеми духовно-моральної складової самоактуалізації сучасного студентства, а відтак – важливість створення у вищій школі передумов, котрі є необхідними і достатніми для збагачення саме творчого потенціалу особистості. У зв'язку з цим варто звернути увагу на таке узагальнення психологів: поняття «творчість» і «креативність» є близькими, однак не тотожними. Як уважає

І. Маноха, поняття «креативність» є ширшим від поняття «творчий потенціал». Річ у тім, що креативність має і потенційну, й актуальну форми, тоді як спектр творчих здібностей виступає одночасно й структурним елементом креативності. Зазначене містить вагому практичну цінність завдяки імперативу саме креативних педагогічних технологій в освітньому процесі закладів вищої освіти, де домінують не «готові знання», а інформація як підґрунтя вияву студентством інтелектуальної ініціативи задля вироблення «власного бачення світу», майбутньої професії та себе особисто успішного в цій професії.

Оскільки конструкт «творча особистість» належить до невизначених у сучасному гуманітарному знанні, деталізуємо щодо цього власну дослідницьку позицію.

Послугуючись методом моделювання, котрий уже вельми позитивно оцінений у професійній педагогіці (зокрема, в контексті іміджотворчої діяльності особистості інноваційного типу (*Мармаза, 2019: 48-54*)), підкреслимо принципову важливість взаємозв'язку, взаємозалежності й взаємозумовленості параметрів моделі творчої особистості із професійним її призначенням. Адже ж творчий потенціал особистості неможливо сформувати «раз і назавжди». Отож, конструкт «творча особистість» ми розглядаємо як системне утворення, де підсистемами виступають когнітивна, регулятивна, афективна сфери та простір самопізнання.

До того ж у нашому розумінні доречно виходити із певних параметрів модельного уявлення про феноменологію творчої особистості. А саме:

- 1) структурна характеристика;
- 2) змістова й операційна підструктури моделі;
- 3) практично-дієвий фонд моделі.

Надамо кожному з параметрів стислу характеристику, оскільки у попередніх наших дослідженнях означений аспект уже набув розлогого висвітлення. Так, у структурній характеристиці відзеркалено дві площини та їх перетин: ступінь наявного інтересу особистості до педагогічних явищ, оперативність «переносу», а також рівень чутливості до педагогічних проблем, здатність до наукового підходу щодо їх розв'язання. Відтак ключового значення набуває сформованість, зокрема, у студента науково-педагогічного стилю мислення.

Ми виходили з визначення, що своєрідністю вирізняється змістова й операційна підструктури моделі творчої особистості, оскільки саме вони репрезентують «каркас» професійно-значущих ознак – методологічну культуру та фахову компетентність особистості. При цьому важливими вважаємо глибину професійно-значущих знань (тобто «шляху – від явища до його сутності»), їх узагальнень як у розрізі стану (тобто «дистанції від педагогічного факту – до педагогічної ситуації»), так і у контексті рівня (тобто «широту переносу» у нестандартну педагогічну дійсність). На наше переконання, саме за цим параметром створюється можливість оцінити здатність особистості визначати стратегію професійної діяльності.

Щодо практично-дієвого фонду моделі творчої особистості, то його відзеркалюють, з одного боку, система мисленнєвих її дій, котрі «ведуть» до розв'язання новопосталих суто педагогічних завдань (тобто у розрізі орієнтовної, виконавчої та контрольної фаз саме педагогічної сфери діяльності). З іншого ж боку – тут створюється можливість спостерігати своєрідність вияву унікальності творчої індивідуальності, зокрема, студента (наприклад, у межах полюсів емоційно-імпровізаційного та розсудливо-методичних стилів).

Отже, навіть згорнуто представлена модель творчої особистості дозволяє, на наш погляд, відтворювати уявлення про «загальне» в ній, «особливе» та «одиничне».

Зауважимо, що модельне уявлення про явище, яким постає саме творча особистість, уможлиблює розробку практично-орієнтованих підходів, реалізація яких, зокрема, в умовах вищої школи, сприяє прогнозуванню стійких позитивних результатів.

У нашому досвіді було апробовано розроблену стратегію розвитку творчої особистості, котра опановує у вищій школі педагогічні спеціальності. При цьому дослідно-експериментальним шляхом та за логікою підсистеми «бакалавр – магістр» використано передовсім переваги компетентнісного підходу.

Принагідно зауважимо, що у країнах Європейського Союзу утвердилися три моделі запровадження вмінь і компетентностей педагогів у системі саме педагогічної освіти й деталізовано спільні компетентності, з-поміж яких – предметні, суто педагогічні, компетентності інтеграції теорії і практики, лідерські, компетентності щодо взаємодії і співробітництва, оцінки якості, неперервного навчання і освіти впродовж життя, компетентність у сфері мобільності (Ашвенюк, 2014: 61-81). До того ж учені, які системно вивчають ресурси компетентнісного підходу (О. Андреев, Н. Василенко, М. Даддс, Дж. Елліоті та ін.), єдині у визнанні його конструктивності, зокрема в аспекті забезпечення вільного й гуманістично зорієнтованого вибору, що відповідає пріоритетам «відкритого суспільства», адже ж компетентний фахівець набуває здатності в будь-який момент «знайти» й «відібрати» саме потрібні знання і, що не менш важливо, «у створених людством значущих сховищах інформації».

Варто додати й принципове значення компетентного використання майбутнім фахівцем спектру електронних навчальних матеріалів, а це вимагає звернення до представників професій «людина – знакова система» (Web-дизайнерів, системотехніків, схемотехніків тощо). До того ж актуальності набуває такий маркер професійної компетентності, як медіакомпетентність (Фурсикова, 2019: 384), зокрема, в контексті пріоритетів програми Європейського парламенту «Цифрова Європа: 2021-2027 роки» та підвищення ролі IT-інфраструктури smart – середовища сучасного впливу (хмарні технології, телекомунікаційні засоби, LMS Moodle, інституційний репозитарій, WEB 2.0, Wiki-портал). Учені, які системно вивчають ресурси медіаосвіти, як нам видається, небезпідставно застерігають від медіаманіпуляції, насильства у мас-медіа, кібербулінга – явищ, котрі набувають значного поширення серед студентської спільноти. Привертає увагу те, що нині значний інтерес і серед науковців, і серед практиків становлять питання, пов'язані з візуальною грамотністю майбутніх фахівців (Джордіца, 2017: 19). Ідеться про значущість таких іміджевих ознак, зокрема, сучасного педагога, як презентаційний консалтинг – «знати, розуміти, застосовувати грамотно» (наприклад, технології візуального подання структури тексту, обізнаність у композиційних ефектах і правилах колористики, знання механізмів створення візуальних метафор тощо).

Отже, реалізація концепції розвитку особистісно-професійного іміджу майбутнього вчителя та саморефлексія досвіду педагогічно вмотивованої реалізації стратегії формування творчої особистості в умовах сучасного закладу вищої освіти переконує у доцільності розрізняти такі фази, як-от: інформаційно-збагачувальна (I-II курси навчання студентів, де сфокусовано увагу на процес розвитку їх інтелектуальної ініціативи, а провідним засобом є розв'язання педагогічних ситуацій і вирішення фахово-значущих задач); модифікаційна (III курс навчання майбутніх педагогів, де домінують ресурси інтерактивних технологій, організації

інтерпретаційної їх діяльності з опорою, наприклад, на педагогічні плакати); креативна (IV курс навчання студентів, де ключового значення надано інноваційним технологіям опрацювання дискусійних питань освіти в умовах викликів сьогодення, а провідним шляхом визнано занурення майбутніх педагогів у проектну діяльність, зокрема, в розрізі регіональної проблематики). До того ж творча реалізація ідеї компетентісно-орієнтовної підготовки педагога у процес модернізації відчутної професійної освіти дозволяє, з одного боку, формувати у студентів іміджеві ознаки та рівні результативної складової освітнього процесу, а з іншого – осмислювати вияв позитивного іміджу фахівця через його здатність цілеспрямовано формувати ключові та предметні компетентності в учнів.

Перспективи подальших наукових розвідок лежать у площині вивчення ресурсів кооперативного навчання, задіяність яких у вищій школі сприятиме розвитку професійного менталітету майбутніх педагогів та збагаченню інноваційно-творчого особистісного потенціалу, отже, виробленню позитивного особистісно-професійного іміджу.

\*\*\*

Деордіца Т. Візуальна грамотність як протидія «слайдовому мотлоху». Вища школа. 2017. №11. С.11-20

Дистервег А. Избранные педагогические сочинения: Учпедгиз, 1956. 296 с.

Довга Т.Я Імідж сучасного вчителя: навч.мет.пос. Кіровоград: ПП «Енклюзив – Систем», 2014. 144 с.

Енциклопедія освіти / гол.ред В.Г. Кремень. К: Юрінком Інтер, 2008. 1040с.

Кічук Н.В Підготовленість фахівця до професійної рефлексії у діяльності як параметр його конкурентоздатності. Науковий вісник ПНПУ ім. К.Д.Ушинського, Одеса, 2019. №3 (128). С. 15-19.

Компетентнісний підхід до підготовки педагогів у зарубіжних країнах: теорія і практика: монографія. Н.М. Ашвенюк, Т.М. Десятков, Л.М. Дьяченко та ін. Кіровоград: Імекс – АМД, 2014. 280 с.

Лозовецька В.Т. Професійна кар'єра особистості в сучасних умовах праці: монографія. К: Міленіум, 2015. 244 с.

Мармаза О.І. Інновації в менеджменті освіти. Х:Основа, 2019. 128 с.

Мацковська Т. Імідж педагога – запорука професійного успіху. З досвіду роботи. Поч. школа. 2019. №5. С.1-3.

Політологічний словник / упор. В.П Горбатенко; за ред.. Ю.С. Шемшученка, В.Д. Бабкіна, В.П. Горбатенко.- 2-ге вид., доп.і перероб. К: Генеза, 2004. 736 с.

Сухомлинський В.О. Вибрані твори в п'яти томах. К.: Рад.школа, 1976. Т. 2. С. 419-655.

Фурсикова Т. Медіакультура фахівця освіти: монографія. Кропивницький: Енклюзив – Систем, 2019. 384 с.

## Nadiya KICHUK

Doctor of Pedagogical Sciences, Full Professor; Academician of the International Academy of Pedagogical and Social Sciences, Academician of the Academy of Sciences of Higher Education of Ukraine; Professor of the Department of General, Primary, Preschool and Special Education, Dean of the Faculty of Pedagogy IZMAIL State University of Humanities.

The author of 251 scientific works.

She has been working at IZMAIL State University of Humanities since 1973.

Scientific interests: problems of higher education pedagogy.

**E-mail:** kichuk52@ukr.net

### **FORMATION AND DEVELOPMENT OF THE PERSONAL AND PROFESSIONAL IMAGE OF THE TEACHER IN THE DIMENSIONS OF THE PRESENT**

*The problem of determining the parameters of the personal and professional image of a present-day teacher capable of successfully solving new tasks has been raised. The staging outlines some approaches to realizing higher education resources in becoming a competitive educator.*

**Key words:** *image, personal and professional image, career growth, creative personality.*

The problem of becoming a teacher, given its special importance for the humanization of society, has never disappeared from the view of both classical educators (O. Dukhnovych, Ya. Komenskyi, V. Sukhomlynskyi, K. Ushynsky, etc.) and innovators of educational practices (A.. Makarenko, M. Montessori, S. Frene, R. Shteiner, etc.)

In spite of the considerable work of scientists, which contains a broad humanitarian knowledge about the basic characteristics and competitive teachers, the outlines of their constructive professional activity, we have reason to say that, among the personal and professional markers, there are those that are actualized exclusively in the context of new and innovative tasks. After all, according to the apt remark of Ivan Franko, it is the «teacher who builds up the school». However, when it comes to the domestic realities of today, the success of the New Ukrainian School concept is obviously determined primarily by the «synthetic image», which contains a considerable amount of «emotionally colored» information about the teacher, prompting him/her to certain social behavior. Therefore, it is about the image of the teacher as a subject of professional activity, the constructiveness of which is the key to the success of the initiated educational innovations.

It should be noted that both modern imageology and the sciences that act as its partners (such as Philosophy, Psychology, Cultural Studies, Pedagogy) allow us to re-evaluate the relevance of such a position of V.O.Sukhomlinskyi «Man as a person is revealed in that what he creates, in what he expresses himself, embodies his mind and skill». Thus, the context of the whole set of functions inherent in the image becomes clear (*Dovha, 2014: 14*). Namely: at the level of values (personal growth, comfortization of interpersonal relationships, psychotherapy); in terms of workability – highlighting the best business qualities of the individual, the ability to interpersonal adaptation and overcoming age limits, the ability to draw attention, as well as leveling negative characteristics.

It is remarkable that the widely known saying of «German teachers' teacher» A. Diesterweg that «the most important phenomenon in school, the most educational subject, the most vivid example for the pupil is the teacher himself. It is a personalized

method of teaching, the very embodiment of the principle of education» – while still relevant, it also needs a new «reading» in the transformation conditions that have taken place in the concept of «literacy». After all, the values that teachers bring, in particular, to the primary school, their image characteristics are most often associated with the benefit for society in the aspect of acquiring a child's literacy. Today, the concept of «functional literacy» will be expanded significantly.

Thus, at the beginning of the third millennium, UNESCO introduced a modified version of this design in the following way: «the ability to understand others, to interpret information, to communicate, to read, to use printed and written material in an appropriate context. Literacy involves continuous training to empower the individual in achieving goals, developing knowledge and potential, and actively participating in society». Therefore, the outlined marker of the image of a competitive teacher has now acquired qualitatively new outlines.

According to the researchers of the problems of imageology, it is appropriate to distinguish not only the completely obvious but also the hidden functions of the image. It makes sense to understand that an individual image of a person is essentially a projection of his/her personality, and a kind of the personalized image should be considered as the personal one, where among the external data features of the behavior of a particular personality and his/her socio-professional characteristics of self-perception and perception of the environment with which he/she interacts, there is also the idea of an individual as a representative of the relevant profession (Berd P; Brown L; Halanov A; Lahoda O; Spillane M., etc.). Therefore, the personal and professional image of the present-day teacher is an important factor in enriching his/her positive influence on the effectiveness of solving social and pedagogical tasks. On the other hand, the segment of influence of the image of specialists who are experiencing a purely career path is still invaluable.

It should be noted that the term «career» was involved in the scientific circulation in connection with the efforts of researchers to describe the processes taking place in the field of work. This happened in the first half of the twentieth century, thanks to the work of American sociologist E. Hughes «People and Their Work». Nowadays, the term «career» is used, in particular, by the educational community for the most part in the process of moving a specialist in a particular direction. At the same time, it is worth noting the widespread use of interpretation among American educators, such as vocational guidance as a «career psychology», as well as the existing point of view (in particular, J. Super) regarding the advisability of understanding a career as a consistent combination of roles that a person performs throughout life.

It is noteworthy that some domestic reference sources, giving appropriate references to foreign language interpretation of the term «career» (in particular, «the cart road»), interpret it not only in the sense of «successful promotion», but also in the meaning to increase social status, gain popularity and even «designation of the profession of the individual» (Horbatenko, 2004: 250). So, without dwelling on the subject field of certain sciences regarding the meaningful content of the concept of «career», its interconnectedness, interdependence and interconditionality with the phenomenology of the image of personality appears quite obvious. Taking into account the market values of the present, the outlined plane actualizes the need not only to deepen the scientific understanding of the image features of modern professionals and to understand the best European practices in this regard (in particular, Poland), but also leads to an increase in interest in the problems of a professional career modern working conditions. It is about the importance of a new format of educational activity of domestic higher education institutions – the realization of the idea

of creating career centers in universities – a bridge between the present-day student community and the labor market (*Mozavetska, 2015: 244*).

In view of the above mentioned, a two-pronged analytical work was carried out. On the one hand, it was done to summarize the conclusions of the researchers on the readiness of the teacher in the aspect of implementation of the «formula» of the new Ukrainian school. And this made it possible to prove that the potential of higher education, the main stage of becoming a competent specialist, is not fully used in this regard (*Kichuk, 2019: 15-19*). On the other hand, they have shown the validity of thinking about the effectiveness of practitioners' activities in the aspect of implementing the Concept of the New Ukrainian School (*Matskovska, 2019: 1-3*). This made it possible to prove the problems of specifying the parameters of the image of the present-day teacher. In addition, taking into account the well-known concept of «career anchors» of E. Shein, it is legitimate, in our opinion, to assume that by shaping personal and professional image (as conscious individual and positive changes), efforts, in particular the ones of the future specialist in high school, are consequently directed to choose a model of multivariate and professional career strategy.

The outlined theoretical and methodological guidelines make at least such observations possible. First, it is crucial, to determine what integral innovation is, which is decisive in terms of resourcefulness and how a person is «revealed», and what he or she is able to «create», as well as what to «manifest», and what exactly to «embody» the obvious wit and skill into. Secondly, a certain innovation should characterize not only the individual but also affect his/her educational and professional or purely professional activity, that is, depending on the person in question – the future specialist or a practitioner. Thirdly, in order to ensure the stability of image traits of the individual, it is essential to clarify the potential of the higher education institution in the aspect of formation and further development of a certain personality and professional innovation at the main stage of vocational training.

Studying and generalizing not only historical and pedagogical sources, but also a scientific foundation on the issues of professional training of a specialist with a considerable margin of «anticipation», which increases his/her ability to be successful in the profession through a positive personal image (i.e. all its components – a self-image, a desired image and a required image), but also the self-reflection of the experience of students' professional training attest to the following: it is fundamentally important in the conditions of higher education to form the creative personality of the teacher.

It should be emphasized that even in pedagogy of higher education there is no common position on the interpretation of the construct «creative personality of the teacher», as well as recognized by the researchers the mechanisms of the formation of such a personality at the main stage of his/her professional formation. Thus, among the existing concepts of the creative personality of the teacher, perhaps the most attractive to both scholars and practitioners, are the concepts developed by V.O. Moliako and V.V. Rybalka. The point, perhaps, is that they take into account the fundamentally important clarification made by V.O. Krutetskyi to the scientific status of the concept of «creative thinking». In particular, it is about understanding that creative thinking will always be independent and active, however, active is not always independent, as not every independent thinking is creative. Thus, this, on the one hand, significantly enriches the modern psychological and pedagogical knowledge of the phenomenology of the creative personality of the teacher, since both the personality theory, the activity theory and the theory of creativity are in action here; on the other hand, prerequisites are created for developing a constructive, practically-orientated approach to becoming the creative personality of the future teacher in



a higher pedagogical school. The self-importance of the process of becoming the creative personality of the teacher can be traced in several directions: 1) taking into account the tendency, in particular, of younger pupils to imitate when the teacher is working in the creative mode, the process of self-expression of the creative personality of the child is more natural and intense; 2) experience convinces that technology of the creative teacher's activity is characterized by flexibility, non-standard actions, which contributes to the intensity, objectivity and mobility of determining even slight signs of expression of the creative personality of the pupil; 3) the habit of appealing to pedagogical innovations, which is inherent in the specialist, who works in the creative mode, promotes the development of the creative imagination of the child, the relaxation and expression of his/her creativity. The creative personality of the teacher is characterized by a tendency for pedagogical innovations, which allows the irreversibility of the educational reform process. Thus, this provides a direct and indirect influence on the vast majority of the components of the favorable image of the teacher, on positive self-presentation, on the increase of trust of the society in relation to the teacher's fulfillment of the social and professional role and the idea, which is purposefully formed in the public consciousness.

Many years of research of the phenomenology of the creative personality of the teacher convince that it is appropriate for the semantic core to see its spirituality. At the same time, the modern philosophical and psychological interpretation of the concept of «spirituality» draws attention, although it is quite obvious that this phenomenon has been of interest to mankind for a long time (D. Losiev, G. Skovoroda, P. P. Yurkevych, etc.). Thus, in the modern sense, spirituality is the higher level of the development of the individual, «at which the main motivational and semantic regulators of his/her life are higher human values» (*Kremen, 2008: 244*). Reflecting on the system-forming value of spirituality in the formation of the creative personality of the teacher, this aspect is also worth being noted: the importance of such personal and professional qualities, which appear both self-actualization and self-realization. For example, the latter, experimentally established (in particular, Pavlyk N.V.) the following: modern education mainly focuses adolescents only on their self-realization, not on their constructive self-actualization, i.e. on the «value core» of personality. Therefore, the problem of the spiritual and moral component of the self-actualization of the modern student community remains intensified, and therefore it is primarily important to create in higher education the preconditions that are necessary and sufficient to enrich the creative potential of the individual. It should be noted that such a generalization of psychologists: the concepts of «creative work» and «creativity» are close, but not identical. According to I. Manoha, the concept of «creativity» is broader than the concept of «creative potential». The fact is that creativity has both potential and actual forms, and at the same time, the range of creative abilities is simultaneously a structural element of creativity. This is of considerable practical importance because of the imperative of creative pedagogical technologies in the educational process of higher education institutions, dominated not by «ready knowledge», but by information as a basis for the student's intellectual initiative to develop «their own vision of the world», future profession and themselves as successful specialists in this profession .

Since the construct «creative personality» refers to the indefinable in modern humanitarian knowledge, we elaborate our own research position in this regard.

Using the method of modeling, which is already quite positively evaluated in professional pedagogy (in particular, in the context of the image-creating activity of the innovative type personality (*Marmaza, 2019: 48-54*), we emphasize the fundamental importance of the interconnection, interdependence and interconditionality of the

parameters of the creative personality model with the professional intended purpose of the individual. After all, the creative potential of the individual cannot be formed «once and for all». So, we consider the construct «creative personality» as a systemic formation where subsystems act as a cognitive, regulatory, affective sphere and the scope of self-knowledge.

In addition, in our understanding it is appropriate to proceed from certain parameters of the model conception of the creative personality phenomenology. Namely: 1) the structural characteristics; 2) the substantive and operational sub-structures of the model; 3) the practical and effective fund of the model. We give each of the parameters a brief description, because in our previous studies, the outlined aspect has already been thoroughly considered (*Kichuk, 2015: 62-71*). Thus, the structural characteristics reflect two planes and their intersection: the degree of personal interest in pedagogical phenomena, the speed of «transfer», as well as the level of sensitivity to pedagogical problems, the capacity for scientific approach to solve them. Therefore, the student's scientific and pedagogical way of thinking is of particular importance.

We proceeded from the definition that the content and operational sub-structures of the creative personality model are distinctive because they represent the «frame» of professionally significant features - the methodological culture and professional competence of the individual. At the same time, it is important to consider the depth of professionally relevant knowledge (i.e., «the way – from the phenomenon to its essence»), their generalizations both in the context of the state (i.e. «the distance from the pedagogical fact - to the pedagogical situation»), and in the context of the level (i.e. «the vastness of transfer» in a non-standard pedagogical reality). In our opinion, this parameter creates the opportunity to judge the ability of the individual to determine the strategy of the professional activity.

With regard to the practical and effective fund of the creative personality model, it is reflected, on the one hand, by the system of thinking actions that lead to the solution of new purely pedagogical tasks (that is, in the context of the orientation, executive and control phases of the pedagogical activity). On the other hand, it creates an opportunity to observe the peculiarity of the expression of the creative personality uniqueness, in particular, the student's one (for example, within the poles of emotional-improvisational and rationally-methodical styles).

Thus, even the reduced creative personality model allows, in our view, to reproduce in it the idea of «common», «special» and «single».

It should be noted that the model conception of the phenomenon, which emerges as the creative personality, makes it possible to develop practical and oriented approaches, the implementation of which, particularly in higher education, contributes to the prediction of stable positive results.

From our perspective, we have evaluated a worked out strategy for the development of the creative personality that is mastering pedagogical specialties in high school. In this connection, the advantages of the competent approach are used first of all through the research and experimental way and the logic of the Bachelor – Master subsystem.

It should also be noted that in the countries of the European Union three models of introduction of teachers' skills and competences in the system of pedagogical education have been approved and common competencies have been specified, among them are subject competences, purely pedagogical competences, competences of theory and practice integration, leadership competences, interaction and cooperation competences, quality assessment competences, lifelong learning and continuing education competences, competence in the field of mobility (*Ashveniuk, 2014: 61-81*). In addition, scientists who systematically study the resources of the competence approach (*Andrieiev O., Vasylenko*

N., Dadds M., Elliotti J., Niasa J., etc.), are united in recognizing its constructiveness, in particular in terms of ensuring free and a humanistic-oriented choice that meets the priorities of an «open society», because a competent specialist acquires the ability to «find» and «select» the right knowledge at any moment and, what is equally importantly, to find it «in man-made repositories of information».

It is necessary to add the fundamental importance of the future specialist's competent use of the range of electronic educational materials, and this requires the appeal to the representatives of «person – sign system» professions (Web – designers, system technicians, scheme technicians, etc.). Besides, a mark of professional competence, such as media competence (*Fursykova, 2019: 384*), becomes relevant, in particular in the context of the priorities of the European Parliament's program «Digital Europe: 20121-2027» and the enhancement of the role of smart IT infrastructure in a modern environment (cloud computing technology, telecommunication facilities, LMS Moodle, institutional repository, WEB 2.0, Wiki – portal). Scientists who systematically study media education resources seem to have reason to warn against media manipulation, media violence, cyberbullying – phenomena that are becoming widespread among the student community. The attention is also drawn to the fact that now there is a great deal of interest among scientists and practitioners in the issues related to the visual literacy of future professionals (*Dieorditsa, 2017: 19*). It is about the importance of such image features, in particular, of modern educator as presentation consulting – «know, understand, apply correctly» (for example, technologies of the structure of the text visual representation, awareness of the compositional effects and rules of colouristics, knowledge of creating visual metaphors mechanisms, etc.).

Thus, the realization of the concept of the personal and professional image development of the future teacher and the self-reflection of the experience of pedagogically motivated implementation of the strategy of creative personality formation in the conditions of a modern higher education institution convinces of the expediency to distinguish such phases as: an information and enrichment phase (students of the first and the second year of study, here the attention is focused on the process of their intellectual initiative development, and the main tool is the solution of pedagogical situations and the solution of professionally significant tasks); modificational (the third year of training future teachers, here dominate resources of interactive technologies, organization of their interpretive activities supported, for example, by pedagogical posters); creative (the fourth year of training students, here the key importance is given to innovative technologies of elaborating controversial issues of education in the conditions of present challenges, and the immersion of future teachers in the project activity, in particular, in the context of regional issues, is recognized as a leading way).

In addition, the creative implementation of the idea of competence-oriented training of the teacher in the process of modernization of tangible vocational education allows, on the one hand, to form students' image traits and levels of the effective component of the educational process, and on the other hand, to understand the expression of a positive image of a specialist through his/her ability to purposefully formulate pupils' key and subject competencies.

The prospects for further scientific investigation lie in the field of cooperative teaching resources, the involvement of which in higher education will contribute to the development of professional mentality of future teachers, and the enrichment of innovative and creative personal potential, thus developing a positive personality and professional image.

\*\*\*

Dovga T.Ya *Гмі́дзх suchasnoho vchitelya: navch.met.pos.* Ki`rovograd: PP «Enklyuziv – Sistem», 2014. 144 s.

Dyeordi`cza T. Vi`zual`na gramotni`st` yak protidi`ya «slajdovomu motlokhу». *Vishha shkola.* 2017. №11. S.11-20.

Encziklopedi`ya osviti / gol.red V.G. Kremen`. K: Yueri`nkom Г`nter, 2008. 1040 s.

Fursikova T. Medi`akul`tura fakhi`vczya osviti: monografi`ya. Kropivnicz`kij: Enklyuziv – Sistem, 2019.-384 s.

Ki`chuk N.V. Pi`dgotovleni`st` fakhi`vczya do profesi`jnoyi refleksi`yi u di`yal`nosti` yak parametr jogo konkurentozdatnosti`. *Naukovij vi`snik PNPУ i`m. K.D.Ushins`kogo,* Odesa, 2019.№3 (128). S. 15-19

Ki`chuk N.V. Tvorchis`t` majbutn`ogo fakhi`vczya yak chinnik jogo profesi`jnoyi samo i`dentifi`kaczi`yi. *Pedagogi`chna tvorchis`t`, majsterni`st`, profesi`onaliz`m u sistemi` pi`dgotovki osviti`tyans`kikh kadri`v: zdobutki, poshuki, perspektivi: monografi`ya / keri`vn. avt. kol..* N.V. Guzi`j. K: Vidavnicztvo NPU i`m. M.P. Dragomanova, 2015. S. 62-71

Kompetentni`stnij pi`dkhi`d do pi`dgotovki pedagogi`v u zarubi`zhnikh krayinakh: teori`ya i` praktika: monografi`ya. N.M. Ashvenyuk, T.M. Desyatov, L.M. D`yachenko ta i`n. Ki`rovograd: Г`meks – AMD, 2014. 280 s.

Lozovecz`ka V.T. Profesi`jna kar`yera osobistosti` v suchasnikh umovakh praczi`: monografi`ya. K: Mi`leni`um, 2015. 244 s.

Maczkovs`ka T. Гмі́дзх pedagoga – zaporuka profesi`jnogo uspi`khu. *Z dosvi`du roboti. Poch. shkola.* 2019. №5. S.1-3.

Marmaza O.Г. Г`nnovaczi`yi v menedzhmenti` osviti. Kh:Osnova, 2019. 128 s.

Politologi`chnij slovnik / upor. V.P. Gorbatenko; za red.. Yu.S. Shemshuchenka, V.D. Babki`na, V.P. Gorbatenko. 2-ge vid., dop.i` pererob. K: Geneza, 2004. 736 s.



## Ярослав КІЧУК

*Доктор педагогічних наук, професор,  
ректор Ізмаїльського державного гуманітарного  
університету. Автор близько 200 наукових праць.*

*В Ізмаїльському державному гуманітарному  
університеті працює з 2000 року.*

**Сфера наукових інтересів:** *проблеми формування активної громадянської позиції молоді, правової компетентності та юридичної освіти майбутніх педагогів, правової педагогіки для правників, актуальні питання професійної освіти фахівців соціономічних професій у контексті євроінтеграційних процесів.*

**E-mail:** *izmayil@ukr.net*

### ПРОЄКТНА ДІЯЛЬНІСТЬ СТУДЕНТА В ПАРАМЕТРАХ ПРОБЛЕМАТИКИ СОЦІАЛЬНОГО ЛІДЕРСТВА

*У контексті сучасного гуманітарного знання осмислюються деякі аспекти проблеми розвитку соціального лідерства, передусім, серед студентства. Деталізовано ресурси проєктної діяльності особистості як чинника стимулювання просоціальної поведінки та форми вияву здатності до соціального лідерства у період дорослішання. Висвітлено досвід ініціювання громадою Ізмаїльського державного гуманітарного університету – інноваційного закладу вищої освіти українського Подунав'я – регіональних проєктів як прогресивного підходу до розвитку соціального лідерства серед студентської молоді.*

**Ключові слова:** *молодь, студентство, особистість, академічний консорціум.*

В сучасних умовах актуалізується увесь спектр проблемних питань, пов'язаних із гуманітаризацією нашого соціуму – важливої передумови розвитку громадянського суспільства як форми прояву колективних культурних вимірів цивілізаційних процесів.

У пошуках конструктивних механізмів збагачення гуманістичних засад соціалізації молоді та поглиблення демократичних перетворень у нашому соціумі актуалізується проблематика стимулювання просоціальної поведінки студентської молоді.

Феноменологія просоціальної поведінки належить до тих, що ще з 60-х років ХХ століття й донині складають предмет наукової дискусії та активної полеміки в контексті різних наукових підходів і наукових шкіл. Наприклад, у сфері філософсько-психологічного знання позначається суспільно корисний полюс поведінки особистості та наближене трактування конструкту «просоціальна поведінка» до наповнення поняття «альтруїзм». Є. Ільїн вважає, що під альтруїстичною (просоціальною) слід розуміти поведінку, спрямовану на благо інших і не розраховану на будь-яку зовнішню нагороду. Вона більшою мірою веде до благополуччя іншої людини, ніж самого суб'єкта, і обумовлена не зовнішнім соціальним тиском і не присутністю людини, здатної оцінити благородство вчинку суб'єкта (Ільїн, 2003: 28).

Серед вітчизняних (Л. Калашникова, В. Павелків, В. Сухомлинський) і зарубіжних (Дж. Грін, Дж. Мастерс, Д. Фельдштейн) дослідників домінує позиція стосовно доречності просоціальної поведінки розуміти як досягнення особистістю добродійної мети. Навіть існує категоричне судження, що «просоціальна дія – це активність для досягнення добродійної мети» (Калашникова, 2009: 133). Саме тому визнається органічний зв'язок просоціальної поведінки з «духовністю особистості – якістю, котра є проявом “найвищого прагнення”». Цей зв'язок є очевидним, якщо категорію духовності трактувати «як постійну працю над зміною та удосконаленням суб'єктивно існуючого, постійну увагу до оточуючого соціального буття» (Білодід, 2003: 165); маркер духовності позначається на сенсі життя людини, на вияві її потреби «діяти для інших» та «бути корисною для суспільства».

Актуальною є наукова позиція М. Наконечної, за якою просоціальна поведінка визначається як «співбуття», націлене «на зростання добра» не лише у внутрішньому сенсі, а й у міжсуб'єктному просторі особистості (Наконечна, 2016: 32). Просоціальна поведінка покликана приносити користь суспільству в цілому (Майерс, 2010: 69). Наприклад, Е. Аронсон під просоціальною поведінкою розуміє «будь-які дії, вчинені з метою принести користь іншій істоті» (Е. Аронсон, 2002: 363). А чинниками просоціальної поведінки, альтруїстичних дій на благо інших вважається активна громадянська позиція, надання допомоги, співпраця, волонтерство, соціальне лідерство, відповідальність, громадські ініціативи, проекти тощо. Багато моделей просоціальної поведінки, які на перший погляд видаються альтруїстичними, насправді мотивуються нормою взаємності, що представляє собою зобов'язання відповідати благом на благо.

Як зазначають вітчизняні дослідники (О. Буковська, О. Гірченко), просоціальна спрямованість особистості – це інтегральна властивість, що містить у собі всі прояви соціальної людської природи: потреби, бажання, потяги, установки, інтереси, схильності, ідеали, переконання, цінності, світогляд, життєві цілі. Просоціальна спрямованість особистості включає в себе прагнення до морального та особистісного самовдосконалення, вона визначає прагнення особистості бути корисною людям, допомагати їм та інтегрує в собі емоційний, когнітивний, мотиваційний, та ціннісно-смісловий компоненти. Просоціальна спрямованість особистості, насамперед, має зовнішній вияв у її просоціальній поведінці (Буковська, Гірченко, 2019: 127).

Очевидною є самоцінність просоціальної поведінки особистості на своєрідному віковому етапі дорослішання, громадянської зрілості, який збігається із набуттям молодого людиною статусу студента. У цей період здоров'я особистості становить актуальну соціально-психологічну проблему, пов'язану з поглибленням наукових уявлень про емоційні особливості психологічного здоров'я сучасного студентства задля розвитку їхньої здатності до емоційної саморегуляції на найсуттєвішому етапі особистісно-професійного становлення – в умовах університетської освіти (Кічук, 2019: 60). А це спонукає до переосмислення соціальних функцій вищої школи та багатоаспектного значення освітнього процесу й соціально-розвивального середовища сучасного закладу вищої освіти, університетського вільного простору. На процес формування продуктивної просоціальної поведінки студентської молоді має відчутний вплив керована соціалізація, оскільки «демонструє подвійний механізм регуляції суспільно корисної поведінки та відображає специфіку суб'єкт-об'єктивних стосунків у цій сфері» (Калашникова, 2019: 137).

Суб'єктивність є якісною характеристикою особистості студента. Філософська наука трактує суб'єктивність людини в ракурсі її здатності бути носієм, джерелом

активності, що спрямована на об'єкт діяльності (І. Фролова). Психологи (А. Кічук, Н. Шуркова) стверджують, що суб'єктивність є здатністю особистості свідомо й цілеспрямовано не лише встановлювати відповідні зв'язки з оточуючим, а й будувати їх «вільним волевиявленням», передбачати наслідки та брати на себе соціальну відповідальність за результати своїх дій.

Продуктивність як важливий параметр не тільки особистості, а й освітньої та професійної її діяльності, розуміється наближено до маркера «креативність», адже йдеться про віддзеркалення усього того, що робить особистість самодостатньою, оскільки для креативної особистості «справжній успіх полягає не в соціальній оцінці, а в процесі розв'язання задачі» (Клименко, 2006: 196).

Саморефлексія досвіду у зазначеному ракурсі дозволяє окреслити деякі можливості найбільш визнаних у професійній педагогіці наукових підходів. Системний підхід (через спроможність деталізувати інваріантні елементи системи в цілому) уможливорює конкретизацію тих, котрі сприяють виявленню інтегрованих та системоутворювальних зв'язків, задіяність яких забезпечує результат, що прогнозується. Якщо розуміти вагу формування у студентства цілісного нелінійного мислення як передумову гнучкості й мобільності, то зрозумілою стає потужність синергетичного наукового підходу. Конструктивність ресурсного підходу полягає в закладеній у ньому ідеї – задіяти потенціал особистості в освітній процес вищої школи. Акмеологічний же науковий підхід апелює до «акме» студента в його особистісно-професійному зростанні. Аксиологічний підхід, як відомо, спрямований на сприяння процесу вибудовування особистістю ієрархії професійно значущих цінностей задля розвитку внутрішньої мотивації фахової діяльності.

Оскільки провідною ідеєю антропологічного підходу виступає імператив командної роботи майбутнього фахівця, то це має бути враховано при розробці практико-орієнтовної технології розвитку у студентів здатності до просоціальної поведінки у фахово значущих навчально-професійних ситуаціях. Ресурсність особистісно-орієнтовного підходу є очевидною як орієнтир реалізації у вищій школі принципу студентоцентризму, так і як підґрунтя визначення продуктивних технологій особистістю індивідуальної траєкторії «входження в професію». Спроможність діалогічного підходу щодо позитивної динаміки процесу розвитку творчої індивідуальності майбутнього фахівця вже загальноновизнана практиками університетської освіти. На наш погляд, потребує детального уточнення педагогічної доцільності цього підходу у розвитку готовності особистості до просоціальної поведінки майбутнього фахівця.

У професійній педагогіці вже склався кар'єроорієнтований підхід щодо професійної підготовки фахівців (Д. Вінтер, У. Мозер, А. Роу). Загальноновизнана і конструктивність теорії вибору кар'єри (Дж. Холланд), де ключовою є важливість у вибудовуванні стратегії особистісного кар'єрного розвитку, за умови врахування імперативу соціальної взаємодії на засадах лідерства, самоцінності, ролі участі молоді у впливі на прийняття важливих рішень. Оскільки будь-яка особистісно-професійна якість (не є винятком і здатність до соціального лідерства у період дорослішання) найбільш результативно формується внаслідок саморозвитку (адже в ньому сфокусована можливість і реалізації «Я-концепції», і самоствердження, і самоздійснення), то важливо в освітньому процесі вищої школи формувати у студентства компетентність саморозвитку.

Ціннісний компонент змісту вищої освіти у контексті активізації євроінтеграційних процесів детально досліджується вітчизняними науковцями

(Є. Біденко, В. Луговий, Н. Постригач, Н. Ткачова). Йдеться про процес і усвідомлення, і прийняття, й інтеріоризації студентством цінностей різновекторного плану – соціокультурних, професійних, особистісних, цінностей саморозвитку, самореалізації, самовдосконалення, конкурентоздатності (Желанов, 2019: 59). На наш погляд, недостатньо оціненою науковою спільнотою залишається особлива група цінностей соціальної згуртованості на засадах спільності – імперативу просоціальної діяльності та поведінки. Актуалізується і такий вимір ціннісного складника сучасної вищої освіти, як охорона студентської молоді від деморалізації через стимулювання її просоціальної активності.

Аналіз наукового фонду щодо сучасних тенденцій розвитку у студентській молоді просоціальної поведінки (І. Бех, Є. Біденко, А. Дубасенюк, В. Супрун) засвідчив проєвроінтеграційний вектор її змістових характеристик, які вже осмислено на рівні фундаментального наукового доробку (Щербакова, 2014). Це перебуває у фокусі суспільних наук через самоцінність для університетської громади – носія відповідних трансформаційних змін у соціумі задля знайдення відповіді на європейські суспільні виклики, глобалізаційні процеси, які суттєво впливають на розвиток освітньої сфери.

Термін «глобалізація» є порівняно новий, адже у науковій літературі він з'явився у 60-70-ті роки ХХ століття, завдячуючи фундаментальній праці «Глобалізація ринків» Т. Левітт. Дослідники (М. Делягін, С. Канінхем, Л. Клайн, А. Сбруєва та ін.) трактують це явище як комплексне, для якого характерні і позитивні, й негативні моменти. В результаті глобалізації прогнозується загострення конфліктів як на рівні індивідуумів, так і відповідних країн. У глобалізації доцільно вбачати конвергенцію освітньої політики національних держав за параметрами і цілей, і стратегій, і змісту, і способів та критеріїв оцінки ефективності освітніх систем (Сбруєва, 2018).

Сьогодні актуальним є ставлення до спільного й розбіжного у змісті понять «глобалізація» та «інтернаціоналізація» в ракурсі розбудови сучасного інформаційного простору вищої освіти. Під інтернаціоналізацією розуміють багатовимірний та багатоаспектний процес, що сприяє розробленню спеціальної стратегії, котра, за А. Сбруєвою, характеризується пристосуванням закладів вищої освіти до новостворених глобалізацією умов, а також до розвитку «економіки знань» та інформаційних технологій. Відтак, дбаючи про динаміку позитивних ознак просоціальної поведінки студентської молоді, важливо враховувати й впливовість процесів глобалізації, інтернаціоналізації, котра є особливо відчутною щодо освітньої сфери та вищої школи як соціальної інституції.

Аналіз фахової літератури (А. Добрянського, Л. Товчигречки) засвідчує важливість регіонального вектора будь-якої соціальної системи; такий вимір громадських ініціатив студентської спільноти має особливості як об'єктивного, так і суб'єктивного характеру. Осмислюючи проблематику просоціальної поведінки студентства, поряд із євроінтеграційними характеристиками та інтернаціоналізацією (яку сучасні науковці вже вважають «рисом вищої освіти» (Дебич, 2019)), уся мозаїка соціальних та освітніх потреб регіону є своєрідною платформою вияву молоддю просоціальних ініціатив, які за відповідних умов трансформуються у просоціальні дії, підживлюючи випереджувальний розвиток і соціальної та громадянської компетентностей, і розвиток соціальної відповідальності особистості.

Спираючись на встановлені психологами виміри відповідальності як соціального явища (в контексті життєвого шляху особистості), пов'язаного із співвідношенням особистісних мотивів і цілей та засобів життєдіяльності – «відповідальність за



зроблене» (ретроспективний аспект), «відповідальність за те, що необхідно зробити» (перспективний аспект), «відповідальність тут і тепер» (сьогочасний аспект), постає відповідальне лідерство.

Наукова семантика поняття лідерства пов'язана з акцентами різних теорій (ситуаційна, функціональна, поведінкова). Генеза ідеї лідерства починається з історико-культурних надбань людства від Платона і Плутарха, Ф. Гальтона до «теорії рис» (або «теорії великих людей»). Визначальною вважається розробка Ф. Фіднер у межах ситуаційної теорії, а також ідей поєднання формального й неформального лідерства, введення поняття «корпоративний лідер» тощо. Для сучасних наукових досліджень щодо феноменології лідерства (В. Безрук, В. Кудін, Н. Кучинська, К. Марченко) характерним є таке визначення типології лідерів: емоційний, лідер-критик, лідер-інтелектуал, лідер-організатор, лідер-виконавець. Зазвичай терміном «лідер» маркують і управлінські властивості, й потенціал керівної спроможності особистості. Актуальною є дослідницька позиція Л. Ченга щодо модельного уявлення про «сильне лідерство» (здатність надавати підтримку іншим, наявність цілі та логічності мислення, вміння розвивати співробітництво, харизматичність, прогностично-стратегічний підхід до діяльності). Ресурси вищої школи в аспекті розвитку відповідального соціального лідерства у студентів поки перебувають на периферії дослідницьких пошуків учених.

Особливої актуальності набуває ресурсність вищої школи в площині активізації вияву студентською молоддю не лише просоціальної ініціативи, котра була б реалізована у просоціальній поведінці, а що значно цінніше – соціального лідерства, якому притаманні відповідальність у здійсненні просоціальних дій. Ми розуміємо самоцінність не лише освітнього, а й суцільного соціального простору в аспекті розвитку особистості студента, тобто важливість реалізації ідей регіоналізації проєктної діяльності суб'єктів закладів вищої освіти. Дослідження проблематики проєктної діяльності сучасної молоді в контексті університетської підготовки соціологів (Біла, 2019) містять збережені ознаки давнього значення слова «проєкт» (тобто у сенсі «перепони, задачі, питання»); своєрідну інтелектуальну діяльність, спрямовану на зміну стану певного об'єкта через координоване виконання проєктних дій, котрі детерміновані обмеженістю у часі та ресурсах (інформаційних, людських, фінансових), результат якої вирізняється оригінальністю та конструктивністю.

Освітній простір вищої школи, оптимізує зусилля особистості, спрямовані на вияв її просоціальних ініціатив, у тім числі й у проєктній діяльності, анімації як інноваційного процесу (Лесіна, 2015). Змістове наповнення освіти дозволяє виробляти у студентства готовність до проєктної діяльності. Архітектурою освітнього процесу створюються умови, що є необхідними і достатніми для усвідомлення студентством на рівні переконань доцільності занурення у соціальні проєкти регіонального значення. Через студентоцентроване навчання у закладі вищої освіти уможлиблюється поглиблення уявлень особистості студента про мультикультуралізм як стан суспільства та інтеркультурність як процес взаємодії між культурами, що призводить до утворення транскультури. У такий спосіб формується нова генерація суб'єктів соціального партнерства у межах європейських програм.

Розвиток громадянської активності студентської молоді, соціального лідерства в молодіжному середовищі визначено основними пріоритетами в базових європейських документах (Хартія основних прав, Європейська хартія про участь молодих людей у місцевому та регіональному житті, Європейський пакт в інтересах молоді, Молодіжна стратегія Європейського Союзу тощо).

Загально визнаним чинником стимулювання проєктної діяльності у параметрах проблематики соціального лідерства та мобільності студентської молоді виступає європейська програма «Еразмус+». У контексті програмних заходів чільне місце посідає комплексний підхід, який репрезентує інтеграцію зусиль ключових інституцій Європейського Союзу щодо стимулювання проєктів у таких пріоритетних секторах, як освіта, молодіжна політика, спорт.

Виокремимо базові аспекти позитивного впливу означеного чинника:

1) посилення міжнародного виміру у програмі «Еразмус+» (домінанта – обмін досвідом і ноу-хау);

2) морально-матеріальне заохочення студентства до мобільності у сфері проєктування на основі партнерства та участі в міжнародних обмінах (домінанта – кредитна та ступенева мобільність і співпраця задля інновацій);

3) системне стимулювання мобільності студентства через співпрацю в он-лайн-режимі (домінанта – набуття особистістю «м'яких навичок» та компетентностей через зв'язки з ринком праці на електронній платформі е-твіннінг).

Європейською спільнотою віднайдено конструктивний механізм підтримки діалогу щодо розвитку ефективної молодіжної політики у стратегічних країнах-партнерах щодо стимулювання проєктної діяльності, націленої на розвиток євроінтеграційних процесів.

Проєктна діяльність, як і будь-яка інша, може сприяти розвитку «внутрішнього світу» особистості, якщо вмотивована активним і, водночас, творчим її ставленням до такого роду праці. Важливо, щоб освітній процес вищої школи сприяв центрації студентів, наприклад, на пріоритетних соціальних проєктах, котрі мають принципово важливе значення для регіону.

Упровадження в практику студентських ініціатив щодо участі у проєктній діяльності дозволяє підвищити їхню соціальну активність, розвиваючи креативність та історичну пам'ять і повагу до чеснот, які характеризують громадян правової держави, а також забезпечити дієвість потреби у становленні полікультурної компетентної особистості. Це сприяє позитивній динаміці процесу формування активної громадянської позиції у студентській молоді.

Активізація участі молоді, зокрема, студентів, з одного боку, виступає основою розвитку громадянського суспільства, громадських ініціатив, з іншого – формою навчання їх демократії, та передбачає: дієве студентське самоврядування, роботу молодіжних центрів, підтримку й розвиток соціального молодіжного лідерства, правову та демократичну освіту студентської молоді, популяризацію ролі й важливості молодіжної участі та діяльності інститутів громадянського суспільства, просоціальної поведінки студентів як однієї з найбільш прогресивних та організованих категорій молоді.

Як підкреслюють Є. Бородін та О. Ярема, участь студентської молоді означає мати право, засоби, простір, можливості і, за необхідності, підтримку впливати на прийняття рішень, які стосуються життя студентів і нести відповідальність за прийняті рішення та дії. На відміну від участі, залучення студентської молоді – це включення молоді до життя університету, громади у сферах, які впливають на її життя. Залучення не є участю, адже воно не обов'язково дає можливість впливати на рішення щодо розподілу ресурсів та вибору пріоритетів.

За сучасних умов розгортання нових соціальних перспектив утвердження імперативу полікультурності в Єврорегіоні «Нижній Дунай» правомірно вважати ефективним шляхом активізацію міжнародних проєктів. Ідеться про суттєвий ресурс і

збагачення транскордонного співробітництва, й активізації мобільності молоді, і практичної реалізації молодіжних ініціатив, що сприяють розвитку цінностей євроінтеграції, зокрема, в діяльності суб'єктів Єврорегіону «Нижній Дунай». Відзначимо ще й таку виключну конструктивність, як збагачення транскордонного співробітництва, активізація мобільності молоді, стажування та обмін студентами, організація спільної громадської діяльності здобувачів вищої освіти і практична реалізація молодіжних ініціатив, котрі сприяють розвитку цінностей євроінтеграції, зокрема, в діяльності суб'єктів Єврорегіону «Нижній Дунай». Ці активності реалізовувалися у межах двосторонніх угод про співробітництво з Ізмаїльським державним гуманітарним університетом (Україна) та Галацьким державним університетом «Нижній Дунай» (Румунія), Комратським державним університетом (Республіка Молдова), Браїльським музеєм Кароля I (Румунія), Кагульським державним університетом імені Б. П. Хашдеу (Республіка Молдова), університетом «Данубіус» (Румунія) тощо.

Важливим маркером формування просоціальної поведінки студентів варто вважати успішну практику Ізмаїльського державного гуманітарного університету (далі – ІДГУ). У процесі організації та стимулювання проєктної діяльності студентів ІДГУ ставилось ще й таке завдання: збагачення 80-річних традицій єдиного державного закладу вищої освіти українського Подунав'я. Як уже зазначалось, з метою акцентуації просоціальної активності студентів принципово важливим є врахування фактора геополітичної ролі та географічного транскордонного розташування закладу вищої школи.

Усвідомлюючи вагу суспільної консолідації та утвердження міжетнічної злагоди в полікультурному середовищі, на розвиток просоціальної активності молоді на базі ІДГУ спрямовувалась ефективна діяльність Центру громадянської освіти, Центру національних культур українського Подунав'я та Центру неперервної освіти. З метою активізації проукраїнських ініціатив і розвитку національно-патріотичного виховання, в університеті був створений Центр громадянської освіти. Задля сталого розвитку громадянської освіти та популяризації української культури ректоратом ІДГУ ініційовано організацію системи громадянської освіти в закладах освіти півдня Одеської області та відкриття в Болгарії, Молдові, Румунії українських університетських інформаційно-культурних центрів і проукраїнських інтернет-ресурсів. Ця ініціатива сприяє поширенню серед університетських громад цих країн об'єктивної інформації про сучасні події, які відбуваються в Україні.

Задля гармонізації та взаємопорозуміння у міжетнічних відносинах представників різних національностей на базі університету був створений Центр національних культур українського Подунав'я. В університеті утвердилась практика стимулювання участі студентської громади у діяльності відповідних інформаційних центрів, дружніх до України іноземних держав, реалізації локальних проєктів, спрямованих на посилення регіонального контенту для національно-культурних товариств Одещини (албанських, болгарських, гагаузьких, грецьких, єврейських, німецьких, польських, румунських тощо). Лише упродовж останніх років у контексті розвитку полікультурного простору Одеської області науково-студентська спільнота ІДГУ стала офіційним партнером 19 міжнародних та регіональних проєктів. Важливо підкреслити конструктивність впливу на просоціальну діяльність студентів, котра безпосередньо або опосередковано спрямована на пропедевтику загострення проблеми, пов'язаної з міграцією вітчизняної молоді до зарубіжжя через використання близькості до кордону з Румунією, країною ЄС. З метою зменшення

кількості молоді українського Подунав'я, які виїжджають на навчання, а згодом емігрують на постійне місце мешкання в інші країни, на базі Центру неперервної освіти в ІДГУ було впроваджено безкоштовну міжнародну освітню програму в університеті, систему подвійних дипломів і підвищення кваліфікації та реалізацію прогресивних освітніх проєктів. Усі вищезазначені центри є структурними підрозділами ІДГУ та повністю фінансуються зі спецфонду університету. Наш досвід засвідчує важливість розцінювання пріоритетності стратегічної ролі діяльності університетських центрів із розвитку соціального лідерства у студентській спільноті.

Враховуючи цей суспільний запит щодо активізації участі студентської молоді, у грудні 2020 року планується заснувати та офіційно зареєструвати 9 профільних студентських громадських організацій (юридичних осіб) за проявленою конструктивною ініціативою студентських лідерів Ізмаїльського державного гуманітарного університету. Ця ініціатива була презентована ще на проведеній сесії Європейського молодіжного парламенту в університеті. Вона покликана сприяти розвитку соціального лідерства серед студентської молоді, забезпечувати організаційно-фінансову незалежність студентської проєктної діяльності, участь студентів у прийнятті відповідних стратегій, їх залучення до ухвалення важливих рішень щодо розвитку університетської громади. Ректорат ІДГУ в рамках спільної співпраці надасть у безкоштовне користування обладнані офіси для вирішення питань навчання й побуту, захисту прав та інтересів студентів. Додатково планується у наступному році передбачити фінансування органів студентського самоврядування та цих 9-ти на сьогодні зареєстрованих студентських організацій в розмірі не менш як 5 відсотків власних надходжень, отриманих університетом від основної діяльності.

Саморефлексія нашого досвіду щодо залучення майбутніх фахівців до соціально-проєктної діяльності, розвиток волонтерського руху серед студентів і викладачів суттєво сприяють формуванню культури соціальної відповідальності як важливої особистісно-професійної якості. Це складає основу майбутньої продуктивної професійної діяльності, посилюючи громадянський аспект їх соціальної відповідальності. Тому феномен волонтерства осмислюється нами також і в контексті соціального лідерства.

У науковому контексті утвердилося уявлення про волонтерство за такими параметрами:

- 1) «особистість» (прояв волі, альтруїзму, самовдосконалення, прийняття волонтерства як престижного в соціумі, потреба у соціальних зв'язках, духовності);
- 2) «суспільство» (прагнення до об'єднання однодумців заради досягнення просоціальних цілей, усвідомлення соціальної відповідальності, прояв громадянської зрілості, служіння суспільству);
- 3) «цінність» (потреба в утвердженні термінальних цінностей – це свобода, солідарність).

На базі ІДГУ створено Волонтерський молодіжний центр, у рамках діяльності якого уніфіковані зусилля закладів вищої освіти півдня Одеської області щодо формування культури волонтерства серед студентської молоді. За підтримки студентської соціальної служби в університеті проводиться «Тренінгова школа соціального лідера». В ІДГУ організований Студентський ресурсний центр. Соціально-психологічна служба університету проводить тренінги, консультації «кабінету довіри».

Деталізуємо деякі практико-орієнтовні заходи, які набули контекстного значення для молодих дослідників та викладачів у таких соціально важливих проєктах:

«Дунайська стратегія: синергія молодіжних ініціатив», «Придунайський транскордонний центр досконалості: співпраця задля інновацій», «Освіта в полікультурному соціумі Подунав'я: регіональний вектор», «Екологія дитинства в умовах полікультурного соціуму: соціально-рекреаційні технології», «Україна – Молдова: спільна історична пам'ять, уроки та перспективи», «Портрети вчителів» – AGIRo», «Опис і картографування межиріччя Дністра і Дунаю – нової європейської моделі безконфліктної взаємодії різносистемних мов і діалектів», «Матеріальна культура німецького населення півдня Бессарабії», «Перспективи транскордонної кооперації Євросоюзу «Нижній Дунай» в процесі розширення Європейського союзу: кластерна стратегія», «Придунайські озера. Постійне відновлення і збереження природного стану екосистем», «Активізація інноваційної діяльності освітнього омбудсмена», «Транснаціональне співробітництво з перетворення знань у маркетингові продукти та послуги для сталого розвитку Дунайського співтовариства в майбутньому», «Покращення он-лайн доступу громадськості до даних моніторингу навколишнього середовища та інструментів для даних на Чорному морі», «Походження і Батьківщина. Історична пам'ять – майбутнє Європи», «Транснаціональне кластерне співробітництво в аграрно-продовольчому секторі (на основі методу розумної спеціалізації у Дунайському регіоні), «Особливості етнічної ідентичності та толерантності молоді Подунав'я», «Бессарабська школа стартапів», «Центр «СОУП» – інноваційний підхід самоорганізуючого навчання», «Дунайські європейські студії», «Стратегія освоєння античного романського сліду – Траянові вали: культурні ресурси для співпраці і сталого транскордонного розвитку», «The Danube Axis of European Culture and Arts Identity».

Акцентуємо увагу на деякі практико-орієнтовні заходи, які набули контекстного значення в освітньому процесі для студентів університету. На базі ІДГУ успішно впроваджуються результати партнерського проєкту сприяння академічній доброчесності – ініціатива, спрямована на системні зміни та покращення іміджу університету: підвищення якості освіти, створення умов для успішної самореалізації найбільш обдарованих студентів, розвиток академічної культури та формування практичних навичок написання наукових текстів, запобігання академічного плагіату. Цей проєкт реалізується Американськими Радами з міжнародної освіти спільно з Міністерством освіти та науки за підтримки Посольства Сполучених Штатів в Україні. Також у контексті предметної специфіки нормативних навчальних дисциплін здобувачі вищої освіти ІДГУ ознайомлюються з найкращими інноваційними практиками, які реалізуються задля сталого соціально-економічного та культурного розвитку Придунайського регіону.

Щодо змістового наповнення навчальних курсів, то впроваджуються відповідні елективні дисципліни: «Європейські абрисы педагогіки соціалізації», «Управління ризиками в проєктній діяльності», «Менеджмент інноваційних проєктів». У рамках власної проєктної діяльності студентами ІДГУ були розроблені проєкти у розрізі критеріїв «найрейтинговіший проєкт», «проєкт з найактуальнішої проблематики», «найжиттєздатний проєкт», «найкреативніший проєкт» тощо. Студенти залучаються до обміну методичними підходами, спрямованими на розвиток мереж інститутів громадянського суспільства (Молдови, Румунії, України) в аспекті активізації механізмів залучення громадян до визначення пріоритетів, розробки та реалізації місцевих стратегій розвитку (SolveNet). У період організації різновиду навчально-виробничої практики студентів стимулюється їх участь у підприємницькому

середовищі, а також в оптимізації місцевого та регіонального підходів щодо розвитку державно-приватних партнерств.

У цьому аспекті на сучасному етапі розвитку громадських ініціатив, соціального лідерства, передусім, серед студентства півдня Одещини, суттєвою є роль інститутів громадянського суспільства, зокрема громадської організації «Центр розвитку Бессарабії». Ця організація, сприяючи відродженню духовних цінностей, мультикультурного спадку і традицій, а також залученню прямих інвестицій для динамічного інноваційного розвитку людського капіталу та інфраструктури, спроможна, як засвідчує практика, забезпечити сталу підтримку соціально-економічних та освітньо-культурних проєктів, об'єднати активні зусилля прогресивних представників різних національностей. Одним із реальних прикладів державно-приватного партнерства є інвестування в розвиток освітніх і наукових проєктів в ІДГУ громадської організації «Центр розвитку Бессарабії» за підтримки Міністерства освіти і науки України (державний партнер) та ГК «Метрополія» (приватний партнер). Це відкриття в університеті інноваційного ІТ-центру та креативного простору коворкінгу, проведення освітніх форумів, науково-практичних конференцій та археологічних експедицій, ініціювання участі студентів і викладачів у транскордонних соціально-економічних проєктах, надання консультативної та фінансової підтримки абітурієнтам і студентам університету. Наприклад, з 2018 р. реалізується проєкт, у рамках якого надаються іменні стипендії; організовано безкоштовне стажування для понад 500 талановитих представників молоді півдня Одещини в інноваційному комплексі UNIT City (м. Київ). UNIT Factory використовує інноваційний метод навчання Peer-to-Peer (P2P), в основу якого покладено колективне навчання, що допомагає розкрити творчі здібності слухачів під час роботи над проєктами. Слухачам прищеплюються навички самонавчання та професійного вдосконалення. Участь у цьому проєкті сприяє розвитку у студентів особистої ефективності, навичок міжособистісного спілкування та результативної роботи з людьми (soft skills).

Для успішного розвитку культури, соціогуманітарних знань, надзвичайно важливо задіювати ефективний інструмент соціального партнерства. Соціальне партнерство нами розуміється як засіб вирішення виникаючих у соціумі протиріч, як джерело соціально-виховного потенціалу регіону. Як зазначав Л. Чернишов щодо характеристик соціального партнерства як системної організації виконання певних функцій (інтегративна, регулятивна, розвивальна, захисна, компенсаторна, корекційна, реабілітаційна), це партнерство є соціокультурним ресурсом закладу вищої освіти, що сприяє інтеграції інноваційної освітньо-наукової діяльності учасників партнерства. Він є одним із дієвих механізмів розвитку соціально-інноваційних процесів в університеті (М. Чванова).

Студентська молодь через організацію компетентної проєктної діяльності набуває здатності до самоорганізації, спроможності «будувати мости», виявляти креативність і критичне мислення, готовність до компромісу, навчатися зберігати «Я – позицію» та обґрунтовувати «її множинності на основі критичної саморефлексії», розрізняти вектори вияву інтелектуальної ініціативи.

У нашому розумінні базове поняття «проєкт» органічно пов'язане з явищем «інновація». За М. Каганом, наприклад, він вважається свого роду підсумком духовно-перетворювальної діяльності особистості; інші вчені небезпідставно стверджують, що проєкт, по суті, є технологією управління змінами (Каган, 1991: 4). Тому здатність майбутнього здобувача вищої освіти до цілеспрямованого якісного

перетворення існуючих недосконалих реалій через власну діяльність постає як важливий параметр його конкурентоздатності. Оскільки ще не створено уніфікованої класифікації проєктів, більшою соціально-фаховою привабливістю щодо своєрідності запланованих у ході проєкту змін усе ж характеризуються інноваційні. Водночас, розуміючи інноваційний проєкт у сучасному трактуванні (О. Артюх, О. Безпалько, О. Дичківська, О. Яременко та ін.), сфокусуємо увагу на тих результатах, якими можуть бути осмислені зміни в ракурсі як підсистем «інновація – процес», де нововведення відбувається поетапно (створення, реалізація, поширення), та «інновація – продукт» (новий підхід, технологія, засіб тощо).

У формуванні моделі інноваційної системи, як підкреслює Н. Рудь, одну з ключових ролей відіграє інноваційна інфраструктура, яка забезпечує горизонтальні та вертикальні зв'язки між суб'єктами інноваційної діяльності. Основними ж елементами такої інфраструктури, втім числі й на базі інноваційних університетів, може бути мережа таких структур: інноваційні центри, наукові парки й технополіси, центри інноваційного підприємництва, інноваційні фонди, центри трансферу технологій, ІТ-кластери тощо.

Як зазначають фахівці (К. Леонтович, О. Миронець, І. Совершенна), одним із найважливіших завдань інноваційних ІТ-кластерів задля розвитку передових інформаційних технологій є побудова інфраструктури на базі інноваційних університетів для впровадження стартапів та ІТ-проєктів. Фактично ці кластери є комунікаційними платформами, де відбувається обмін передовим досвідом, вибудовується комунікація з місцевою владою, бізнесом, прогресивними закладами вищої освіти та впроваджуються спільні інноваційні проєкти. Наприклад, студенти та молоді викладачі ІДГУ розробили регіональний проєкт «Розвиток екосистеми “Придунайська долина”» – інноваційного ІТ-кластеру Єврорегіону «Нижній Дунай». Цей проєкт планується реалізувати шляхом підтримки системи ІТ-стартапів бізнес-ангелами, які інвестують у розвиток ІТ-проєктів інфраструктури на базі регіональних інноваційних університетів.

Сучасні університети стають прогресивним інструментом соціального моделювання, ефективно використовуючи механізм соціального партнерства, зокрема державно-приватного партнерства. В рамках розвитку державно-приватного партнерства регіональні інноваційні університети стають драйверами позитивних змін, інкубаторами інновацій, завдяки яким формуються навчально-виробничі наукові консорціуми, різноманітні освітньо-наукові мережі, стартапні школи, галузеві кластери.

Експерти Українського інституту майбутнього (С. Бабак, М. Скиба) вважають, що таке партнерство стимулює розвиток системи дуальної форми освіти за рахунок залучення інвестицій бізнесу в матеріально-технічну базу університетів, спільної розробки навчальних програм, проєктів та подальшого успішного працевлаштування випускників.

ІДГУ стає регіональним лідером у розвитку інноваційної екосистеми на півдні Одеської області. Базуючись на сучасній методологічній базі, де основою виступає ідея відкритості до інновацій і діалог культур, університетською громадою ініційовано громадське обговорення модернізації стратегії розвитку ІДГУ як інноваційного університету. В рамках реалізації інноваційного проєкту «Бессарабський університет майбутнього» планується створення Єврорегіонального освітнього консорціуму та Південноукраїнського освітнього хабу.

Наразі в ІДГУ формується інноваційна система соціального замовлення (у форматі відкритих конкурсів соціальних проєктів), яка дозволяє активізувати громадські ініціативи та мобілізувати ресурси університетської громади. Завдяки організованій системі забезпечення високої якості освіти, корпоративної культури та академічної доброчесності, в університеті організовується ефективно Smart-середовище, проводяться прикладні дослідження та педагогічні експерименти, налагоджена системна робота підтримки інноваційних транскордонних проєктів та громадських ініціатив.

Цю тенденцію засвідчує результативне запровадження Офісом з міжнародних проєктів ІДГУ реалізації двох нових партнерських транскордонних проєктів. Міжнародна угода, в рамках якої виконуються ці проєкти, це угода про фінансування спільної операційної програми прикордонного співробітництва «Україна – Румунія» між Урядом України та Європейським Союзом, представленим Європейською Комісією. Відповідно до чинного законодавства ці проєкти зареєстровані в Секретаріаті Кабінету Міністрів України, а бенефіціаром з боку Одеської області виступає Одеська обласна державна адміністрація.

Загальну мету проєкту «СВС-PracticeFirms – інноваційна методика професійної підготовки та освітнього співробітництва на двосторонньому рівні Румунія – Україна» визначає покращення доступності інноваційних форм освіти, можливості працевлаштування студентів та учнів шкіл із Румунії та України шляхом розвитку професійних компетентностей, необхідних для сучасного ринку праці завдяки міжінституційній співпраці в галузі транскордонної освіти. Бюджет проєкту складає 330.000,00 євро, строк реалізації – 18 місяців (10.12.2019 р. – 9.06.2021 р.). Загальною метою другого проєкту «СВС-DEBUS – інноваційний розвиток підприємницької освіти та стимулювання розвитку нового бізнесу в транскордонному регіоні» є популяризація інноваційних форм підприємницької культури серед молоді, покращення доступу, зокрема студентської молоді, до сучасної підприємницької освіти шляхом розробки та впровадження відповідних інноваційних програм. Бюджет проєкту складає 331.137,80 євро, строк реалізації – 12 місяців (24.03.2020 р. – 23.03.2021 р.).

Досвід участі в проєктній діяльності студентів і випускників ІДГУ, об'єднаних у молодіжні громадські організації «Добра воля» та «Нове покоління Європи», засвідчив реалізований у 2019 році проєкт «JOBS4Youth – спільні можливості в бізнесі для молоді» (в рамках програми транскордонного співробітництва «Молдова – Україна»). Загальною його метою була підтримка молодих підприємців, представників студентської молоді у розробці відповідних стратегій, бізнес-планів, бізнес-заходів з міцним соціально-економічним транскордонним впливом, участі у міжнародних Seed форумах, впровадження інноваційної технології «Е-бізнес платформа», надання нових можливостей для міжнародного фінансування проєктів у рамках транскордонного співробітництва. Бюджет проєкту складав 263.535,65 євро.

Акцентуємо увагу на специфіку організації такої проєктної діяльності, яка сприятиме формуванню соціального лідерства серед студентів у форматі дієвої екосистеми академічного підприємництва. Вона повинна формуватися на основі розуміння процесів інноваційної діяльності університету. Партнерське співробітництво у форматі транскордонного проєктування постає як інноваційна діяльність його суб'єктів. Саме ці аспекти будуть розглядатися на міжнародній науково-практичній конференції «Дунай – вісь європейської ідентичності», яка відбулася на базі Ізмаїльського державного гуманітарного університету 29 червня



2020 року. Означена ініціатива об'єднала науковців і практиків з Австрії, Болгарії, Молдови, Німеччини, Румунії, Сербії, Словаччини, Угорщини, України, Хорватії.

Як зазначив ректор румунського університету «Данубіус» професор А. Пушка, метою проведення цієї конференції є створення форуму для обміну ідеями та результатами інноваційних університетських досліджень. У рамках цієї конференції учасники Дунайського академічного консорціуму представили інноваційні проекти, які планується реалізувати в регіоні Нижнього Дунаю.

Фактично ІДГУ виконує роль амбасадора України у транскордонному співробітництві через активну культурну, наукову, освітню дипломатію, стратегічні дослідження з міжнародної тематики, академічні обміни, проекти.

За сучасних стрімких євроінтеграційних процесів важливо посилювати громадянський аспект соціальної відповідальності майбутніх фахівців, соціального лідерства студентів, задіювати інноваційні ресурси сучасного університету з погляду пріоритетності виховання активних громадян.

Дбаючи про позитивну динаміку просоціальної активності сучасної студентської молоді, її вміння постійно вчитися упродовж життя та глибше розуміння ключової ролі лідерства у європейській соціальній моделі та ідеї створення «Європи знань», привертають увагу передусім наявні практико-орієнтовані напрацювання дослідників (*Адизес, 2020*). Особливу актуальність зберігає проблематика виховання у молоді ціннісного ставлення до імперативу становлення як активних суб'єктів суспільних процесів. У цьому конструкті деякі дослідники (О. Малиновська, Г. Шефер) розрізняють такі компоненти: проблематизація, цілепокладання, теоретико-методичне обґрунтування способу розв'язання проблеми, прогнозування, моделювання, конструювання персонал-технологій досягнення передбачуваного результату, програмування, планування, моніторинг.

Враховуючи прогресивний європейський досвід ідентичності, саме в такий спосіб видається доцільним прогнозувати досягнення стійких позитивних результатів щодо зміни моделей поведінки, формування свободи мислення, критичного мислення, соціальної відповідальності через сталий розвиток, самоосвіту, самоорганізацію, активізацію участі молоді щодо формування молодіжної політики та її залучення до громадських ініціатив, відповідальних дій, занурення у проектну діяльність інноваційних університетів у параметрах проблематики соціального лідерства.

\*\*\*

Адизес И. Развитие лидеров 50 лучших книг по саморазвитию. Днепр: Монолит, 2020. С. 69-70.

Аронсон Э. Социальная психология. Психологические законы поведения человека в социуме / Э. Аронсон, Т. Уилсон, Р. Эйкерт. Санкт-Петербург: Прайм-ЕВРОЗНАК, 2002. 560 с.

Біла О. Соціально-педагогічне проектування: навчально-методичний посібник. Одеса: Астропрінт, 2019. 192 с.

Білодід Ю. Духовність: сутність, структура, функції: монографія. Житомир: РВВ, 2003. 192 с.

Буковська О., Гірченко О. Просоціальна спрямованість та поведінка особистості. Актуальні проблеми психології. Том 7. Випуск 47. 2019. С. 120-129.

Дебич М. Якість вищої освіти в умовах інтернаціоналізації. *Вища освіта України*. 2019. № 3. С. 76-84.

Ильин Е.П. Мотивация и мотивы. Санкт-Петербург: Питер, 2003. 512 с.

Каган М. Системный подход и гуманитарное знание : избр. ст. Л. : Изд-во ЛГУ, 1991. 383 с.

Калашникова Л. Розуміння сутності просоціальної поведінки як складової професійної компетентності майбутніх психологів у вітчизняній психології. Теоретико-методологічні засади

української психології: колективна монографія / За ред. Є. Гейко. – Кропивницький: Авангард, 2019. С. 128-146.

Кічук А. До питання про особливості емоційного складника психологічного здоров'я студентської молоді. *Психологічні перспективи*. Вип. 34. 2019. С. 49-64.

Клименко В.В. Психологія творчості. Київ, 2006. 479 с.

Лесіна Т. Соціально-педагогічні умови стимулювання майбутніх соціальних педагогів до анімаційної діяльності : дис. ... канд. пед. наук : 13.00.05 «Соціальна педагогіка». Луганськ, 2009. – 253 с.

Майерс Д. Социальная психология. 7-е изд. СПб.: Питер, 2010. – 794 с.

Наконечна М. Діалогічність просоціальної дії. *Психологія діалогу і світ людини* / За ред. Г. Дьяконова, Г. Горської. Т. 6. Кіровоград: ФОП Александрова М.В., 2016. С. 30-39.

Нестерова М., Цимбал А. Соціальна згуртованість та спільні європейські цінності в системі вищої педагогічної освіти. *Вища освіта України*. 2019. № 4. С. 53-59.

Сбруєва А. Глобальні та регіональні тенденції розвитку вищої освіти в умовах побудови суспільства знань. Суми: Сум. ДПУ ім. А. Макаренка, 2008. 80 с.

Щербакова Ю. Цінності об'єднаної Європи: монографія. Київ: ВЦ «Академія», 2014. 208 с.

## Yaroslav KICHUK

Doctor of Pedagogical Sciences, Full Professor,

Rector of Izmil State University of Humanities.

Author of about 200 scientific works.

He has been working at Izmil State University of Humanities since 2000.

Research interests: the problems of the formation of youth's active civic position, legal competence and legal education of future teachers, legal pedagogy for lawyers, topical issues of vocational education and training of socio-economic profession specialists in the context of European integration processes.

E-mail: izmayil@ukr.net

### STUDENT PROJECT ACTIVITIES

#### IN THE PARAMETERS OF THE SOCIAL LEADERSHIP PROBLEM

*In the context of modern humanitarian knowledge, some aspects of the problem of the development of social leadership are comprehended, especially among students. The resources of the project activities of the individual as a factor in stimulating social behavior and the form of manifestation of the ability to social leadership during adulthood are detailed. The experience of the initiation by society of the Izmil State Humanitarian University, an innovative institution of higher education of the Ukrainian Subnavia, of regional projects as a progressive approach to the development of social leadership among students is highlighted.*

**Key words:** youth, students, personality, academic consortium.

In today's context, the whole range of problematic issues related to the humanitarianization of our society – an important prerequisite for the development of civil society as a form of collective cultural dimensions of the development of civilization processes – is actualized.

In search of constructive mechanisms for enriching the humanistic foundations of youth's socialization and deepening democratic transformations in our society, the issue of stimulating the prosocial behavior of student youth is brought up to date.

The phenomenology of prosocial behavior is one that has been the subject of the scientific debate and active debate since the 1960s in the context of different scientific approaches and scientific schools. For example, in the field of philosophical and

psychological knowledge, the socially useful pole of personality behavior and the approximate interpretation of the construct «prosocial behavior» to fill the concept of «altruism» are revealed. E. Ilyin believes that altruistic (prosocial) behaviour should be understood as that which is aimed at the benefit of others but not for any external reward. It leads more to the well-being of the other person than of the own benefit of the individual, and is conditioned not by external social pressure or by the presence of a person capable of assessing the gentleness of the individual's actions (*Ilyin, 2003: 28*). Among the domestic (L. Kalashnykova, V. Pavelkov, V. Sukhomlinskiy) and foreign researchers (J. Green, J. Masters, D. Feldstein), dominates the position regarding the appropriateness to understand prosocial behavior as the attainment of a person's philanthropic goal. There is even a strong belief that «a prosocial action is an activity to achieve a philanthropic goal» (*Kalashnykova, 2009: 133*). This is why the organic association of prosocial behavior with «personality spirituality is recognized as a quality that manifests the «highest desire»«. This connection is obvious if one interprets the category of spirituality «as a permanent work on change and improvement of the subjectively existing, constant attention to the surrounding social being» (*Bilodid, 2003: 165*); the marker of spirituality affects the meaning of a person's life, the manifestation of his/her need to «act for others» and «be useful to society». Topical is N. Konechna's scientific position, where prosocial behavior is defined as «co-existence», which aims at «the growth of good» not only in the internal sense but also in the interpersonal space of the individual (*Konechna, 2016: 32*). Social behavior is intended to benefit society as a whole (*Myers, 2010: 69*). For example, E. Aronson, interprets prosocial behavior as «any action taken to benefit another being» (*E. Aronson, 2002: 363*). Active civic position, assistance, cooperation, volunteering, social leadership, responsibility, community initiatives, projects and other activities are considered to be the factors of prosocial behavior, altruistic actions for the benefit of others. Many of the patterns of prosocial behavior that seem to be altruistic at first seem to be motivated by the norm of reciprocity, which is an obligation to respond for the benefit of the good. As domestic researchers (O. Bukovska, O. Girchenko) point out, the prosocial orientation of the individual is an integral property, which contains all manifestations of social human nature: needs, desires, appeals, attitudes, interests, inclinations, ideals, beliefs, values, outlook, life goals. The social orientation of the individual includes the desire for moral and personal self-improvement, it determines the desire of the individual to be useful to people, to help them, and integrates emotional, cognitive, motivational, and value and semantic components. The prosocial orientation of the individual, first of all, has an external manifestation in its prosocial behavior (*Bukovska, Girchenko, 2019: 127*).

The self-importance of the prosocial behavior of the individual at a peculiar age stage of adulthood, of civic maturity, which coincides with period when a young person acquires a status of student, is obvious. During this period, the health of the individual presents an actual social and psychological problem related to the deepening of scientific ideas about the emotional features of the psychological health of modern students in order to develop their ability to emotional self-regulation at the most essential stage of personal and professional formation – in the context of university education (*Kichuk 2019: 60*.) This leads to a rethinking of the social functions of higher education and the multifaceted importance of the educational process and social and development environment of the modern institution of higher education, university free space. The process of forming productive prosocial behavior of student youth is significantly influenced by guided socialization, since it «demonstrates a dual mechanism of regulation of socially beneficial behavior and reflects the specifics of subjective-objective relationships in this field» (*Kalashnykova, 2019: 137*).

Subjectivity is a qualitative peculiarity of a student's personality. Philosophical science interprets the subjectivity of a person in terms of his/her ability to be a carrier, a source of activity directed at the object of activity (I. Frolova). Psychologists (A. Kichuk, N. Shurkova) argue that subjectivity is the ability of individuals to consciously and purposefully not only establish appropriate connections with others, but also to build them «free will», to anticipate the consequences and to assume social responsibility for the results of their actions.

Productivity as an important parameter not only of the individual, but also of his/her educational and professional activity, is understood to be close to the marker of «creativity», because it is a reflection of everything that makes a person self-sufficient, since for a creative personality «true success is not a social assessment but the process of solving the problem» (Klimenko, 2006: 196).

The self-reflection of the experience in this perspective allows us to outline some possibilities of the most recognized scientific approaches in the professional pedagogy. The systematic approach (through its ability to detail invariant elements of the system as a whole) allows to specify those features that contribute to the identification of integrated and systemic relationships whose involvement provides the predicted result. If one understands the importance of students' forming a coherent, non-linear thinking which is the precondition for flexibility and mobility, then the power of a synergistic scientific approach becomes clear. The constructiveness of the resource approach lies in the idea embedded in it – to harness the potential of the individual in the educational process of higher education. And the acmeological scientific approach appeals to the «acme» of the student in his/her personal and professional growth. An axiological approach, as we know, is aimed at facilitating the process of establishing a personality hierarchy of professionally significant values in order to develop the intrinsic motivation of the professional activity. As the leading idea of an anthropological approach is the imperative of teamwork of a future specialist, this should be taken into account when developing a practice and oriented technology of the development of students' ability to prosocial behavior in professionally important educational and professional situations. The resource-based personality-oriented approach is obvious both as a benchmark for the implementation of the student-centricity principle in high school, and as a basis for the individual to define productive technologies as the individual trajectory of «entering the profession». The ability of a dialogical approach to the positive dynamics of the process of developing the creative personality of the future specialist is already widely recognized in the university education. In our opinion, the pedagogical expediency of this approach in the development of the individual's readiness for the future specialist's prosocial behavior needs to be specified in detail.

In professional pedagogy, a career-oriented approach to professional training has already emerged (D. Winter, W. Moser, A. Rowe). The career choice theory is also considered to be constructive (J. Holland), where the key point is the importance of building a strategy for personal career development, taking into account the imperative of social interaction on the basis of leadership, self-worth, the role of youth participation in influencing important decisions. Since any personality and professional quality (and the ability to social leadership in adulthood is not an exception) is most effectively formed as a result of self-development (because it focuses on the possibility and implementation of «I-concept», and self-affirmation, and self-realization), it is important to form the competence of students' self-development in the educational process of higher education.

The value component of the content of higher education in the context of activation of European integration processes is studied in detail by domestic scientists (E. Bidenko, V. Lugovyi, N. Postrigach, N. Tkachova). It is about the process and awareness, acceptance and internalization of the students' values of the multi-vector plan – socio-cultural,

professional, personal, values of self-development, self-realization, self-improvement, competitiveness (*Zhelanov, 2019: 59*). In our view, the under-appreciated by the scientific community remains a special group of values of social cohesion on the basis of community, the imperative of prosocial activity and behavior. And also this indicator of the value component of modern higher education – the protection of student youth from demoralization through stimulation of their prosocial activity – is being actualized .

The analysis of the scientific foundation on current trends of student youth's prosocial behavior development (I. Beh, E. Bidenko, A. Dubaseniuk, V. Suprun) showed the pro-integration vector of its substantive characteristics, which has already been comprehended at the level of fundamental scientific development (*Shcherbakova, 2014*). This is the focus of the social sciences because of the self-worth for the university community – the carrier of appropriate transformational changes in society to find answers to European societal challenges, globalization processes that significantly affect the development of the educational sphere.

The term «globalization» is relatively new, because it appeared in the scientific literature in the 60-70s of the twentieth century, due to T. Levitt's fundamental work «Globalization of Markets». Researchers (M. Deliagin, S. Cunningham, L. Kline, A. Sbruieva, etc.) understand this phenomenon as complex, where there are both positive and negative points. Globalization is projected to exacerbate conflicts both at the level of individuals and countries. In globalization, it is advisable to see the convergence of the educational policies of national states by the parameters and goals, strategies, content, methods and criteria of evaluating the effectiveness of educational systems (*Sbruieva, 2018*). At present, it is relevant to refer to the common and divergent concepts of «globalization» and «internationalization» in the perspective of building a modern higher education information space. Internationalization is understood as a multidimensional and manifold process that promotes the development of a special strategy, which, according to A. Sbruieva, is characterized by the adaptation of higher education institutions to the newly created conditions of globalization, as well as to the development of the «knowledge economy» and information technologies. Therefore, taking into account the dynamics of the positive features of the social behavior of student youth, it is also important to think about the impact of globalization, internationalization processes, which are particularly sensitive to the educational sphere and higher education as a social institution.

The analysis of professional literature (A. Dobryanskyi, L. Tovchygrechka) shows the importance of the regional vector of any social system; this dimension of citizens' initiatives of the student community has both an objective and a subjective character. Thinking about the problems of prosocial student behavior, along with European integration characteristics and internationalization (which is now considered by modern scholars to be a «feature of higher education» (*Debych, 2019*), the whole mosaic of social and educational needs of the region is a kind of the platform for expressing youth's prosocial initiatives, which under certain conditions are transformed into prosocial actions, cultivating the advancing development of both social and civic competences, and the development of the individual's social responsibility. Based on the dimensions of responsibility established by psychologists as a social phenomenon (in the context of a person's life path), related to the correlation of personal motives and goals and living facilities – «the responsibility for what is done» (a retrospective aspect), «the responsibility for what needs to be done» ( a perspective aspect), «the responsibility here and now» (the present aspect), responsible leadership emerges.

The scientific semantics of the concept of leadership is related to the accents of different theories (situational, functional, behavioral). The genesis of the idea of leadership begins with the historical and cultural heritage of humanity from Plato and Plutarch, F. Galton to the «theory of traits» (or «the theory of great men»). F. Fiedler's development

within the context of the situational theory, as well as the ideas of combining formal and informal leadership, the introduction of the concept of «a corporate leader», and others, is decisive. Modern scientific research on the phenomenology of leadership (V. Bezruk, V. Kudin, N. Kuchinska, K. Marchenko) is characterized by the definition of a typology of leaders – an emotional leader, a leader-critic, a leader-intellectual, a leader-organizer, a leader-executor. Usually, the term «leader» refers to both managerial qualities and the potential for leadership capacity of the individual. Topical is L. Cheng's research position on the model view of «strong leadership» (the ability to support others, the presence of purpose and logical reasoning, the ability to develop cooperation, a charismatic, prognostic and strategic approach to activity). Higher education resources in the aspect of developing students' responsible social leadership are still at the periphery of researchers' investigation.

Of particular relevance is the resource of higher education in the field of intensifying the expression of not only student youth's prosocial initiative, which would be implemented in prosocial behavior, but more importantly of social leadership, which is responsible for carrying out social actions. We understand the value not only of the educational but also of the whole social space in the aspect of the development of the student's personality, that is, the importance of realizing the ideas of regionalization of the project activity of the subjects of institutions of higher education. Research into the problems of project activity of modern youth in the context of university training of sociologists (*Bila, 2019*) contains preserved signs of the ancient meaning of the word «project» (i.e. in the sense of «obstacles, tasks, questions»); a kind of intellectual activity aimed at changing the state of a particular object through the coordinated execution of project activities, which are determined by a limited time and resources (information, human, financial), the result of which is different in originality and constructiveness.

The educational space of higher education, optimizes the efforts of the individual aimed at identifying his/her prosocial initiatives, including project activities, animation as an innovation process (*Lesina, 2015*). The content of education allows students to be prepared for project activities. The architecture of the educational process creates conditions that are necessary and sufficient for the students' understanding at the level of conviction of the expediency of immersion in social projects of regional importance. Through student-centered study at the institution of higher education, it is possible to deepen the student's ideas about multiculturalism as a state of society and interculturality as a process of interaction between cultures, which leads to the formation of transculture. In this way, a new generation of social partnership is being formed within European programs.

The development of civic activity of student youth, social leadership in the youth environment is defined by the main priorities in the basic European documents (Charter of Fundamental Rights, European Charter on the Participation of Young People in Local and Regional Life, European Youth Pact, European Union Youth Strategy, etc.).

A recognized factor in promoting project activity in the parameters of social leadership and student mobility is the European program «Erasmus +». In the context of programmatic activities, a comprehensive approach is prominent, representing the integration of the efforts of key institutions of the European Union to stimulate projects in such priority sectors as education, youth policy, sport.

We can distinguish the following basic aspects of the positive impact of this factor:

- 1) strengthening the international dimension in the Erasmus + program (the dominant idea is an exchange of experience and know-how);
- 2) moral and material encouragement of the students to mobility in the sphere of designing on the basis of partnership and participation in international exchanges (the dominant idea is credit and step mobility and cooperation for innovation);

3) systematic stimulation of student mobility through online collaboration (the dominant idea is the acquisition of «soft skills» and competencies through the links with the eTwinning labor market).

The European Community has found a constructive mechanism to support dialogue on the development of effective youth policy in the partner countries regarding the promotion of project activities aimed at the development of European integration processes.

Project activity, like any other, can contribute to the development of the «inner world» of the individual, if motivated by an active and at the same time, creative attitude to this kind of work. It is important for higher education to facilitate student centering, for example by means of priority social projects that are of fundamental importance to the region.

The implementation of students' initiatives to participate in project activities can enhance their social activity, developing creativity and historical memory and respect for the virtues that characterize citizens of the rule of law, as well as ensure the need for the emergence of a multicultural competent personality. This contributes to the positive dynamics of the process of the formation of student youth's active citizenship.

Activation of youth participation, in particular that of students, on the one hand, is the basis for the development of civil society, public initiatives, on the other hand, is a form of teaching democracy, and provides for effective student self-government, youth centers, support and development of social youth leadership, legal and democratic leadership education of student youth, popularization of the role and importance of youth participation and activity of civil society institutions, prosocial behavior of students, which is one of the most progressive and organized categories of youth. As E. Borodin and O. Yarema point out, participation of student youth means having the right, means, space, opportunities and, if necessary, support to influence the decisions concerning the life of students and to be responsible for the decisions and actions taken. Unlike participation, the involvement of student youth is the inclusion of youth in the life of the university, the community in the areas that affect its life. Engaging is not participation, as it does not necessarily make it possible to influence decisions on resource allocation and priority selection.

Under the current conditions of new social prospects unfolding, it is legitimate to consider the establishment of the multicultural imperative in the the Lower Danube Euroregion as an effective way of intensifying international projects. It is a significant resource and enrichment of cross-border cooperation, activation of youth mobility, and practical implementation of youth initiatives that contribute to the development of European integration values, in particular, in the activities of the subjects of the Lower Danube Euroregion. We should also note such exceptional constructiveness as enriching cross-border cooperation, enhancing youth mobility, internships and student exchanges, organizing joint civic activities of higher education applicants and practical implementation of youth initiatives that promote the development of Eurointegration activities, particularly in the subjects of the Lower Danube Euroregion. These activities were put into action within the framework of bilateral agreements on cooperation with Ismail State University of Humanities (Ukraine) and Galati «Lower Danube» State University (Romania), Comrat State University (Republic of Moldova), The Braille Museum of King I (Romania), The Bogdan Petriceicu Hasdeu State University (Republic of Moldova), Danubius University (Romania), etc.

An important marker of the formation of students' social behavior should be considered the successful practice of Izmail State University of Humanities (hereinafter referred to as ISUH). In the process of organizing and stimulating the project activity of ISUH students, the following task was set – to enrich the 80-year-old traditions of the only state institution of higher education of the Ukrainian Danube region. As has already been mentioned, in order to accentuate the students' social activity, it is of fundamental

importance to take into account the factor of geopolitical role and geographical transborder location of the institution of higher education.

Understanding the importance of social consolidation, promoting interethnic harmony in a multicultural environment, promoting the pro-social activity of ISUH-based youth, the effective functioning of the Center for Civic Education, the Center for National Cultures of the Ukrainian Danube Region and the Center for Continuing Education. In order to enhance pro-Ukrainian initiatives and develop national and patriotic education, the Center for Civic Education was established at the University. For the sake of the sustainable development of public education and popularization of Ukrainian culture, the ISUH Rectorate initiated the organization of a civic education system in educational establishments in the south of Odessa region and the opening of Ukrainian university information and cultural centers and pro-Ukrainian Internet resources in Bulgaria, Moldova, and Romania. This initiative contributes to the dissemination of objective information about current events in Ukraine among the university communities of these countries.

The Center for National Cultures of the Ukrainian Danube Region was established on the basis of the University in order to harmonize and understand the interethnic relations of representatives of different nationalities. The practice of stimulating the participation of the student community in the activities of relevant information centers of friendly to Ukraine foreign states, implementation of local projects aimed at enhancing regional content for national and cultural societies of Odesa (Albanian, Bulgarian, Gagauz, Greek, German, Jewish, Polish, Romanian, etc.). In recent years, in the context of the development of the multicultural space of Odesa region, the ISUH student body has become an official partner of 19 international and regional projects. It is important to emphasize the constructive influence on the prosocial activity of students, which, either directly or indirectly, refers to the propaedeutics of the problem focus related to the migration of domestic youth abroad through the proximity to the border with Romania, an EU country. In order to reduce the number of young people from the Ukrainian Danube region who go to study and later emigrate to other countries for permanent residence, a free international university education program, dual diploma system and advanced training as well as progressive educational projects were implemented at the Center of Continuing Education at ISUH. All the above mentioned centers are subdivisions of ISUH and are fully funded by the special fund of the University. Our experience demonstrates the importance of prioritizing the strategic role of university centers in developing social leadership in the student community.

Taking into account this public request for activation of student youth participation, in December 2020 it is planned to establish and officially register 9 profile student public organizations (legal entities) on the constructive initiative of student leaders of Ismail State University of Humanities. This initiative was presented at a session of the European Youth Parliament at the University and aims to promote the development of social leadership among student youth and ensure the organizational and financial independence of students' project activities, the participation of students in making appropriate strategies, involving students in making important decisions about the development of the university community. The Rectorate of ISUH, in the framework of joint cooperation, will provide free of charge equipped offices for solving the issues of education and life, protection of students' rights and interests. In addition, it is planned to provide funding for student self-government bodies and these 9 already registered student organizations in the amount of at least 5 percent of the university's own source revenues next year.

The self-reflection of our experience in engaging future professionals in social and project activities, the development of the volunteer movement among students and teachers significantly contribute to the formation of a culture of social responsibility as an important personal and professional quality. This forms the basis of a future productive professional



activity, enhancing the civic dimension of their social responsibility. Therefore, the phenomenon of volunteerism is also understood by us in the context of social leadership.

In the scientific context, the notion of volunteering was approved in the following parameters:

1) «personality» (manifestation of will, altruism, self-improvement, acceptance of volunteering as prestigious in society, the need for social connections, spirituality);

2) «society» (the desire to unite like-minded people in order to achieve prosocial goals, awareness of social responsibility, display of civic maturity, serving the society);

3) «value» (the need to affirm terminal values, that is freedom, solidarity). The Volunteer Youth Center was established on the basis of ISUH, within the framework of which the efforts of higher education institutions in the south of Odesa region to form a culture of volunteering among student youth are unified. With the support of the student social service at the University is held «Training School of Social Leader». The Student Resource Center is organized at ISUH. With the support of the social and psychological service, an «office of trust» offers consultations and training courses are held at the university.

We consider it important to detail some of the practice and oriented activities that have become contextual for young researchers and teachers in such socially important projects: «Danube Strategy: Synergy of Youth Initiatives», «Trans-Danube Cross-Border Center of Excellence: Collaboration for Innovation», «Education in a Multicultural Society of the Danube Region»: Regional Vector», «Ecology of Childhood in a Multicultural Society: Social and Recreational Technologies», «Ukraine – Moldova: a Common Historical Memory, Lessons and Perspectives», «Portraits of Teachers» – AGIRO», «Description and Mapping of the Dniester and Danube Rivers – a New European Model of Conflict-Free Interaction of Different Languages and Dialects», «Material Culture of the German Population of Southern Bessarabia», «Perspectives of the Cross-Border Cooperation of the Lower Danube Euroregion in the Process of Enlargement of the European Union: Cluster Strategy», «Lakes of the Danube River». «Continuous Restoration and Conservation of Ecosystem Natural State», «Enhancing the Education Ombudsman's Innovation Activities», «Transnational Cooperation for the Transformation of Knowledge into Marketing Products and Services for the Sustainable Development of the Danube Community in the Future», «Improving Public Online Access to Monitoring Environmental and the Black Sea Data», «Origin and Homeland». «Historical Memory is the Future of Europe», «Transnational Cluster Cooperation in the Agri-Food Sector (based on the smart specialization method in the Danube region)», «Features of the Ethnic Identity and Tolerance of the Danube Region Youth», «Bessarabian Startup School», «SOUP – An Innovative Approach to Self-Organizing Learning», «Danube European Studios», «Ancient Romanic Trail Development Strategy – Trajan's Wall: Cultural Resources for Cooperation and Sustainable Cross-Border Development», «The Danube Axis of European Culture and Arts Identity».

We think it necessary to detail some of the practice and oriented activities that have become contextual in the educational process for university students. The results of the partnership project of promoting academic integrity are successfully implemented on the basis of ISUH – an initiative aimed at systemic changes and improving the image of the university: enhancing the quality of education, creating conditions for successful self-realization of the most gifted students, developing academic culture and writing academic skills. This project is being implemented by the American Councils for International Education in conjunction with the Ministry of Education and Science with the support of the United States Embassy in Ukraine. Also, in the context of subject specificity of the normative disciplines, ISUH higher education receivers are acquainted with the best innovative practices that are implemented for the sustainable socio-economic and cultural

development of the Danube region. Regarding the content of the training courses, the corresponding elective disciplines «European Outlines of Pedagogy of Socialization», «Risk Management in Project Activity», «Management of Innovative Projects» are introduced. Within the framework of their own project activity, the students of ISUH developed projects in the context of the criteria such as «the most rated project», «a project on topical issues», «the most viable project», «the most creative project» and so on. Students are involved in the exchange of methodological approaches aimed at the development of networks of civil society institutions (Moldova, Romania, Ukraine) in terms of intensifying mechanisms for involving citizens in setting priorities, developing and implementing local development strategies (SolveNet). During the period of organizing a variety of educational and production practice, students are encouraged to participate in the entrepreneurial environment, as well as to optimize local and regional approaches to the development of public and private partnerships.

In this aspect, at the present stage of the development of public initiatives, social leadership, first of all, among the students of the south of Odesa region, the role of civil society institutions, in particular the public organization «Bessarabia Development Center», is essential. This organization, by promoting the revitalization of spiritual values, multicultural heritage, traditions and attracting direct investment for the dynamic innovative development of human capital and infrastructure, is capable, as evidenced by the practice, to provide sustainable support for socio-economic and educational and cultural projects, to combine active efforts of different nationalities. One of the real examples of public and private partnership is investing in the development of ISUH educational and scientific projects of the public organization «Bessarabia Development Center» with the support of the Ministry of Education and Science of Ukraine (a state partner) and Metropolia group of companies (a private partner). This is the opening of an innovative IT center and creative coworking space at the university, holding educational forums, scientific conferences and archeological expeditions, initiating the participation of students and teachers in cross-border social and economic projects, providing advisory and financial support to prospective university students and university students. For example, starting in 2018, the project that provides scholarships and free internships for over 500 talented youth from the South of Odesa region at the UNIT City Innovation Complex (Kyiv) is being implemented. UNIT Factory employs an innovative Peer-to-Peer (P2P) training method that is based on team-based learning that helps showcase the students' creative abilities when working on projects. Self-study and professional development skills are imparted to the students. Participation in this project promotes students' personal effectiveness, interpersonal skills, and soft skills.

For the successful development of culture and social and humanitarian knowledge, it is extremely important to use an effective social partnership tool. We understand social partnership as a means of resolving contradictions in society, as a source of social and educational potential of the region. As L. Chernyshov notes, there are such characteristics of social partnership as the systematic organization of the performance of certain functions (integrative, regulatory, developmental, protective, compensatory, corrective, rehabilitative), social and cultural resource of higher education institution which facilitates the integration of innovative educational partnerships. It is one of the effective mechanisms for the development of social and innovation processes at the university (M. Chvanova).

Through the organization of competent project activity, student youth acquires the ability to self-organize, «build bridges», show creativity and critical thinking, readiness to compromise, learn to maintain «I – position» and justify «its multiplicity on the basis of critical self-reflection», to distinguish and interpret.

In our understanding, the basic concept of «project» is organically linked to the phenomenon of «innovation». According to M. Kagan, for example, it is a result of the spiritual and transforming activity of the individual; other scholars have argued that the project is essentially a technology for change management (*Kagan, 1991: 4*). Therefore, the ability of the future higher education receiver to pursue the purposeful qualitative transformation of existing imperfect realities through his or her own activities is an important parameter of his/her competitiveness. Since no unified project classification has yet been created, the greater social and professional attractiveness of the changes planned in the course of the project is still characterized by innovative ones. At the same time, understanding the innovative project in modern interpretation (O. Artyukh, O. Bezpalko, O. Dychkivska, O. Yaremenko, etc.) will focus our attention on such results. And they can make sense of changes in perspective as subsystems «innovation – process», where innovation occurs in stages (creation, implementation, dissemination), and «innovation – product» (a new approach, technology, tool, etc.).

According to N. Rud, in shaping the model of the innovation system, one of the key roles is played by the innovation infrastructure, which provides horizontal and vertical connections between the subjects of innovation activity. And the main elements of this infrastructure, including innovation universities, can be a network of such structures as innovation centers, science parks and technopoles, centers of innovative entrepreneurship, innovation funds, centers of technology transfer, IT clusters and more.

According to experts (K. Leontovich, O. Mironets, I. Sovershenna) one of the most important tasks of innovative IT clusters for the development of advanced information technologies is the infrastructure construction on the basis of innovative universities for the implementation of start-ups and IT projects. In fact, these clusters are communication platforms where good practices are exchanged, communication with local authorities, business representatives, progressive higher education institutions and joint innovation projects are implemented. For example, students and young teachers of ISUH have developed a regional project «The Development of the Danube Valley Ecosystem, an Innovative IT Cluster of the Lower Danube Euroregion». This project is planned to be implemented through the support of the IT start-up system by business angels who invest in the development of IT projects, infrastructure based on the regional innovation universities.

Modern universities are becoming a progressive tool for social modeling, effectively using the mechanism of social partnership, in particular public and private partnership. Within the framework of the development of public and private partnerships, regional innovation universities are becoming drivers of a positive change, incubators of innovation, through which educational and research consortia, various educational and scientific networks, start-up schools, and industry clusters are formed.

According to the experts of the Ukrainian Institute of the Future (S. Babak, M. Skiba), such a partnership stimulates the development of a dual education system by attracting business investments in the material and technical base of universities, joint development of curricula, projects and further successful employment of graduates.

ISUH becomes a regional leader in the development of innovative ecosystems in the south of Odesa region. Based on the modern methodological foundation, which is grounded on the idea of openness to innovation and dialogue of cultures, the university community initiated a public discussion on modernization of the development strategy of ISUH as an innovative university. Within the framework of the innovative project «Bessarabian University of the Future», it is planned to create a Euroregional educational consortium and South Ukrainian educational hub. At ISUH, an innovative social ordering system (in the format of open competitions for social projects) is being created, which allows to activate community initiatives and mobilize the resources of the university community. Thanks to an

organized system of ensuring high quality of education, corporate culture and academic integrity, the University organizes an effective Smart-environment, conducts applied research and pedagogical experiments, established systematic work to support innovative cross-border projects and community initiatives.

In this regard, the implementation of two new cross-border partnership projects by the Office of International Projects of ISUH proved to be effective. The international agreement under which these projects are implemented is the agreement on the financing of the Joint Operational Program of Ukraine-Romania Border Cooperation between the Government of Ukraine and the European Union, represented by the European Commission. According to the current legislation, these projects are registered with the Secretariat of the Cabinet of Ministers of Ukraine, and the beneficiary from Odesa region is the Odesa Regional State Administration.

The overall objective of the CBC-Practice Firms project is an innovative methodology for vocational training and educational cooperation at the bilateral level Romania-Ukraine aimed at improving the accessibility of innovative forms of education, employment opportunities for students and pupils from schools in Romania and Ukraine through the development of professional competences required for the modern labor market inter-institutional cooperation in the field of cross-border education. The project budget is 330,000.00 euros, the implementation period is 18 months (December 10, 2019 – June 9, 2021). The overall objective of the second project «CBC-DEBUS – Innovative Development of Entrepreneurial Education and Promoting New Business Development in the Cross-Border Region» is to promote innovative forms of entrepreneurial culture among young people, improve access, including student youth, to modern entrepreneurial education through the development and implementation of programs. The budget of the project is 331.137,80 euros, the implementation period is 12 months (March 24, 2020 – March 23, 2021).

In the experience of participating in the project activity of students and graduates of ISUH who are the members of public organizations «Goodwill» and «New European Generation» is the project «JOBS4Youth – Common Business Opportunities for Young People» (under the cross-border program) cooperation «Moldova – Ukraine»), which was realized in 2019. The overall purpose of this project was to support young entrepreneurs, student youth representatives in developing appropriate strategies, business plans, business events with strong social and economic cross-border impact, participation in international Seed forums, implementation of innovative technology «E-business platform», providing new opportunities for international financing of cross-border cooperation projects. The project budget was 263,535.65 euros.

It should be noted on the specifics of the organization of such project activity that will contribute to the formation of social leadership among students in the format of an effective ecosystem of academic entrepreneurship. And it must be formed on the basis of understanding of the processes of innovative activity of the University. Partnership in the format of cross-border design emerges as an innovative activity of its subjects.

These aspects will be addressed at the international scientific conference «Danube – the Axis of European Identity», which will be held at Ismail State University of Humanities on June 29, 2020. This initiative brought together scientists and practitioners from Austria, Bulgaria, Moldova, Germany, Romania, Serbia, Slovakia, Hungary, Ukraine, Croatia. According to the rector of the Romanian Danubius University, Professor A. Pushka, the purpose of this conference is to create a forum for the exchange of ideas and results of innovative university research. Within the framework of this conference, the participants of the Danube Academic Consortium will present innovative projects that are planned to be implemented in the Lower Danube region.

In fact, ISUH plays the role of Ukrainian ambassador in cross-border cooperation through active cultural, scientific, educational diplomacy, strategic research on international topics, academic exchanges, projects.

In today's fast-paced European integration processes, it is important to strengthen the civic dimension of social responsibility of future specialists, social leadership of students, to mobilize innovative resources of the modern university in terms of prioritizing the education of active citizens.

Taking care of the positive dynamics of prosocial activity among today's student youth, the ability to constantly learn throughout life, and a deeper understanding of the key role of leadership in the European social model, and the idea of creating a «Europe of Knowledge», the attention is drawn to the available practical orientations (Adizes, 2020). Particularly relevant is the problem of educating young people about the value of the imperative of becoming social process active persons. In this construct, some researchers (O. Malinovska, G. Shefer) distinguish the following components: problematization, goal setting, theoretical and methodological justification of the method of solving the problem, forecasting, modeling, designing personnel-technologies to achieve predictable results, programming, planning. Taking into consideration the progressive European identity experience, it thus seems to be predictable to achieve lasting positive results in changing behaviors, freedom of thought, critical thinking and social responsibility through sustainable development, self-education, self-organization, youth participation and youth policy-making, responsible actions, immersion in the project activity of innovative universities in the parameters of social leadership.

\*\*\*

Adizes I. Development of the leaders of the 50 best books on self-development. Dnipro: Monolith, 2020. P. 69-70.

Aronson E. Social psychology. Psychological laws of human behavior in society / E. Aronson, T. Wilson, and R. Eikert. St. Petersburg: Prime EUROPEAN, 2002. 560 p.

Bila O. Socio-pedagogical designing: a textbook. Odessa: Astroprint, 2019. 192 p.

Belodid Y. Spirituality: essence, structure, functions: monograph. Zhytomyr: RVB, 2003. 192 p.

Bukovska O., Girchenko O. Prosocial orientation and personality behavior. *Actual problems of psychology*. Volume 7. Issue 47. 2019. P. 120-129.

Debich M. The quality of higher education in the conditions of internationalization. *Higher education of Ukraine*. 2019. № 3. P. 76-84.

Ilyin EP Motivation and motives / EP Ilyin. St. Petersburg: Peter, 2003. 512 p.

Kagan M. Systematic Approach and Humanitarian Knowledge: Selected. Art. / M.S. Kagan. L.: Publishing house of LSU, 1991. 383 p.

Kalashnikova L. Understanding the essence of prosocial behavior as a component of professional competence of future psychologists in domestic psychology. *Theoretical and methodological foundations of Ukrainian psychology: a collective monograph* / Ed. E. Geiko. Kropyvnytskyi: Avangard, 2019. P. 128-146.

Kichuk A. On the question of the peculiarities of emotional component of psychological health of student youth. *Psychological perspectives*. No. 34. 2019. P. 49-64.

Klimenko VV Psychology of creativity. -Kyiv, 2006. 479 p.

Lesina T. Socio-pedagogical conditions for stimulating future social educators to animation: dis. ... Cand. ped. Sciences: 13.00.05 «Social pedagogy». Lugansk, 2009. 253 p.

Ultimate M. Dialogues of prosocial action. *Psychology of dialogue and the world of man* / Ed. G. Dyakonov, G. Gorskaya. T. 6. Kirovograd: FOP Alexandrova MV, 2016. P. 30-39.

Nesterova M., Tsymbal A. Social cohesion and common European values in the system of higher pedagogical education. *Higher education of Ukraine*. 2019. № 4. P. 53-59.

Shrubbyeva A. Global and regional tendencies of higher education development in the conditions of building a knowledge society. Sums: Sums. GPU them. Makarenko, 2008. 80 p.

Shcherbakova Y. The values of a united Europe: a monograph. Kyiv: Academy Academy, 2014. 208 p.



## Лілія КУЛІНЕНКО

*Доктор філософських наук, професор кафедри технологічної і професійної освіти та загальнотехнічних дисциплін Ізмаїльського державного гуманітарного університету.*

*Авторка понад 80 наукових статей.*

*З 1991 р. до теперішнього часу працює в Ізмаїльському державному гуманітарному університеті.*

**Сфера наукових інтересів:** *інноваційна природа сучасної освіти; світоглядно-філософські засади практичної підготовки майбутніх педагогів; визнання сенсожиттєвих ознак сучасних гуманістичних стратегій та інновації в становленні особистості.*

**E-mail :** *Lilik6777@gmail.com*

### КОНЦЕПЦІЯ МОДЕЛЮВАННЯ ПРАКТИЧНОЇ ПІДГОТОВКИ МАЙБУТНЬОГО ПЕДАГОГА

*Автором розроблено філософську концепцію практичної підготовки майбутніх учителів як один із напрямків їхнього професійного розвитку. Доведено, що філософською основою практичної підготовки викладачів є принцип плюралізму світогляду та позиція коеволюційних детермінант світогляду, визнання творчих особливостей сучасних гуманістичних стратегій та інновацій як головного критерію та імперативу становлення особистості, розуміння творчості як архетипу життєвої діяльності майбутніх учителів.*

**Ключові слова:** *модернізація, особистість, практика, педагогічна освіта, вчитель, інновації, праксеологія, педагогічний процес, суспільство знань, філософія освіти.*

Сьогодні освіта розглядається в усьому світі як процес, що супроводжує людину протягом усього її життя й забезпечує кожному найбільш повну реалізацію у професійній, особистій та суспільно-політичній сферах. Найважливішими завданнями освіти, професійної в тім числі, стають підготовка молодих людей до успішного життя в суспільстві та озброєння їх усіма необхідними засобами для подальшого самовдосконалення.

Загальні тенденції у сфері розвитку освіти спрямовані на підготовку професіоналів для основних сфер людської діяльності в сучасній соціокультурній ситуації. Болонською декларацією підкреслюється необхідність формування людини XXI століття – професіонала у своїй галузі, мобільної особистості, здатної до самореалізації.

Сучасність є швидкоплинною. Аналітики зазначають реальність прискорення історичного розвитку, що, своєю чергою, формує вимогу якнайшвидшого входження людини у життєвий процес. Останнє диктує потребу поглибленої практичної підготовки особистості в процесі її навчальної діяльності.

Освоєння необхідної суми знань та їх самостійного набуття, оволодіння соціально-практичним досвідом, формування відповідних професійних компетенцій, готовності до безпосереднього (без додаткового навчання) виконання професійних обов'язків, а головне – формування в особистості якостей людини і громадянина – є

основними вимогами-викликами, відповіді на які має дати освіта, якщо ми хочемо бачити її сучасною, перспективною та соціально затребуваною. Першим цю філософію має освоїти й реалізувати, знову ж таки, вчитель.

Глобальне значення інформації вимагає тотального освоєння інформаційних технологій і процесів на рівні загальноосвітньої підготовки людини. Головним вектором при цьому має стати практична підготовка особистості, спрямована на освоєння та використання інформаційних ресурсів, користування інформаційними системами, освоєння телекомунікаційних мереж (автоматизованих інформаційних систем, банків і баз даних, баз знань тощо). Майбутній фахівець повинен не стільки теоретично, скільки практично оволодіти інформаційними технологіями збору, нагромадження, розповсюдження, зберігання інформації, доступу до неї на основі сучасної електронної обчислювальної та комунікаційної техніки, засобів зв'язку. Останнє також покладається на вчителя, якому належить сформувати інформаційну культуру учня ще зі шкільної лави. Час, який може бути втраченим, наздогнати важко, а деколи й неможливо. Інформаційна практика повинна утвердитись як першоосновна домінанта зміни параметрів підготовки нового вчителя.

У рамках праксеологічного підходу актуальним і невідкладним завданням сучасної філософії освіти є завдання побудови оптимальної моделі практичної підготовки майбутніх педагогів. Провідні педагогічні університети мають у цьому певний теоретичний і практичний досвід. За визначенням, практична підготовка майбутнього педагога повинна бути цілісною, носити системний характер, охоплювати всі основні напрями діяльності майбутнього педагога, акцентувати увагу на її навчальних і виховних функціях. Узагальнюючи досвід сучасного моделювання практичної підготовки учительських кадрів, розглянемо такі її основні складники, як ознайомча, культурно-ознайомча, виховна, педагогічна і переддипломна практика. Зупинимося на їх аналізі більш детально.

Вироблення систематизаційних принципів побудови оптимальної моделі практичної підготовки майбутніх педагогів особливо важливе й актуальне, враховуючи різноманітність тих функцій і завдань соціально-структурного та особистісного рівня, які виконуються в процесі педагогічної практики. Різноманітність і багатовимірність цілепокладальної сфери феномену практичної підготовки вчителів зумовлює необхідність дослідження принципів його інтегрального синтезу. «Основними завданнями педагогічної практики є виховання професійно значущих якостей особистості вчителя; виховання стійкого інтересу та любові до професії вчителя; закріплення, поглиблення та збагачення суспільно-політичних, психолого-педагогічних та спеціальних знань у процесі їх використання при вирішенні конкретних педагогічних завдань; формування та розвиток професійних умінь та навичок; ознайомлення зі станом навчально-виховної роботи в загальноосвітній школі, з педагогічним досвідом учителів та методистів» (Абдулліна, 1989: 11–12).

Саме на основі таких завдань і функцій формулюються основні принципи побудови оптимальної моделі практичної підготовки майбутнього педагога.

Найфундаментальнішим принципом побудови ефективної підготовки майбутніх фахівців, на наш погляд, є її системність, цілісність і неперервність, що має забезпечувати взаємозв'язок теоретичної підготовки майбутнього вчителя з його практичним самовдосконаленням, а також створювати для нього безперервний простір реалізації практичних можливостей набуття особистісно-компетентнісних здатностей.

Професійна практика має характер неперервності та послідовності, починаючи із перших років навчання (*Кривонос, 2011: 216*). Врахування принципу системної цілісності практичної підготовки майбутніх учителів здатне забезпечити ефективну підготовку висококваліфікованих педагогічних кадрів, необхідних національній системі освіти для її подальшого інноваційного розвитку. Враховуючи це, необхідно відзначити, що застосовувана сьогодні система педагогічної практики в українських педагогічних університетах потребує реформування й удосконалення, розбудови принципово нової, інноваційної моделі функціонування та розвитку.

У сучасних умовах студентам педагогічних спеціальностей зазвичай забезпечується проходження декількох видів практики, які розподіляються за певними роками їх навчання в університеті. Не завжди така система має цілісний характер, часто різні види практик є автономними, не пов'язаними як між собою, так і з багатьма дисциплінами, що вивчаються студентами в рамках теоретичних курсів. «В Україні студенти педагогічних ВНЗ проходять три види практик: 1. Виховна практика в літніх оздоровчих таборах (для деяких спеціальностей вона не є обов'язковим видом практики). 2. Навчально-педагогічна практика – носить пасивний характер; студенти є спостерігачами навчально-виховного процесу. 3. Педагогічно-виробнича практика – відбувається в активній формі, під час якої практиканти мають проводити власні уроки, виховні години і відвідувати уроки студентів-колег з детальним аналізом» (*Носовець, 2011: 164*).

З одного боку, така система педагогічної практики має свої позитиви, може носити цілеспрямований характер, бути ефективною та корисною, з іншого – вона сповнена недоліками, які пов'язані саме з її несистемністю і нецілісністю, відірваністю її різних етапів, непов'язаністю зі значною кількістю теоретичних знань, отриманих в університеті. «Певні недоліки, що існують в організації педагогічної практики призводять до того, що студенти-практиканти не повною мірою розуміють, які вимоги до них ставляться на кожному етапі педагогічної практики, та не сприймають педагогічну практику як цілісний процес» (*Олійник, 2011: 141*).

Враховуючи це, ми розробили цілісну, поетапно взаємовизначену, теоретично-практично-інтегровану модель підготовки майбутніх педагогів засобами педагогічної практики як невід'ємної складової навчально-виховного середовища будь-якого педагогічного університету та національної системи освіти в цілому.

Моделювання особистісно-професійної підготовки вчителя – це виокремлення основних базових властивостей і якостей, притаманних фахівцеві – вчителю-професіоналу. При цьому слід зазначити, що при розробці прогностичної моделі професійно-особистісної підготовки педагога необхідно враховувати методологічні та педагогічні позиції. Така модель буде відображати тільки основні базові компоненти, виступаючи орієнтиром для педагогічного університету. А головне, вона орієнтована на подальшу розробку засобів педагогічного управління підготовкою вчителя. Оптимізація процесу побудови моделі буде досягнута в умовах особистісно-орієнтованої освіти.

Окрім вироблення цілісної концепції інтегрованих форм проходження практичної підготовки студентами педагогічних спеціальностей важливо, гадаємо, також розробити інноваційну структуру методологічних, дослідницьких, навчальних і виховних форм, що складають змістовну частину цього елемента навчально-виховного формування майбутнього педагога. У моделі мають бути представлені основні складові навчально-педагогічного комплексу практичної діяльності студента, майбутнього педагога: 1) система інтеграції теоретичної, професійно-практичної,



дослідницької роботи; 2) методичне забезпечення усіх видів практики; 3) створення освітнього середовища педагогічної практики (Кисла, 2012: 277).

Педагогічний університет, професорсько-викладацький склад у співпраці з колективами шкіл мають створювати саме цілісне освітньо-інноваційне середовище практичної підготовки студентів, яке б повною мірою сприяло трансформації набутих теоретичних знань у практичні вміння самореалізації майбутнього педагога. Саме з метою створення концептуально-парадигмальних принципів цілісності такого середовища в нашому подальшому дослідженні ми звернемося до проблеми побудови оптимальної моделі практичної підготовки майбутніх педагогів.

У сучасній системі вищої педагогічної освіти України практика застосовується як невід'ємний навчально-методичний елемент загального навчально-виховного процесу, що дозволяє аналізувати його як феномен інтегративний та системотворчий, такий, що є необхідним у ході реалізації навчально-виховної стратегії кожного студента педагогічної спеціальності. «Практика студентів є обов'язковою складовою частиною процесу підготовки фахівців у вищій педагогічній школі. Вона регламентується Положеннями про проведення практики студентами вищих навчальних закладів і є безперервною (I-IV курси); організованою на базі середніх загальноосвітніх шкіл; керованою з боку професорсько-викладацького складу педагогічного університету й учителів і адміністрації освітніх закладів. Відповідальність за організацію та здійснення практичної підготовки студентів покладено безпосередньо на керівників вищої школи.

Навчально-методичне керівництво і виконання програм практики забезпечують відповідні кафедри. Загальну організацію роботи студентів і контроль за її проведенням здійснює керівник практики та досвідчені вчителі шкіл, на базі яких проходить практика» (Білоконний, 2008: 5).

Включеність більшості суб'єктів навчально-виховного процесу практичної підготовки майбутнього вчителя в систему проходження студентами практик різного роду є позитивним виявом вітчизняної вищої педагогічної освіти. Водночас, на наш погляд, необхідно встановити більш міцні й наскрізні зв'язки між різними видами практики, які проходять студенти протягом всього періоду навчання, що забезпечить вищий рівень її системності та інтегрованості до загальної структури навчально-виховного процесу у вищій школі.

Різні види практики мають бути гармонійно включеними в систему безперервної професійно-компетентнісної підготовки майбутніх педагогів. Більше того, на наш погляд, вони повинні бути інтегративним її елементом, навколо якого має вибудовуватися вся змістовно-обсягова структура навчально-виховного процесу у вітчизняному навчальному закладі. Важливо, щоб «система організації педагогічної практики в структурі ступеневої підготовки майбутнього вчителя у вищому педагогічному навчальному закладі відповідала принципу безперервності та послідовності, сприяла ефективній підготовці студентів до роботи в школі» (Романишина, 2012: 93). На основі цього принципу буде розгорнута така система взаємозв'язків між різними елементами та етапами навчально-виховного процесу, в якій би оптимальна модель практичної підготовки майбутніх педагогів стала справжнім єднальним, інтегральним, смислореалізаційним складовим елементом загальної структури професійної підготовки вчителів.

Важливими є й інші фундаментальні принципи побудови оптимальної моделі практичної підготовки майбутніх педагогів. Зокрема, надзвичайно важливо, щоб така підготовка здійснювалася в поступовому характері – від простіших педагогічно-

пізнавальних завдань до складніших, із врахуванням того рівня теоретичних знань студентів, якими вони володіють на кожному конкретному етапі навчання в університеті. «Ефективно організована практика носить характер поступовості, що постійно ускладнюється. Починаючи із загального знайомства з навчально-виховним закладом, спостережень та аналізу отриманої інформації, практикант переходить до виконання більш складних завдань. Характер безперервності проявляється у тому, що студент у процесі всього строку навчання у педагогічному вузі пов'язаний із школою та дітьми» (Черкас, 2008: 156).

Як бачимо, поступовість проходження різних видів практики студентами зумовлює іншу вимогу – їх взаємопов'язаність і неперервність, коли кожний наступний етап є логічним продовженням попередніх і в його процесі використовується досвід пройденої раніше практичної підготовки. Важливість цього принципу підкреслює В. Кремень у своїй книзі «Освіта і наука в Україні»: «Практична підготовка має бути неперервною, починатися на молодших курсах і тривати впродовж усього навчання, послідовно ускладнюючись і наповнюючись новим змістом» (Кремень, 2005: 102). Саме на основі такого розуміння взаємозалежності та взаємообумовленості різних етапів проходження практичної підготовки і розглядається нами проблема побудови оптимальної моделі практичної підготовки майбутніх педагогів як на концептуально-теоретичному, системно-структурному, так і на практично-педагогічному рівнях.

Отже, приступаючи до аналізу проблеми побудови оптимальної моделі практичної підготовки майбутніх педагогів, насамперед підкреслимо принципи системності, неперервності, структурної обумовленості, творчої креативності, особистісної інноваційності цього феномену. Названі принципи повинні лягти в основу будь-якої педагогічної дії, а отже, їх необхідно широко застосовувати в рамках практичної самореалізації майбутніх педагогів. «В процесі практичної підготовки майбутніх педагогів провідними принципами є: неперервність та послідовність протягом всього періоду навчання; акмеологічність (можливість творчо використовувати власні задатки та здібності в процесі проходження педагогічної практики різних видів); дослідницький підхід (можливість досліджувати різноманітні соціально-педагогічні процеси та проблеми у відповідності з особливостями та потребами навчальних закладів, що виступають в ролі бази практики» (Приходько, 2000: 20).

Таким чином, виокремивши й розглянувши основні принципи побудови оптимальної моделі практичної підготовки майбутніх вчителів, звернемося до концептуально-теоретичного аналізу її складників. Першим із них є ознайомча практика студентів, що здійснюється на першому курсі, без відриву від навчального процесу протягом одного місяця, впродовж якої першокурсники приходять до школи й вивчають навчально-виховну діяльність учителя.

Ознайомча практика на ранньому етапі навчання студентів педагогічних спеціальностей є надзвичайно важливим діагностичним інструментом виявлення у молодій людини справжнього покликання до такої суспільно важливої професії, як учитель. Саме спостереження за роботою досвідченого вчителя дозволяє молодій людині визначитися з правильністю обраної спеціальності, а також зафіксувати у структурі власної особистості аксіологічну значущість майбутньої професії. «У професійному становленні студента важливу роль відіграє спостереження за діяльністю досвідчених учителів. Пропедевтична педагогічна практика передбачає спостереження за педагогічною діяльністю вчителя-предметника, ознайомлення та

спостереження за навчально-виховним процесом, діяльністю учнів» (Манчуленко, 2003: 370).

Такий практичний досвід є насправді незамінним у контексті первинного особистісно-професійного самовизначення молодої людини, яка обрала своїм майбутнім фахом педагогічну діяльність. Студент одразу отримує можливість зануритися в середовище, яке для нього є моделлю майбутньої діяльності, а також невичерпним евристичним джерелом подальшого теоретичного навчання в університеті.

Окрім того, ознайомча практика виконує особливу функцію і щодо подальшої індивідуальної стратегії навчання студента, в тому числі й практично-педагогічного її виміру, будучи фундаментальним елементом формування аксіологічної, когнітивної та особистісно-духовної орієнтації молодої людини на пізнавально-творче видобування особистісно-професійних компетенцій. Пропедевтична педагогічна практика є складовою частиною освітньо-професійної підготовки майбутнього вчителя, яка забезпечує безперервність і послідовність формування практичних умінь та професійного становлення студентів на всіх освітньо-кваліфікаційних рівнях. Метою практики є ознайомлення студентів з особливостями організації та проведення навчально-виховної роботи вчителів в умовах реального навчально-виховного процесу в загальноосвітніх навчальних закладах (Белан, 2011: 14).

Таким чином, ознайомча практика студентів педагогічних спеціальностей відіграє передусім роль ціннісно-орієнтаційну, пробуджує любов до власної професії, прагнення до фахово-компетентної та особистісно-духовної самореалізації.

Однією з найголовніших системотворчих функцій ознайомчої педагогічної практики є сприяння та спрямування студентської діяльності на саморозвиток і компетентнісне самовдосконалення. Ознайомча практика стимулює до самостійного набуття нових знань, умінь та навичок, які надалі студент зможе проявити, проходячи наступні взаємопов'язані види практик, тим самим створюючи цілісну систему студентської практичної діяльності.

Студенти мають насамперед усвідомити важливість і необхідність самостійної роботи щодо вдосконалення своїх знаннево-педагогічних та практично-психологічних навичок і вмінь. Досвідчений учитель може показати юному колезі приклади вибудовування ієрархічно-ціннісних систем, що для педагога становлять основу його професійної та особистісно-життєтворчої діяльності в процесі учительської самореалізації.

Ознайомча практика є також елементом цілісного первинного етапу підготовки майбутнього вчителя, який має на меті ознайомити молоду людину з реальними умовами професійного функціонування справжнього педагога. Студент долучається до реального навчально-виховного простору конкретного освітнього закладу, відчуваючи атмосферу майбутньої професії, її значущість і соціальну важливість. «Безперервна практика на I – II курсі має на меті ознайомлення студентів із реальним процесом, у якому втілюються знання, здобуті студентами на лекціях і семінарських заняттях. Відповідно добираються форми організації та проведення практики. Змістовно робота студентів зводиться до ознайомлення їх у виробничих умовах з особливостями підготовки вчителя до навчального року, навчального семестру, вивчення нового розділу, уроку та його аналізу, до гурткової позакласної роботи. З огляду на це, її можна назвати початковим етапом формування майбутнього фахівця, де ним усвідомлюється зміст роботи з розрахунку наступності з вищим рівнем» (Власенко, 2008: 49).

Важливо закласти на цьому ранньому етапі професійної самореалізації ціннісні орієнтири та духовне прагнення до подальшої творчої самореалізації. Ознайомча практика є своєрідним стимулом для молодого людини, енергетичним поштовхом до нових форм самореалізації. Однак вона може стати й відштовхуючим фактором, який змусить молодого людину відвернутися від учительського фаху. Запобігати цьому мають керівники практики та вчителі-методисти, тобто старші колеги, майстерність яких полягає саме в тому, що вони здатні переконати молодого людину, котра перебуває на першій сходинці педагогічного шляху, у важливості подальшого саморозвитку.

Зрештою, ознайомча практика є першим прикладом для студентів педагогічної майстерності досвідченого вчителя, яка має сприйматися вже не безпосередньо, як на шкільній лаві, а рефлексивно, з погляду осмислення змісту та форми професійно-педагогічних знань, умінь і навичок, навчально-виховних компетенцій майбутнього педагога. «Пропедевтична педагогічна практика має формувати в студентів уміння готувати уроки з використанням сучасних методів і прийомів навчально-пізнавальної діяльності; має на меті закріплювати, поглиблювати та синтезувати психолого-педагогічні, методичні знання в процесі їх використання для вирішення конкретних навчальних завдань; має виховувати у студентів стійкий інтерес до професії вчителя, потреби в педагогічній самоосвіті та підготувати студентів до активної педагогічної практики в школі» (Матяш, 2010: 372).

Таким чином, необхідно зробити висновок про те, що саме в ході ознайомчої практики студентів першого курсу відбувається закладання фундаменту всієї подальшої професійно-педагогічної та особистісно-життєтворчої діяльності майбутнього вчителя. У зв'язку з цим важливо, щоб у рамках цього виду практики студент першого курсу якнайширше ознайомився з технологічними, інноваційно-гуманістичними, суспільно-організуючими функціями сучасної освіти, якнайглибше усвідомив соціальну значущість своєї майбутньої професії.

Ще одним важливим видом практики для студентів педагогічних спеціальностей є культурно-ознайомча практика, яка здійснюється на другому курсі, в період зимових або літніх канікул, упродовж якої майбутні педагоги вивчають культурно-історичні традиції краю, в якому їм належить працювати. Безумовно, такий вид практики є необхідним і для культурного розвитку молодого людини, майбутнього вчителя, й для обізнаності в традиціях, звичаях тієї місцевості, де в майбутньому педагог буде здійснювати власну професійну діяльність, що в основі своїй є культуротворчою. Одним із головних принципів педагогічної дії має бути культуровідповідність та залучення учнів до різноманітної гармонії, що складають в єдності місцева та загальнолюдська культура, що й зумовлює фундаментальне значення для майбутнього педагога проходження культурно-ознайомчої практики. На думку Т. Рейзенкінд, художньо-культурне навчання має «базуватися на принципі поліфонічної (рівноправної) підпорядкованості елементів, які забезпечують цілісність комплексної інтегративної системи. Зміст такої системи полягає у доборі форм, методів, засобів художньо-естетичного навчання на основі принципу культуровідповідності» (Рейзенкінд, 2006: 369). Молодий педагог для гармонійного розвитку власних професійно-особистісних компетентностей повинен якомога раніше долучитися до цілісної культуровідповідної системи того регіону, де він планує реалізовуватися як учитель. Ця умова є важливим елементом практичної підготовки майбутнього педагога, що визначає його подальші здатності до гармонійного долучення учнів до культурного середовища певного краю.

Культурно-ознайомча практика студентів має характер активності, дослідницько-інноваційної спрямованості та особистісно-ціннісної орієнтованості, котра перетворює її також на важливий інтегративний чинник всього комплексу практичної підготовки майбутнього вчителя, що нами розглядається. Різноманітність культурно-крайових, історично-регіональних особливостей функціонування різних навчальних закладів повинно враховуватися саме при формуванні цілісної системи практичної підготовки майбутнього педагога. Активна культурно-ознайомча практика покликана утверджувати «дослідницько-орієнтований підхід, згідно з яким у напрямі становлення культуротворчої парадигми підготовка педагогів здійснюється відповідно до інноваційних підходів науково-освітньої практики, зокрема у нових сферах українознавчо-регіональної культури. У контексті дослідницько-організаційного характеру розробляється підготовка спеціаліста – педагога, зокрема, у напрямі формування вміння створювати краєзнавчо-культуротворче середовище навчання і виховання учнів. Підготовка майбутнього вчителя спрямовується на професійне оволодіння способами розробки – моделювання власних методичних підходів і засобів педагогічно-краєзнавчої діяльності» (Олійник, 2011: 15).

Молодий учитель, таким чином, вийшовши зі стін університету та потрапивши в професійно-учительське середовище, матиме вже певні методологічні, педагогічно-виховні, культуротворчі напрацювання у сфері історично-культурної специфіки краю, де здійснюватиметься безпосередньо його учительська робота.

Культурно-ознайомча практика має здійснюватися також на основі принципу різноманітності методологічно-пізнавальних форм та засобів, що забезпечується майстерністю керівників такої практики, а також активною співпрацею університету з різноманітними культурними, музейними, громадськими організаціями, які становлять культуротворче ядро певного регіону. «Технологія формування готовності майбутнього вчителя до культурно-ознайомчої, музейно-педагогічної діяльності реалізується в процесі застосування комплексу активних, практико-орієнтованих форм і методів навчання, використання методу проєктів, творчих завдань, залучення до навчально-дослідницької діяльності тощо. Це сприяє розширенню професійної компетентності майбутнього вчителя, дозволяючи підвищити його професійну культуру» (Мандебура, 2010: 251).

Таким чином, усебічний розвиток професійно-особистісних компетенцій молодого вчителя безпосередньо залежить від активності та інноваційно-творчої спрямованості проходження ним у студентські роки культурно-ознайомчої практики, спрямованої на формування адаптаційно-соціалізаційних факторів активного залучення молодого спеціаліста до педагогічно-виховної та культуротворчої діяльності в певному регіоні.

Одним із визначальних видів практики щодо формування цілісної структури педагогічно-професійних компетенцій майбутнього педагога є виховна практика, що реалізується в період літніх канікул як правило в таборах відпочинку чи оздоровлення дітей та підлітків, де майбутні педагоги працюють вихователями, наставниками тощо. Цей вид практики надзвичайно важливий, оскільки виховання як педагогічний феномен є інклюзивним явищем будь-якої педагогічно-комунікативної діяльності. «Для повноцінного залучення практикантів до розвивальної освітньої діяльності велика роль належить практиці в дитячих таборах. Вона має на меті виробити у майбутніх педагогів вміння самостійно застосовувати в практичній роботі зі школярами знання, одержані в процесі вивчення психолого-педагогічних дисциплін, а

також пропедевтичне засвоєння різноманітних форм і методів роботи з дітьми під час літнього оздоровчого періоду» (Кисла, 2012: 133).

Цей вид практики є незамінним для формування у майбутнього педагога психолого-педагогічних умінь гуманного ставлення до дитини, усвідомлення її потреб індивідуального, вікового, групового, комунікативного характеру тощо. У зв'язку з цим, виховна практика визначається нами як ще один інтегральний елемент процесу побудови оптимальної моделі практичної підготовки майбутніх педагогів у системі вітчизняної педагогічної освіти.

Виховна практика має на меті стимулювати у майбутнього педагога прагнення до самовдосконалення в собі виховних професійних компетенцій, до розвитку зацікавленості та дослідницької спрямованості щодо вивчення дитячої психіки, психології дитячих груп та колективів, вироблення вміння позиціонувати себе як керівника, вихователя, авторитета для дитячої групи чи окремої дитини. Метою педагогічної практики в дитячих оздоровчих закладах (ДОЗ) є «оволодіння студентами сучасними методами та формами організації виховного процесу в дитячих закладах оздоровлення та відпочинку; формування професійних умінь і навичок на основі отриманих теоретичних знань із педагогіки та методики виховної роботи; формування в студентів умінь організовувати виховну роботу з дітьми і молоддю в умовах відпочинку. Основною базою літньої практики є заміські оздоровчі табори, санаторії, пришкільні табори тощо» (Кириченко, 2004: 6). Необхідно, щоб студент, майбутній педагог, чітко усвідомив і визначив для себе пріоритетне місце виховання та спілкування в позаурочний час із дітьми в загальній структурі власних педагогічно-психологічних професійно-особистісних компетентностей.

Саме комунікативно-виховні вміння та навички молодого педагога дозволять йому активно і з меншими перешкодами вписатися в будь-яке психолого-педагогічне середовище певного навчально-виховного закладу. Метою виховної практики є і формування вмінь виховної роботи, й збільшення потенціалу адаптаційно-психологічної дії самого майбутнього педагога.

Без такої готовності до творчо-організаційної та інноваційно-виховної роботи з дітьми та підлітками не можна вести мову про формування сучасного педагога, основою професійності якого мають бути високі особистісно-комунікативні здатності до гуманного й особистісно-орієнтованого ставлення до проблем виховання та взаємодії з учнівським колективом.

Окрім того, проходячи виховну практику, майбутній педагог навчається особливого виду відповідальності, зокрема, відповідальності за створення приємного, оздоровлюючого, розважального, творчо-орієнтованого мікроклімату для дітей. Молодий педагог несе повну відповідальність за психологічний стан значної кількості дітей, що знаходяться далеко від дому й батьків, має створювати такі умови, які б забезпечили кожній дитині душевний комфорт і спокій, не завдавали дитині стресу.

Виховна практика є одним із ключових складових елементів оптимальної моделі практичної підготовки майбутніх педагогів, для яких надзвичайно важливо володіти високим рівнем здатності створювати сприятливу для психічного здоров'я учнів та колективної творчості навчально-виховну атмосферу.

Зазначимо також, що з розвитком національної системи освіти, з диверсифікацією застосовуваних в її рамках навчально-виховних і організаційних форм існуватиме нагальна необхідність у різносторонніх освітянських кадрах, здатних працювати в нестандартний спосіб, застосовуючи оригінальні методики та інноваційні технології навчання та виховання, набуваючи досвіду неформально-

креативного комунікативного контакту з учнями, вихованцями. «Слід зазначити, що в нових умовах ринкових відносин, соціальних та економічних реформ, демократизації суспільства та гуманізації освіти підвищився попит підлітків та їхніх батьків на додаткові освітні послуги, які можуть бути задоволені в результаті використання соціально-педагогічних можливостей позашкільної освіти та виховання. Тому свою плідну діяльність розпочало багато типів позашкільних навчально-виховних закладів, зокрема такі: позашкільні заклади освіти; інші заклади освіти як центри позашкільної роботи в позаурочний та позанавчальний час (середні загальноосвітні заклади, ліцеї, гімназії, навчально-виховні комплекси, професійно-технічні училища, технікуми, коледжі тощо); клуби та об'єднання за місцем проживання, незалежно від форми власності та підпорядкування; культурно-освітні, фізкультурно-оздоровчі, спортивні та інші заклади, установи різних відомств; різні організації, фонди, асоціації» (Пода, 2012: 237).

Таким чином, підкреслюючи надзвичайну важливість виховної практики для формування професійно-особистісних компетентностей майбутнього педагога, відзначимо також необхідність формування стійкої та динамічної системи взаємовигідної співпраці між центральними і регіональними педагогічними університетами й відповідними організаціями, що надають послуги відпочинку та оздоровлення дітей.

Така співпраця дозволить розширювати та інноваційно вдосконалювати ті форми практично-виховної підготовки майбутніх педагогів, які використовуються сьогодні, а також віднаходити у студентів особливі здібності щодо роботи з дітьми в позанавчальний час та в позаурочному середовищі, що може суттєво вплинути на обрання молодого людиною майбутньої педагогічної спеціальності.

Розглянувши характерні риси та обґрунтувавши фундаментальну важливість таких видів практичної підготовки майбутніх педагогів, як ознайомча, культурно-ознайомча та виховна практика, звернемося до з'ясування місця в системі оптимальної моделі практичної підготовки вчителя здійснюваної на старших курсах педагогічної практики, на основі якої студенти отримують можливість повною мірою реалізувати ті знання, уміння й навички, які вони отримують протягом теоретичного процесу навчання та на ранніх етапах практичної підготовки.

Педагогічна практика в загальній структурі оптимальної моделі практичної підготовки майбутніх учителів має вже не стільки ознайомчо-фундаментальний, скільки результативно-прикладний характер, тобто студенти повинні не просто пізнавати певні особливості практичної роботи в конкретному навчально-виховному закладі, але й намагатися реалізувати на практиці ті знання й уміння, які вони отримали протягом теоретичного вивчення спеціальних психолого-педагогічних і предметних дисциплін.

«Педагогічна практика у вищих педагогічних закладах має особливе значення для підготовки вчителів. Насамперед, у процесі підготовки до неї студент набуває певних теоретичних знань та вдосконалює набуті. Але під час безпосереднього проходження практики студенти потрапляють в ситуацію, яка вимагає від них незвичної поведінки – поведінки вчителя на уроці: практикант вступає в нову для нього соціальну роль і при цьому стає суб'єктом нових відносин, аналога яких, як правило, не було ще в його життєвому досвіді. Таким чином, відбувається черговий етап вдосконалення теоретичної основи психолого-педагогічних компетенцій і, головне – починає формуватися її первинний рівень (оскільки без практичного

педагогічного досвіду студента некоректно стверджувати про наявність у них сформованої психолого-педагогічних компетенцій» (Барило, 2011: 16).

Враховуючи це, педагогічну практику студентів педагогічних спеціальностей необхідно вважати первинним етапом їх професійної діяльності, впродовж якого відбувається становлення вміння молодого педагога до реалізації набутих знань і навичок у навчально-виховному середовищі загальноосвітнього навчального закладу. Педагогічна практика визначає первинні здатності майбутнього педагога до реалізації та розвитку його особистісно-професійних і психологічно-виховних компетентностей.

Таким чином, педагогічна практика як форма навчально-виховної діяльності майбутніх педагогів покликана створити для них умови реалізації теоретичного фундаменту, що закладається протягом навчання в університеті. Така мета перетворює цей вид практики на визначальний елемент оптимальної моделі практичної підготовки майбутніх педагогів, адже педагогічна практика є своєрідним єднальним елементом теоретичної та реалізаційної підготовки студентів педагогічних спеціальностей.

Значення педагогічної практики в цих двох її функціональних вимірах неможливо переоцінити, адже саме завдяки адаптаційній і реалізаційній її функціям вона стає інтегративно-єднальним елементом всього навчально-виховного процесу педагогічного університету, спрямованого на формування й виховання педагогів-професіоналів високої якості, інноваційно-творча діяльність яких у майбутньому буде визначати не лише окремі людські долі, але й історичний шлях розвитку всієї нашої національної громади, держави.

Здійснюючи навчально-пізнавальну активність у стінах університету студенти формують загальнообов'язковий базис своєї майбутньої професії й лише на практиці кожен із них отримує можливість проявити індивідуально-творчі можливості, замислитися над стилістичними особливостями своєї майбутньої особистісно-професійної самореалізації. Вироблення власного педагогічного стилю є одним із важливих завдань педагогічної практики майбутніх учителів.

Вибудовуючи оптимальну модель практичної підготовки майбутніх педагогів, важливо на фундаментальному концептуально-теоретичному рівні усвідомлювати, що педагогічна практика на старших курсах є можливістю для розвитку особистості молодого вчителя, що виявляється в потраплянні в реальне середовище навчально-виховних стратегій, методик і технологій, які надалі будуть використовуватися ним як фундаментальний педагогічний досвід. У процесі педагогічної практики створюються умови для самореалізації особистості студента, формування компетентності щодо вирішення творчих педагогічних завдань, розвитку інформаційних, орієнтаційних, перцептивних умінь, що виявляється у грамотному проектуванні логіки педагогічного процесу, використанні різних засобів, форм, методів, інноваційних педагогічних технологій.

Педагогічна практика на старших курсах повинна також мати дослідницько-евристичний, креативно-інноваційний характер, що зумовлюється творчо-особистісною природою самої професії вчителя, для якого будь-яка педагогічно-виховна дія сповнена комунікативно-творчих зусиль. Розвивати в собі відповідні здатності майбутній учитель найактивніше, як нам видається, починає саме в рамках педагогічно-практичної підготовки.

«На старших курсах дуже важливо, щоб педагогічна практика не зводилась лише до копіювання роботи тих чи інших вчителів, а ґрунтувалася на закріпленні і розвитку умінь вести самостійні пошуки рішень педагогічних завдань на основі знань і умінь,



які вони одержали в інституті в процесі вивчення психолого-педагогічних дисциплін» (Кучай, 2008: 58-59).

Забезпечувати такі умови проходження педагогічної практики для майбутніх педагогів мають досвідчені викладачі університетів, які у співпраці з вчителями, методистами, психологами загальноосвітніх навчальних закладів розробляють спеціальні, особистісно орієнтовані програми педагогічної практики, виробляють технологічний та оціночний її апарат для забезпечення повного комплексу практичної самореалізації кожного студента.

Зрештою, підсумково-результативним елементом оптимальної моделі практичної підготовки майбутніх педагогів є переддипломна (науково-дослідна) практика (для магістрів), яка за своєю природою вже є не стільки навчальним елементом, скільки можливістю професійної самореалізації молодого педагога, що починає свій трудовий шлях. «Переддипломна практика є завершальною ланкою практичної підготовки, в ході якої студенти самостійно виконують обов'язки вчителів-класоводів, проектують власну педагогічну діяльність. Під час цієї практики поглиблювалися, закріплювалися та усвідомлювалися теоретичні знання з усіх дисциплін навчального плану» (Калюжка, 2012: 125). Результатом такої педагогічної практики є формування повноцінного професійного вчителя, готового до подальшого особистісно-фахового самовдосконалення, а також закладання дослідницько-евристичного фундаменту всієї подальшої педагогічно-виховної діяльності як активного суб'єкта національного освітнього простору. Фундаментальним виміром переддипломної магістерської практики майбутніх педагогів є її науково-дослідницький характер, який функціонально виявляється у формуванні у студентів професійної якості науково-рефлексійного ставлення до власної професійної праці, а також можливостей її інноваційно-креативного вдосконалення. «Магістерська підготовка реалізує освітньо-професійні програми, які базуються на проведенні наукових досліджень і орієнтовані на підготовку фахівців для науково-дослідної і педагогічної діяльності, для роботи у галузі наукоємних технологій» (Швець, 2009: 123).

Переддипломна практика як підсумкова виконує також діагностичну функцію, визначаючи рівень тих чи тих структурно-професійних компетентностей, набутих майбутніми педагогами протягом теоретичного та практичного навчання в університеті. Тепер студенти-практиканти не просто ідентифікують себе з майбутньою професією, але й перевіряють свої первинні фахові здібності. Пошуково-дослідна та підсумково-аналітична сутність переддипломної магістерської практики робить її ключовим професійно-визначальним елементом оптимальної моделі практичної підготовки майбутніх педагогів. Пройшовши переддипломну практику, студент стає повноцінним педагогом, активним суб'єктом національного освітнього простору.

Переддипломна практика є завершальним етапом практичної педагогічної підготовки студентів і спрямована на узагальнення, систематизацію й поглиблення загально-педагогічних знань, умінь і навичок, а також підготовку до виконання функцій учителя та реалізації системи навчально-виховної роботи з учнями.

Важливим компонентом моделі практичної підготовки майбутніх учителів є культурологічний, що включає в себе: по-перше, максимальне введення студентів у конкретну культуру через використання власного досвіду й життєвого досвіду, по-друге, через інтеграцію життєвого досвіду студента, по-третє, через здійснення студентом педагогічної діяльності на високому цивілізаційно-інноваційному рівні,

по-четверте, через забезпечення єдності суб'єктної позиції та інтерактивного характеру діяльності майбутнього педагога.

Культурологічна практика в контексті загальної практичної підготовки розглядається нами як механізм взаємодії практичного, в тім числі й життєвого досвіду з досвідом науковим з метою вдосконалення і того, й іншого. Отже, вона виступає одним із механізмів та взаємозв'язків і взаємопереходів буденного знання студентів у науково-педагогічне знання як культуровідповідні та когнітивно зумовлені процеси, кінцевим результатом яких є формування ключових компетенцій майбутніх учителів, підвищення їхньої педагогічної майстерності, становлення громадянських якостей.

Нами встановлено найоптимальнішу модель вибудовування цілісної системи практичної підготовки майбутніх учителів, що має забезпечити якнайповніше розкриття педагогічно-психологічних здібностей кожної молодої людини, а також прищепити їй постійне прагнення до самостійного професійно-особистісного самовдосконалення.

Таким чином, дослідивши проблему побудови оптимальної моделі практичної підготовки майбутніх педагогів, а також визначивши та проаналізувавши такі її елементи, як ознайомча, культурно-ознайомча, виховна, педагогічна та переддипломна магістерська практики, можемо здійснити низку взаємопов'язаних висновків.

По-перше, визначивши першим етапом практичної підготовки майбутніх педагогів ознайомчу практику студентів, що здійснюється на першому курсі, без відриву від навчального процесу впродовж одного місяця, проходячи яку, першокурсники приходять до школи й вивчають навчально-виховну діяльність учителя, підкреслено фундаментальну роль такого виду практики щодо всього навчання студентів педагогічних спеціальностей.

З одного боку, ознайомча практика відіграє ціннісно-орієнтаційну функцію, слугує своєрідним ідентифікаційним інструментом, який дозволяє молодій людині переконатися у правильності вибору професійного та життєтворчого шляху. З іншого – ознайомча практика слугує також системотворчим елементом вибудовування подальшої індивідуальної траєкторії навчання кожного студента і в теоретичному, й у практичному плані, адже вона дозволяє визначитися з ключовим колом навчальних, науково-дослідних, виховних, організаційних проблем, які становитимуть основну зацікавленість у подальшому навчанні та роботі студента.

По-друге, розглянувши основні характеристики культурно-ознайомчої практики, майбутні педагоги вивчають культурно-історичні традиції краю, в якому їм належить працювати; системотворча сутність цього виду практики є очевидною, адже педагогічна діяльність у своїй основі є культуротворчою.

Культурно-ознайомча практика студентів дозволяє їм також збагатити свій пізнавально-дослідницький, ціннісно-орієнтаційний та культуротворчий потенціал, необхідний молодому педагогу як ефективний засіб культурно-цивілізаційної самоідентифікації, а також як дієвий методологічний та інноваційно-креативний інструмент майбутньої професійної діяльності. Для ефективної культурно-ознайомчої практики необхідно, щоб університет систематично налагоджував та розвивав зв'язки з різноманітними культурно-орієнтованими суб'єктами діяльності певного регіону.

По-третє, проаналізувавши навчально-виховний та педагогічно-освітній потенціал виховної практики, доведено фундаментальне значення цього виду практики у формуванні особистісно-професійних компетентностей майбутнього

педагога, адже будь-яка навчально-педагогічна дія обов'язково сповнена виховним змістом. Студент набуває незамінного досвіду спілкування з дітьми і підлітками в неформальній, позаурочній атмосфері, де активно розвиваються його комунікативно-особистісні здатності щодо впливу на дітей як на індивідуальному, так і на груповому рівні, його потенціал використання інноваційних педагогічно-виховних технологій гуманного керівництва дитячим колективом у нестандартних ситуаціях.

По-четверте, сформулювавши основні завдання, що постають перед студентами старших курсів педагогічних спеціальностей в ході проходження ними педагогічної практики, підкреслюємо, що цей вид практики в загальній оптимальній моделі практичної підготовки майбутніх педагогів відіграє вже не ознайомчу, а реалізаційно-корекційну функцію, тобто спрямований на творче застосування студентами в реальному навчально-виховному середовищі тих знань і вмінь, які були ними отримані під час теоретичної підготовки, а також у процесі проходження попередніх видів практики. У зв'язку з таким функціональним навантаженням, педагогічна практика дозволяє молодій людині остаточно ідентифікувати себе з майбутньою професією, а також почати накопичувати необхідний досвід для формування та вдосконалення своїх професійно-особистісних компетентностей.

Педагогічна практика, таким чином, є своєрідним містком від навчання до професійного життя, адже ставить мету як використання теоретичних напрацювань студентів, так і вироблення ними первинних основ і стилю майбутньої педагогічно-виховної діяльності.

По-п'яте, дослідивши ключові характеристики переддипломної практики, яку проходять студенти-магістранти, визначаємо, що на відміну від попередніх елементів оптимальної моделі практичної підготовки майбутніх педагогів, цей вид практики структурно-функціонально спрямований не просто на реалізацію теоретичних знань і вмінь, набутих в університеті, але й головним чином на майбутню професійну діяльність, адже протягом цього виду практики студенти здійснюють види робіт, притаманні повноцінній діяльності вчителя, перевіряючи власні первинні професійно-особистісні компетенції. Враховуючи це, важливим елементом цієї роботи є звітність, яка являє не просто навчальну роботу, але рефлексійно-дослідницьку працю, спрямовану на глибокий самоаналіз, ґрунтований на науково-пошуковому та інноваційно-технологічному базисі.

Таким чином, переддипломна практика являє собою своєрідний підсумково-інтегральний елемент оптимальної моделі практичної підготовки майбутніх педагогів.

\*\*\*

Абдуллина О. А., Загряжкіна Н. Н. Педагогическая практика студентов: учебное пособие для студентов педагогических институтов. 2-е изд., перераб. и доп. М. : Просвещение, 1989. 175 с.

Барило О. А. Формування та вдосконалення психолого-педагогічної культури майбутніх вчителів словесників у процесі проходження педагогічної практики. *Вісник Чернігівського національного педагогічного університету. Серія : Педагогічні науки.* Чернігів : ЧНПУ ім. Т.Г. Шевченка, 2011. Випуск 84. С. 15–19.

Белан Т. Г. Професійно-педагогічна практика як засіб первинної адаптації студентів до педагогічної діяльності. *Вісник Чернігівського національного педагогічного університету. Серія : Педагогічні науки.* Чернігів : ЧНПУ ім. Т.Г. Шевченка, 2011. Випуск 88. URL: [archive.nbuv.gov.ua/Ресурси Наукова періодика.../ped/2011\\_88/Belan.pdf](http://archive.nbuv.gov.ua/Ресурси Наукова періодика.../ped/2011_88/Belan.pdf). (дата звернення: 18.12.2019)

Білоконний С. П. Організація керівництва педагогічною практикою – важлива умова формування рефлексивних умінь майбутнього вчителя. *Вісник Черкаського університету. Серія : Педагогічні науки.* Черкаси : ЧНУ імені Богдана Хмельницького, 2008. Випуск 142. С. 5–8.

Власенко Ф. П. Особливості соціалізації індивіда в умовах інформаційного суспільства (соціально-філософський аналіз) : автореф. дис. на здобуття наук. ступеня канд. філософ. наук : спец. 09.00.03. К., 2008. 18 с.

Калюжка Н. Педагогічна практика у професійному становленні майбутнього вчителя початкової школи. *Гуманітарний вісник ДВНЗ «Переяслав-Хмельницький державний педагогічний університет імені Григорія Сковороди»* : [зб. наук. пр.]. Переяслав-Хмельницький, 2012. Вип. 26. 123–127 с.

Кисла О. Ф. Організаційно-методичні засади проведення педагогічної практики в процесі багаторівневої підготовки фахівців зі спеціальності «Початкова освіта». *Вісник Чернігівського національного педагогічного університету. Серія : Педагогічні науки*. Чернігів : ЧНПУ ім. Т. Г. Шевченка, 2012. Випуск 96. С. 132–135.

Кремень В. Г. Освіта і наука в Україні – інноваційні аспекти. Стратегія. Реалізація. Результати. К. : Грамота, 2005. 448 с.

Кривонос О. Б. Педагогічна практика – провідна умова формування професійних умінь студентів. *Педагогічні науки : теорія, історія, інноваційні технології*. 2011. № 3. С. 214–223.

Кучай Т. П. Активізація творчого мислення студентів в період педагогічної практики. *Вісник Черкаського університету. Серія : Педагогічні науки*. Черкаси : ЧНУ імені Богдана Хмельницького, 2008. Випуск 129. С. 58–61.

Мандебура Е. П. Технологія формування готовності майбутніх учителів начального образования к использованию средств музейной педагогіки. *Науковий вісник Мелітопольського державного педагогічного університету. Серія : Педагогіка* : [зб. наук. пр.]. Мелітополь : МДПУ імені Богдана Хмельницького, 2010. Випуск 4. С. 243–252.

Манчуленко Л. В. Підготовка майбутніх учителів до інноваційної діяльності під час проходження педагогічної практики. *Вісник УДУВГП* : [зб. наук. пр.]. Рівне, 2003. Частина 1. С. 135–141.

Манчуленко Л. В. Формування творчого стилю діяльності майбутніх педагогів у процесі педагогічної практики : автореф. дис. на здобуття наук. ступеня канд. пед. наук : спец. : 13.00.04. Тернопіль, 2006. 23 с.

Матяш О. І., Михайленко Л. Ф. До питання організації та оцінювання пропедевтичної педагогічної практики студентів математичних спеціальностей в умовах кредитно-модульного навчання. Сучасні інформаційні технології та інноваційні методики навчання у підготовці фахівців: методологія, теорія, досвід, проблеми: [зб. наук. пр.]. К.; Вінниця : ВДПУ імені Михайла Коцюбинського, 2010. Випуск 24. С. 369–372.

Носовець Н. М., Малишко О. В. Організація позааудиторної роботи з розвитку педагогічної майстерності майбутніх вчителів у практиці вищого педагогічного закладу. *Вісник Чернігівського національного педагогічного університету імені Т. Г. Шевченка* : збірник наукових праць. Педагогічні науки. Вип. 88. Чернігів, 2011. URL: [http://www.nbu.gov.ua/portal/Soc\\_Gum/Vchdpu/ped/2011\\_88/Nosov.pdf](http://www.nbu.gov.ua/portal/Soc_Gum/Vchdpu/ped/2011_88/Nosov.pdf). (дата звернення: 26.01.2020)

Олійник В. Проблеми студентів-практикантів в процесі проходження педагогічної практики та шляхи їх усунення. Гуманізація навчально-виховного процесу : [зб. наук. пр.]. Вип. LVI. Слов'янськ : СДПУ, 2011. С. 139–151.

Організація педагогічної практики у літніх оздоровчих закладах : навчально-методичний посібник / Л. М. Кириченко, Н. П. Онищенко, Ю. Г. Підборський, О. М. Сергійчук. К. : Знання України, 2004. 60 с.

Пода В. М. Організація та проведення позакласної й позашкільної навчально-виховної практики студентів вищих педагогічних навчальних закладів. *Вісник Чернігівського національного педагогічного університету. Серія : Педагогічні науки*. Чернігів : ЧНПУ ім. Т. Г. Шевченка, 2012. Випуск 96. С. 236–239.

Приходько Н. І. Технологія содержания практической подготовки социальных педагогов. Проблеми сучасної педагогічної освіти : педагогіка і психологія : [зб. наук. пр.]. Ялта : КГУ, 2000. Вип. 2. Ч. 1. С. 19–24.

Рейзенкінд Т. Й. Дидактичні основи професійної підготовки вчителя музики в педуніверситеті : монографія. Кривий Ріг : Видавничий дім, 2006. 640 с.

Романишина Л. М., Конох А. П. Особливості формування професійної компетентності майбутніх учителів початкових класів у процесі педагогічної практики // *Вісник Запорізького національного університету* : [зб. наук. пр.]. Фізичне виховання та спорт. Запоріжжя : Запорізький національний університет, 2012. № 1 (7). С. 90–94.

Черкас Г. В. Педагогічна практика в системі підготовки вчителя. *Педагогіка, психологія та медико-біологічні проблеми фізичного виховання і спорту* : науковий журнал. 2008. № 1. С. 155-158.

Швець Є. Я., Швець Д. Є. Організація науково-дослідної і педагогічної практики магістрантів. *Гуманітарний вісник : збірник наукових праць Запорізької державної інженерної академії*. Запоріжжя : ЗДІА, 2010. Випуск 43. С. 123–128.

## Lilia KULINENKO

Doctor of Philosophy, professor of the Department of Technological and Vocational Education and General Technical Disciplines of Izmail State University of Humanities.

He author more than 80 scientific articles.

From 1991 to the present she works at Izmail State University of Humanities.

Research interests: innovative nature of modern education; philosophical foundations of the practical training of future teachers; recognition of the meaning of life signs of modern humanistic strategies and innovation in the formation of personality.

E-mail : Lilik6777@gmail.com

### THE CONCEPT OF MODELING FUTURE TEACHERS' PRACTICAL TRAINING

*The author developed the philosophical conception of practical training of future teachers as one of their professional development's way. It is proved that philosophical basis of teachers practical training are the principle of worldview pluralism and the position of co-evolutionary worldview determinants, recognizing of creative features of modern humanistic strategies and innovation as the main criterion and the imperative of personality's becoming, understanding of creativity as archetype of future teachers' life activity.*

**Key words:** *modernization, personality, practice, pedagogical education, teacher, innovation, praxeology, pedagogical process, knowledge society, philosophy of education.*

Today, in the whole world, education is seen as the process that accompanies a person throughout his life and provides everyone with the fullest realization in the professional, personal and socio-political spheres. The most important tasks of education, including vocational education, are preparing young people for their successful life in society and equipping them with all the necessary means for further self-improvement.

General approaches in the development of education are aimed at training professionals for the main spheres of human activity in the current socio-cultural situation. The Bologna Declaration emphasizes the need to form a man of the XXI century – a professional in his field, a mobile person capable of self-realization.

Modern life is swift-flowing. Analysts note a real accelerating of historical development, which in its turn requires of man to get into into the life process as soon as possible. The latter dictates the need for in-depth practical training of the individual in the process of his educational activities.

Mastering the required amount of knowledge and its independent acquiring, mastering socio-practical experience, forming relevant professional competencies, readiness (without additional training) for fulfilment of professional duties, and most importantly, – forming personal qualities of a person and a citizen – are the main requirements, to which education must give the answers if we want it to be modern, promising and socially demanded. A teacher must be the first to master and implement this philosophy.

The global importance of information requires the total mastering of information technologies and processes at the level of general education. The main direction should be the practical training of the individual, aimed at studying and using information resources,

using information systems, developing telecommunications networks (automated information systems, banks and databases, knowledge bases, etc.). The future specialist should not so much theoretically as practically master the information technology of collecting, accumulating, spreading, storing the information, accessing it on the basis of modern electronic computing and communication equipment, communication devices. The latter also relies on the teacher, who should form the student's information culture from school. The lost time is hard to catch up, and maybe impossible. Information practice should be established as the primary task in changing the requirements of new teacher training.

Within the praxeological approach, the actual and urgent task of modern philosophy of education is the task of building an optimal model of future teachers' practical training. The leading pedagogical universities have a definite theoretical and practical experience in this sphere. By definition, the practical training of the future teacher should be integral, have a systemic nature, include all main activities of the future teacher, focus on its educational and upbringing functions. Summarizing the experience of modern modeling of teachers' practical training, we will analyze its such main components as introductory, cultural-introductory, educational, pedagogical and undergraduate practice. Let's dwell on this analysis in more details.

The development of systematization principles for building the optimal model of practical training of future teachers is all the more important and relevant, taking into account the diversity of those functions and tasks of socio-structural and personal level, which are performed in the process of pedagogical practice. The diversity and multidimensionality of the goal-setting sphere of the phenomenon of teachers' practical training necessitates the study of the principles of its integral synthesis. "The main tasks of pedagogical practice are the education of professionally significant qualities of the teacher's personality; upbringing a lasting interest and love for the profession of teacher; consolidation, deepening and enrichment of socio-political, psychological-pedagogical and special knowledge in the process of their use while solving specific pedagogical tasks; forming and development of professional skills and knowledge; learning the state of educational and upbringing work in comprehensive school, pedagogical experience of teachers and teaching methodology experts (*Abdullina, 1989: 11–12*)". The basic principles of building the optimal model of future teachers' practical training are formulated namely on the basis of such tasks and functions. The most fundamental principle of developing effective training of incoming professionals, from our point of view, is its systemicity, integrity and continuity, which should ensure the mutual relationship of theoretical training of future teachers with their practical self-improvement, as well as it should create a continuous practical possibility in order to acquire personal and professional practical skills.

Professional practice has a character of continuity and consistency, starting since the first years of study (*Krivosos, 2011: 216*). Taking into account the principle of system integrity of future teachers' practical training is able to provide the effective training of highly qualified teachers needed in the national education system for its further innovative development. Taking this into consideration, it should be noted that the modern system of pedagogical practice in Ukrainian pedagogical universities needs to be reformed and improved in order to work out a fundamentally new, innovative model of functioning and development.

In modern conditions, the students of pedagogical specialities are usually provided with several types of practice, which are distributed over the certain years of their study at the university. Such a system is not always integral, different types of practices are often autonomous, disconnected with each other and with many theoretical subjects studied by students. «In Ukraine, students of pedagogical universities undergo three types of internships: 1. Educational practice in summer health camps (for some specialities it is not

an obligatory type of practice). 2. Educational and pedagogical practice – which is passive, students are observers of the educational process. 3. Pedagogical and working practice – which takes place in an active form, during which the trainees must conduct their own lessons, educative lessons and to attend their groupmates' lessons with the further detailed analysis» (*Nosovets', 2011: 164*).

On the one hand, such system of pedagogical practice has its advantages, it can be purposeful, effective and useful, on the other hand – there are a lot of drawbacks, which are associated with its inconsistency and incompleteness, detachment of its various stages, disconnection with a great amount of theoretical knowledge acquired at the university. «Certain drawbacks that exist in the organization of pedagogical practice lead to the fact that students- trainees do not fully understand the requirements for them at each stage of pedagogical practice, and do not perceive their pedagogical practice as an integral process» (*Oliylyk, 2011: 141*).

With this in mind, we have developed an integral, step-by-step, mutually defined, theoretical, practical and integrated model of training future teachers by means of pedagogical practice as an integral part of the educational environment of any pedagogical university and the national education system as a whole. Modeling of personal and professional training of a teacher is the separation of the main basic properties and qualities that are inherent to a specialist – a professional teacher. It should be noted that it is necessary to take into account methodological and pedagogical principles while developing a prognostic model of professional and personal training of teachers. This model will only reflect the main basic components, being as an orienting point for the pedagogical university. And, most importantly, it is focused on the further development of pedagogical management tools for teacher training. The optimization of the model building process will be achieved in the context of personality-oriented education.

In addition to developing integral concept of integrated forms of practical training of students of pedagogical specialities, it is important, from our point of view, to develop an innovative structure of methodological, research, educational and upbringing forms that are part of this element of educational and upbringing formation of future teachers. The model should present the main components of the educational and pedagogical complex of student's practical activities, a future teacher: 1) the system of integration of theoretical, professional and practical, research work; 2) the methodical support of all types of practice; 3) creating an educational environment for pedagogical practice (*Kysla, 2012: 277*).

A Pedagogical University, a teaching staff in cooperation with school staff should create an integral educational and innovative environment for students' practical training, which would fully contribute to the transformation of the acquired theoretical knowledge into practical skills of the future teacher's self-realization. In order to create the conceptual and paradigmatic principles of the integrity of such environment in our further study, we will analyse the problem of building an optimal model of future teachers' practical training.

In the modern system of higher pedagogical education of Ukraine pedagogical practice is used as an integral educational and methodical element of the general educational process, that allows to analyze it as an integrative and systemic phenomenon, which is necessary in the implementation of educational strategy of each student. «Students' internship is an obligatory part of the process of training specialists in higher pedagogical school. It is regulated by the Regulations on internships for students of higher educational institutions and is continuous (I-IV years of education); organized on the basis of secondary schools; supervised by the teaching staff of the Pedagogical University and teachers and administration of educational institutions. The organization and implementation of students' practical training are provided by the high school administration. Educational and methodical supervision and implementation of internship programs are provided by the

relevant departments. The general organization of students' work and control of its implementation is carried out by the head of the teaching practice and experienced teachers of the schools on the basis of which the practice takes place» (*Bilokonny, 2008: 5*).

The inclusion of a great number of the representatives of the educational process of future teachers' practical training into the system of students' internships of various kinds is a positive manifestation of the national higher pedagogical education. At the same time, from our point of view, it is necessary to establish stronger and cross-cutting links among different types of internships taken by students throughout the period of study. It will ensure a higher level of its systemic and integral nature of the educational and upbringing process in higher educational establishments. Different types of pedagogical practice should be harmoniously included in the system of continuous professional competence training of future teachers. Moreover, from our point of view, they should be its integrative element, around which the whole content-amount structure of the educational process in the national educational institution should be built. It is important that «the system of organization of pedagogical practice in the structure of gradual training of future teachers in higher pedagogical educational institution should correspond to the principle of continuity and consistency and promote the effective preparation of students for work at school» (*Romanyshyna, 2012: 93*). Based on this principle, a system of relationships between the various elements and stages of the educational process will be developed, in which the optimal model of practical training of future teachers would be a really unifying, integral, sense-realizing component of the whole structure of professional teachers' training.

Other fundamental principles of building the optimal model of future teachers' practical training are also important. In particular, it is extremely important that such training should be carried out in a gradual manner – from simple pedagogical and cognitive tasks to more complex ones, taking into account the level of theoretical knowledge of students, which they have at each stage of study at the university. «Effectively organized practice is gradual, and is constantly becoming more complicated. Starting from the general acquaintance with the educational institution, observations and analysis of the received information, the trainee passes to the realization of more difficult tasks. The nature of continuity becomes evident in the fact that the student in the process of the whole period of study at the pedagogical university is connected with school and children» (*Cherkas, 2008: 156*).

As we can see, a gradual passing different types of students' practice entails another requirement – their interconnection and continuity, when each subsequent stage is a logical continuation of the previous ones and in the process the experience of previous practical training is used. The importance of this principle is emphasized by V. Kremen in his book «Education and Science in Ukraine»: «Practical training should be continuous, should begin in the junior years of study and continue during all education, consistently becoming more complicated and filled with new content» (*Kremen, 2005: 102*). On the basis of such understanding of the interdependence and interconnection of different stages of practical training we analyze the problem of building an optimal model of practical training of future teachers at the conceptual-theoretical, systemic-structural and practical-pedagogical levels.

Thus, starting to analyze the problem of building the optimal model of practical training of future teachers, first of all, it is necessary to emphasize the principles of systemacity, continuity, structural dependance, creativity, personal innovation of this phenomenon. These principles should be the base of any pedagogical action, and therefore they should be widely applied in the practical self-realization of future teachers. «In the process of practical training of future teachers, the main principles are: continuity and consistency during all training period; acmeological principle (students' ability to creatively use their own talents and abilities in the process of passing pedagogical practice of different



kinds); research principle (ability to investigate various social and pedagogical processes and problems according to characteristic features and requirements of educational establishments, which perform the role of practice base» (*Prykhod'ko, 2000: 20*).

Thus, having identified and considered the basic principles of building an optimal model of practical training of future teachers, we turn to the conceptual and theoretical analysis of its components. The first of them is the introductory practice of students, which is carried out for one month in the first year of study, being on the educational process, during which the first-year-students come to school and study the educational activities of teachers. Introductory practice at an early stage of teaching students of pedagogical specialities is an extremely important diagnostic tool for identifying a young person's true vocation to such a socially important profession as a teacher. It is the observation of the work of an experienced teacher that allows a young person to determine his right choice of the chosen speciality, as well as to state the axiological significance of the future profession in the structure of his own personality. «Observing the activities of experienced teachers plays an important role in student's professional development. Propaedeutic pedagogical practice involves observing the pedagogical activity of the subject teacher, acquaintance and observing the educational process, the activities of pupils» (*Manchulenko, 2003: 370*).

Such practical experience is, in fact, indispensable in the context of the primary personal and professional self-determination of a young person who has chosen pedagogical activity as his future profession. The student immediately gets the opportunity to involve himself in the environment, which for him is a model of future activities, as well as an inexhaustible heuristic source of further theoretical studies at the university.

In addition, introductory practice has a special function for further individual strategy of student's learning, including its practical and pedagogical principles, as a fundamental element in the formation of axiological, cognitive and personal-spiritual orientation of young people to acquire cognitive and creative personal and professional competencies. Propaedeutic pedagogical practice is an integral part of the educational and professional training of future teachers, which ensures the continuity and consistency of the formation of practical skills and professional development of students at all educational and qualification levels. The purpose of the practice is to acquaint students with the peculiarities of the organization and realization of educational work of teachers in the real educational process at secondary schools (*Belan, 2011: 14*).

Thus, the introductory practice of students of pedagogical specialities, first of all, plays a value-oriented role, awakens love for their own profession, the aspiration for professional-competent and personal-spiritual self-realization. One of the most important system-creating functions of introductory pedagogical practice is the promotion and direction of student activities for their self-development and competency self-improvement. Introductory practice stimulates independent acquiring new knowledge, skills and abilities that the student will be able to show in the future, passing the following interrelated kinds of practice, thus creating an integral system of student's practical activity.

Students, first of all, should realize the importance and necessity of their independent work in order to improve their knowledge-pedagogical and practical-psychological skills and abilities. An experienced teacher can show to his young colleague the examples of building hierarchical-value systems, which for the teacher are the basis of his professional and personal activity in the process of teacher's self-realization.

Introductory practice is also an element of the integral initial stage of future teacher's training, which is aimed to introduce to young people the real conditions of professional activity of a real teacher. The student joins the real educational environment of a particular educational institution, feeling the atmosphere of his future profession, its significance and social importance. «The continuous practice in the I - II years of study aims to introduce to

students the real process, in which they can use the knowledge, which has been gained at the lectures and seminars. Accordingly, the forms of organization and practice are chosen. The content of students' work includes introducing to them the peculiarities of teacher's preparation for the school year, the term, learning a new section, the lesson and its analysis, for group extracurricular activities in the real working conditions. Taking that into account, this kind of student's practice can be considered the initial stage of forming the future specialist, the place, where he understands the content of work, which is expected on higher level» (*Vlasenko, 2008: 49*).

It is important to establish the values and spiritual desire for further creative self-realization at this early stage of professional self-realization. Introductory practice is a kind of stimulus for a young person, an energetic impulse to new forms of self-realization. However, it can also be a repulsive factor that will force a young person to reject the teaching profession. This should be prevented by the head of the practice, teachers, methodologists, i.e. senior colleagues, whose skill lies in the fact that they are able to convince a young person, who is on the first step of his pedagogical path, in the importance of further self-development.

After all, introductory practice is for students the first example of pedagogical skills of an experienced teacher, which should be comprehended not like at school, directly, but reflexively, in terms of understanding the content and form of professional knowledge, skills, educational competencies of the future teacher. «Propaedeutic pedagogical practice should form in students the ability to prepare the lessons using modern methods and techniques of educational and cognitive activities; should aim to consolidate, deepen and synthesize psychological and pedagogical, methodical knowledge in the process of their use in order to solve specific educational problems; should upbringing in students a lasting interest in the teaching profession, the need for pedagogical self-education and prepare students for active pedagogical practice at school» (*Matyash, 2010: 372*).

Thus, it is necessary to conclude that it is in the course of introductory practice of the first-year students that the foundation of all further professional-pedagogical and personal-life activities of the future teacher is laid. In this regard, it is important that in this kind of practice, the first-year students get acquainted with the technological, innovative-humanistic, social-organizing functions of modern education, to become keenly aware of the social significance of their future profession.

Another important type of practice for students of pedagogical specialities is the cultural and introductory practice of students, which is carried out in the second year of study, during the winter or summer holidays, during which the future teachers study the cultural and historical traditions of the region in which they work. Of course, this kind of practice is necessary both for the cultural development of a young person, a future teacher, and for awareness of the traditions and customs of the area, where in the future the teacher will carry out his own professional activity, which is basically cultural. One of the main principles of pedagogical activity should be a cultural conformity and involvement of students into various harmony that make up the local and universal culture, which determines the fundamental importance of cultural and educational practice for the future teacher. According to T. Reisenkind, the artistic and cultural education should be «based on the principle of polyphonic (equal) subordination of the elements that ensure the integrity of a comprehensive integrative system. The content of such a system is the selection of forms, methods, means of artistic and aesthetic education based on the principle of cultural conformity» (*Reisenkind, 2006: 369*). For the harmonious development of a young teacher's own professional and personal competencies, he should join as early as possible the integral, culturally appropriate system of the region where he plans to be realized as a teacher.

This condition is an important element of the practical training of the future teacher, which determines his further ability to harmoniously involve students into the cultural environment of a particular region. The cultural and introductory practice of students has the nature of activity, which has a research and innovation orientation and a personal and value orientation, which makes it an important integrative factor of the whole complex of practical training of future teachers, which we consider. The diversity of cultural and regional, historical and regional features of the functioning of different educational institutions should be taken into account in forming an integral system of practical training of future teachers. Active cultural and introductory practice is designed to establish a «research-oriented approach, according to which, in the direction of cultural paradigm, teachers' training is carried out in accordance with the innovative approaches to scientific and educational practice, in particular, in the new areas of the Ukrainian regional culture. In the context of research and organizational nature, the training of a specialist – a teacher is developed, in particular, in the direction of forming the ability to create a local historical and cultural environment for teaching and educating students. Training of the future teacher is directed on professional mastering of ways of development – modeling of the own methodical approaches and means of pedagogical and local country study activity» (*Oliynyk, 2011: 15*).

Thus, the young teacher, graduating from the university and getting into the professional teaching environment, will already have certain methodological, pedagogical-educational, cultural-creative developments in the field of historical and cultural specifics of the region, where his teaching work will be carried out.

Cultural and introductory practice should also be carried out on the basis of the principle of diversity of methodological and cognitive forms and tools, provided by the skills of heads of such practice, as well as an active cooperation of the university with various cultural, museum, public organizations, which form the cultural-creative centre of the definite region. «The technology of forming the readiness of future teachers for cultural and educational, museum and pedagogical activities is implemented in the application of a complex of active, practice-oriented forms and methods of teaching, using the method of projects, creative tasks, involvement in teaching and research activities and so on. It contributes to the growth of the future teacher's professional competence, allowing to increase his professional culture» (*Mandebura, 2010: 251*).

Thus, the comprehensive development of professional and personal competencies of a young teacher directly depends on the activity and innovative and creative orientation of his passing during the student years the cultural and educational practice, aimed at forming adaptive and socialization factors of active involvement of young professionals into pedagogical and cultural activities in the definite region.

One of the defining kinds of practice, concerning the formation of an integral structure of pedagogical and professional competencies of future teachers, is the educational practice, which is realized during the summer holidays, usually in recreation or health camps for children and adolescents, where future teachers work as educators, tutors and more. This kind of practice is extremely important because education as a pedagogical phenomenon is an inclusive phenomenon of any pedagogical and communicative activity. «The practice in children's camps plays an important role in the full involvement of trainees into developmental educational activities. It aims to develop in future teachers the ability to independently apply in practice with pupils the knowledge gained in the study of psychological and pedagogical disciplines, and also propaedeutic comprehension of various forms and methods of work with children during summer recreation period» (*Kysla, 2012: 133*).

This kind of practice is indispensable for the forming in the future teacher the psychological and pedagogical skills of humane attitude to the child, awareness of its needs

of individual, age, group, communicative nature and so on. In this regard, the educational practice is defined by us as another integral element of the process of building the optimal model of future teachers' practical training in the system of the national pedagogical education. Educational practice aims to stimulate the future teacher's desire to self-improvement of his educational professional competencies, to develop interest and research orientation in the study of child psyche, psychology of children's groups and teams, to develop the ability to position himself as a leader, educator, authority for children's groups or an individual child. The purpose of the pedagogical practice in children's health facilities (DOZ) is «mastering by students the modern methods and forms of organization of the educational process in children's health and recreation facilities; forming professional skills and abilities on the basis of the received theoretical knowledge on pedagogics and methods of educational work; forming students' ability to organize educational work with children and youth during recreation. The main base of summer practice are country health camps, sanatoriums, school camps, etc.» (Kyrychenko, 2004: 6). It is necessary that the student, the future teacher clearly should understand and determine for himself the priority place of education and communication in extracurricular activities with children in the general structure of their own pedagogical and psychological professional and personal competencies.

It is the communicative and educational skills and abilities of a young teacher that will allow him to actively and with fewer obstacles fit into any psychological and pedagogical environment of a particular educational institution. The purpose of educational practice is both forming skills of educational work and increasing the potential of adaptive and psychological activity of the future teacher.

Without such readiness for creative-organizational and innovative-educational work with children and teenagers it is impossible to speak about the formation of a modern teacher, whose basis of professionalism should be high personal-communicative abilities to humane and personality-oriented attitude to problems of education and interaction with pupils. In addition, through educational practice, the future teacher learns a special kind of responsibility, namely – the responsibility to create a pleasant, healthy, entertaining, creatively-oriented microclimate for children. A young teacher is fully responsible for the psychological state of a large number of children who are a long way from home and parents, he should create such conditions that would provide each child with emotional comfort and peace, causing no stress to the child.

Educational practice is one of the key components of the optimal model of of future teachers' practical training, for whom it is extremely important to have a high level of ability to create a favorable mental health for pupils and collective creativity of the educational atmosphere.

It is important that with the development of the national education system, with the diversification of the educational and organizational forms used within it, there is an urgent need for diverse educational staff capable of working in a non-standard way, using original methods and innovative teaching and learning technologies, having creative communicative contact with pupils. «It should be noted that in the new conditions of market relations, social and economic reforms, democratization of the society and humanization of education, the need of adolescents and their parents for additional educational services has increased, which can be satisfied by using socio-pedagogical opportunities of extracurricular education. Therefore, many types of out-of-school educational institutions began their fruitful activity, in particular, the following: out-of-school educational institutions; other educational institutions as the centres of extracurricular activities in extracurricular time (secondary schools, lyceums, gymnasiums, educational complexes, vocational schools, technical schools, colleges, etc.); clubs and associations at the place of residence, regardless

of the form of ownership and subordination; cultural and educational, physical culture and health, sports and other institutions, institutions of various departments; various organizations, funds, associations» (*Poda, 2012: 237*).

Thus, emphasizing the extreme importance of educational practice for the formation of professional and personal competencies of future teachers, we also note the need for a stable and dynamic system of mutually beneficial cooperation between central and regional pedagogical universities and relevant organizations providing recreation and health. Such cooperation will allow to expand and innovatively improve those forms of practical and educational training of future teachers that are used today, as well as to find in students special abilities to work with children in extracurricular environment, which can significantly influence young people's choice of future pedagogical speciality.

Having analysed the characteristics and substantiated the fundamental importance of such kinds of future teachers' practical training as introductory, cultural and educational practice, we turn to clarify the place in the system of optimal model of teacher's practical training performed in senior years of pedagogical practice, on basis of which students have the opportunity to fully employ the knowledge, skills and abilities that they acquire during the theoretical learning process and at the early stages of practical training. Pedagogical practice in the general structure of the optimal model of future teachers' practical training has not an introductory-fundamental, but productive-applied characteristics, that is, students should not only learn certain features of practical work in a particular educational institution, but also try to put into practice that knowledge and the skills they acquired during the theoretical study of special psychological, pedagogical and subject disciplines.

«Pedagogical practice in higher pedagogical institutions is of special importance for teacher training. First of all, in the process of preparation for it, the student acquires certain theoretical knowledge and improves the acquired knowledge. But during the direct internship, students find themselves in a situation that requires them to behave unusually – as the teacher behaves in class: the trainee enters a new social role for him and thus becomes the subject of new relationships, the analogue of which, as a rule, has not yet been in his life experience. Thus, there is another stage of improving the theoretical basis of psychological and pedagogical competencies and, most importantly – its primary level begins to form (because without the student's practical pedagogical experience it is incorrect to say that they have formed psychological and pedagogical competences)» (*Barylo, 2011: 16*).

Taking this into account, the pedagogical practice of students of pedagogical specialities should be considered the primary stage of their professional activity, during which is formed the young teacher's ability to realize the acquired knowledge and skills in the educational environment of the secondary school. Pedagogical practice determines the primary abilities of the future teacher to realize and develop his personal-professional and psychological-educational competencies.

Thus, pedagogical practice as a form of educational activity of future teachers is necessary to create conditions for them to employ the theoretical foundation acquired during their studies at the university. This aim makes this type of practice a defining element of the optimal model of future teachers' practical training, because pedagogical practice is a kind of unifying element of theoretical and practical training of students of pedagogical specialities.

The importance of pedagogical practice in these two functional approaches cannot be overestimated, because thanks to its adaptive and implementing functions it becomes an integrative and unifying element of the whole educational process of the pedagogical university, aimed at forming and educating high-quality professional teachers, whose innovative and creative activity in the future will determine not only individual human destinies, but also the historical path of the development of all our national community,

country, state. Carrying out their educational and cognitive activity within the university, students form a comprehensive basis of their future profession and only in practice each of them gets the opportunity to show his individual creative potential, to think over the stylistic features of his future personal and professional self-realization. Developing their own pedagogical style is one of the important tasks of pedagogical practice of future teachers.

Building the optimal model of future teachers' practical training, it is important at the fundamental conceptual and theoretical level to realize that pedagogical practice in the senior years of study is an opportunity for the development of the young teacher, which takes place in the real environment of educational strategies, techniques and technologies, that later on will be used by him as a fundamental pedagogical experience. In the process of pedagogical practice the conditions are created for self-realization of the student's personality, forming competence in solving creative pedagogical tasks, development of his informational, orientation, perceptual skills, which is shown in the competent planning the logic of the pedagogical process, using various tools, forms, methods, innovative pedagogical technologies.

Pedagogical practice in the senior years of study should also be of research-heuristic, creative-innovative nature, which is determined by the creative and personal nature of the teacher's profession, for whom any pedagogical and educational activity is full of communicative and creative efforts. From our point of view, the future teacher begins to develop the necessary abilities most actively during his pedagogical and practical training.

«In the senior years of study it is very important that pedagogical practice should not be limited to copying the work of certain teachers, but should be based on mastering and developing students' skills in order to conduct the independent searches to find the solutions to pedagogical problems, employing the knowledge and skills they received at the university while studying psychological- pedagogical disciplines» (*Kuchay, 2008: 58-59*).

Experienced university teachers have to provide such conditions for pedagogical practice for future teachers, who, in cooperation with school teachers, methodologists, psychologists of secondary schools develop special personality-oriented programs of pedagogical practice, develop technological and evaluation mechanism to ensure full practical self-realization of each student. Lastly, the final and effective element of the optimal model of practical training of future teachers is undergraduate (research) practice (for masters), which by its nature is not so much an educational element as an opportunity for professional self-realization of a young teacher, who begins his career. «Undergraduate practice - is the final link of practical training, during which students independently perform the duties of form-teachers, plan their own teaching activities. During this practice, the theoretical knowledge on all subjects of the curriculum was deepened, mastered and comprehended» (*Kalyuzhka, 2012: 125*).

The result of such pedagogical practice is the formation of a really professional teacher, ready for further personal and professional self-improvement, as well as laying the research and heuristic foundation of all further pedagogical and educational activity as an active subject of the national educational environment. The fundamental factor of the pre-graduation master's practice of future teachers is its scientific-research nature, which is functionally found out in the formation of students' professional quality of scientific and reflective attitude to their own professional activities, as well as opportunities for innovative and creative improvement. «Master's training realizes educational and professional programs that are based on research and focused on specialists' training for their research and teaching activities, for their work in the branch of scientific technologies» (*Shvets', 2009: 123*).

Being final, pre-graduate practice also performs a diagnostic function, determining the level of certain structural and professional competencies that future teachers have acquired

during theoretical and practical studying at the university. Now trainee students not only identify themselves with the future profession, but also test their primary professional abilities. The research and final-analytical essence of the pre-graduate master's practice makes it a key professional-determining element of the optimal model of future teachers' practical training. Having passed the pre-graduate practice, the student becomes a real teacher, an active subject of the national educational environment.

Pre-graduate practice is the final stage of students' practical pedagogical training and aims to generalize, systematize and deepen the general pedagogical knowledge, skills and abilities, as well as preparing for the functions of a teacher and realizing the system of the educational-upbringing work with pupils.

An important component of the model of future teachers' practical training is culturological, which includes: first, the maximum introduction of students to a particular culture through the use of their personal experience and life experience, secondly, through the integration of student's life experience, thirdly, through student's performing his pedagogical activity at a high level of civilization and innovation, fourthly, through ensuring the unity of the subjective position and the interactive nature of the future teacher's activity.

The cultural practice in the context of general practical training is considered by us as a mechanism of interaction of the practical experience, including the life experience, with the scientific one in order to improve both. Thus, it is one of the mechanisms and relationships and intertransitions of everyday students' knowledge in scientific and pedagogical knowledge as culturally appropriate and cognitively conditioned processes, the final result of which is the formation of key competencies of future teachers, improving their pedagogical skills, forming civic qualities. Thus, we have established the best model for building an integral system of future teachers' practical training, which should ensure the fullest revealing pedagogical and psychological talents of each young person, as well as instill in him a constant desire for independent professional and personal self-improvement.

Thus, having studied the problem of building the optimal model of future teachers' practical training, as well as identifying and analyzing its elements such as introductory, cultural, educational, pedagogical and pre-graduate master's practice, we can draw a number of interrelated conclusions.

Firstly, considering the first stage of future teachers' practical training to be the introductory practice of students in the first year for one month without separating from the educational process, during which, first-year-students come to school and study the educational-upbringing activities of a teacher, we emphasize the fundamental role of this kind of practice for all period of studying of students of pedagogical specialities.

On the one hand, the introductory practice plays a value-oriented function, serves as a kind of identification tool that allows a young person to be convinced in his right choice of the professional career and way of living. On the other hand, the introductory practice also serves as a system-forming element of building a further individual development of each student, both theoretical and practical, because it allows to determine the key range of educational, research, upbringing, organizational problems that will be of main interest in the future student's study and work.

Secondly, considering the main characteristics of cultural and introductory practice, future teachers study the cultural and historical traditions of the region in which they have to work, emphasizing the systemic nature of this type of practice, because the pedagogical activity is basically cultural. The cultural and introductory practice of students also allows them to enrich their cognitive-research, value-oriented and cultural potential, necessary for a young teacher as an effective means of cultural and civilizational self-identification, as well as an effective methodological, innovative and creative tool for his future professional activity. For the effective cultural and educational practice, it is necessary for the university

to systematically establish and develop relations with various culturally oriented subjects of activity of a certain region.

Thirdly, analyzing the educational-upbringing and pedagogical-educational potential of educational practice proved the fundamental importance of this type of practice in the formation of personal and professional competencies of the future teacher, because any educational and pedagogical action is necessarily full of educational content. The student gains an indispensable experience of communication with children and adolescents in an informal, extracurricular atmosphere, which actively develops his communicative and personal abilities to influence children at both individual and group level, his potential to use innovative pedagogical and educational technologies of humane upbringing children in unusual situations.

In the fourth place, formulating the main tasks facing senior students of pedagogical specialities during their pedagogical practice, it is emphasized that this type of practice in the general optimal model of future teachers' practical training plays no longer introductory but implementation-correctional function, i.e. directed for the creative application by students in a real educational environment the knowledge and skills that they acquired during the theoretical training, as well as in the process of passing the preliminary types of practice. Due to this functional feature, pedagogical practice allows a young person to finally identify himself with the future profession, as well as to begin gaining the necessary experience to form and improve his professional and personal competencies.

Pedagogical practice, thus, is a kind of bridge from studying to professional life, because it aims to use the theoretical achievements of students as well as to form their basic foundations and the style of future pedagogical and educational activities. In the fifth place, having studied the key characteristics of pre-graduate practice, which graduate students pass, it is determined that unlike the previous elements of the optimal model of future teachers' practical training, this kind of practice is structurally and functionally aimed not only at realizing the theoretical knowledge and skills acquired at the university, but mostly at the future professional activity, because during this kind of practice students carry out the types of work inherent to the real activity of the teacher, checking their own primary professional and personal competences. Taking this into account, an important element of this work is reporting, which is not just an educational work, but the observation and research work aimed at deep self-analysis, based on the research and innovation-technological basis.

Thus, pre-graduate practice is a kind of a final-integral element of the optimal model of future teachers' practical training.

\*\*\*

Abdullina O. A., Zagryazkina N. N. *Pedagogicheskaya praktika studentov: uchebnoe posobie dlya studentov pedagogicheskikh institutov*. 2-e izd., pererab. i dop. M. : Prosveschenie, 1989. 175 s.

Barylo O. A. *Formuvannya ta vdoskonalennia psicholoho-pedahohichnoi kultury maibutnikh vchyteliv slovesnykiv u protsesi prokhodzhennia pedahohichnoi praktyky*. *Visnyk Chernihivskoho natsionalnoho pedahohichnoho universytetu. Seriya : Pedahohichni nauky*. Chernihiv : ChNPU im. T.H. Shevchenka, 2011. Vypusk 84. P. 15-19.

Belan T. H. *Propedevtychna pedahohichna praktyka yak zasib pervynnoi adaptatsii studentiv do pedahohichnoi diialnosti*. *Visnyk Chernihivskoho natsionalnoho pedahohichnoho universytetu. Seriya : Pedahohichni nauky*. Chernihiv : ChNPU im. T. H. Shevchenka, 2011. Vypusk 88. URL: [archive.nbuv.gov.ua/Resursy/Naukova\\_periodyka/.../ped/2011\\_88/Belan.pdf](http://archive.nbuv.gov.ua/Resursy/Naukova_periodyka/.../ped/2011_88/Belan.pdf). (data zvernennia: 18.12.2019)

Bilokonnyi S. P. *Orhanizatsiia kerivnytstva pedahohichnoiu praktykoiu – vazhlyva umova formuvannya refleksyvnykh umin maibutnoho vchytelia*. *Visnyk Cherkaskoho universytetu. Seriya : Pedahohichni nauky*. Cherkasy : ChNU imeni Bohdana Khmelnytskoho, 2008. Vypusk 142. P. 5-8.

Cherkas H. V. *Pedahohichna praktyka v systemi pidhotovky vchytelia*. *Pedahohika, psicholohiia ta medyko-biologichni problemy fizychnoho vykhovannia i sportu* : naukovyi zhurnal. 2008. № 1. P. 155-158.



Kaliuzhka N. Pedagogichna praktyka u profesiinomu stanovlenni maibutnoho vchytelia pochatkovoї shkoly. *Humanitarnyi visnyk DVNZ «Pereiaslav-Khmelnyskyi derzhavnyi pedagogichnyi universytet imeni Hryhoriia Skovorody»* : [zb. nauk. pr.]. Pereiaslav-Khmelnyskyi, 2012. Vyp. 26. P. 123-127.

Kremen V. H. Osvita i nauka v Ukraini – innovatsiini aspekty. *Stratehiia. Realizatsiia. Rezultaty*. K. : Hramota, 2005. 448 s.

Kryvonos O. B. Pedagogichna praktyka – providna umova formuvannia profesiinykh umin studentiv. *Pedagogichni nauky : teoriia, istoriia, innovatsiini tekhnologii*. 2011. № 3. P. 214-223.

Kuchai T. P. Aktyvizatsiia tvorchoho myslennia studentiv v period pedagogichnoi praktyky. *Visnyk Cherkaskoho universytetu. Serii : Pedagogichni nauky*. Cherkasy : ChNU imeni Bohdana Khmelnytskoho, 2008. Vypusk 129. P. 58-61.

Kysla O. F. Orhanizatsiino-metodychni zasady provedennia pedagogichnoi praktyky v protsesi bahatorivnevoi pidhotovky fakhivtsiv zi spetsialnosti «Pochatkova osvita». *Visnyk Chernihivskoho natsionalnoho pedagogichnoho universytetu. Serii : Pedagogichni nauky*. Chernihiv : ChNPU im. T.H. Shevchenka, 2012. Vypusk 96. P. 132-135.

Manchulenko L. V. Pidhotovka maibutnykh uchyteliv do innovatsiinoi diialnosti pid chas prokhodzhennia pedagogichnoi praktyky. *Visnyk UDUVHP* : [zb. nauk. pr.]. Rivne, 2003. Chastyna 1. P. 135-141.

Mandebura E. P. Tehnologiya formirovaniya gotovnosti buduschih uchiteley nachalnogo obrazovaniya k ispolzovaniyu sredstv muzeynoy pedagogiki. *Naukovyi visnyk Melitopolskoho derzhavnoho pedagogichnoho universytetu. Serii : Pedagogika* : [zb. nauk. pr.]. Melitopol : MDPU imeni Bohdana Khmelnytskoho, 2010. Vypusk 4. P. 243-252.

Matiash O. I., Mykhailenko L. F. Do pytannia orhanizatsii ta otsiniuvannia propedevtychnoi pedagogichnoi praktyky studentiv matematychnykh spetsialnostei v umovakh kredytno-modulnoho navchannia. Suchasni informatsiini tekhnologii ta innovatsiini metodyky navchannia u pidhotovtsi fakhivtsiv: metodolohiia, teoriia, dosvid, problemy: [zb. nauk. pr.]. K.; Vinnytsia : VDPU imeni Mykhaila Kotsiubynskoho, 2010. Vypusk 24. P. 369-372.

Nosovets N. M., Malysko O. V. Orhanizatsiia pozaudytornoi roboty z rozvytku pedagogichnoi maisternosti maibutnykh vchyteliv u praktytsi vyshchoho pedagogichnoho zakladu. *Visnyk Chernihivskoho natsionalnoho pedagogichnoho universytetu imeni T. H. Shevchenka* : zbirnyk naukovykh prats. Pedagogichni nauky. Vyp. 88. Chernihiv, 2011. URL: [http://www.nbu.gov.ua/portal/Soc\\_Gum/Vchdpu/ped/2011\\_88/Nosov.pdf](http://www.nbu.gov.ua/portal/Soc_Gum/Vchdpu/ped/2011_88/Nosov.pdf). (data zvernennia: 26.01.2020)

Oliinyk V. Problemy studentiv-praktykantiv v protsesi prokhodzhennia pedagogichnoi praktyky ta shliakhy yikh usunennia. *Humanizatsiia navchalno-vykhovnoho protsesu* : [zb. nauk. pr.]. Vyp. LVI. Sloviansk : SDPU, 2011. P. 139-151.

Orhanizatsiia pedagogichnoi praktyky u litnykh ozdorovchykh zakladakh : navchalno-metodychni posibnyk / L. M. Kyrychenko, N. P. Onyshchenko, Yu. H. Pidborskyi, O. M. Serhiichuk. K. : Znannia Ukrainy, 2004. 60 s.

Poda V. M. Orhanizatsiia ta provedennia pozaklasnoi y pozashkilnoi navchalno-vykhovnoi praktyky studentiv vyshchykh pedagogichnykh navchalnykh zakladiv. *Visnyk Chernihivskoho natsionalnoho pedagogichnoho universytetu. Serii : Pedagogichni nauky*. Chernihiv : ChNPU im. T. H. Shevchenka, 2012. Vypusk 96. P. 236-239.

Prykhodko N. Y. Tekhnolohiia soderzhaniya praktycheskoi podhotovky sotsyalnykh pedagogov. *Problemy suchasnoi pedagogichnoi osvity : pedagogika i psykholohiia* : [zb. nauk. pr.]. Yalta : KHU, 2000. Vyp. 2. Ch. 1. P. 19-24.

Reizenkind T. Y. Dydaktychni osnovy profesiinoi pidhotovky vchytelia muzyky v peduniversyteti : monohrafiia. Kryvyi Rih : Vydavnychi dim, 2006. 640 s.

Romanyshyna L. M., Konokh A. P. Osoblyvosti formuvannia profesiinoi kompetentnosti maibutnykh uchyteliv pochatkovykh klasiv u protsesi pedagogichnoi praktyky. *Visnyk Zaporizkoho natsionalnoho universytetu* : [zb. nauk. pr.]. Fizychno vykhovannia ta sport. Zaporizhzhia : Zaporizkyi natsionalnyi universytet, 2012. № 1 (7). P. 90-94.

Shvets Ye. Ya., Shvets D. Ye. Orhanizatsiia naukovo-doslidnoi i pedagogichnoi praktyky mahistrantiv. *Humanitarnyi visnyk : zbirnyk naukovykh prats Zaporizkoi derzhavnoi inzhenernoi akademii*. Zaporizhzhia : ZDIA, 2010. Vypusk 43. P. 123-128.

Vlasenko F. P. Osoblyvosti sotsializatsii indyvida v umovakh informatsiinoho suspilstva (sotsialno-filosofskyi analiz) : avtoref. dys. na zdobuttia nauk. stupenia kand. filosof. nauk : spets. 09.00.03. K., 2008. 18 s.



## **Олександр ЛЕБЕДЕНКО**

*Доктор історичних наук, професор.  
Академік Української Академії історичних наук.*

*Член Національної Спілки краєзнавців України.*

*Автор понад 80 наукових публікацій.*

*Науковий керівник 5 захищених кандидатських дисертацій.*

*З 1996 р. по 2013 р. – ректор Ізмаїльського державного педагогічного інституту (гуманітарного університету),  
завідувач кафедри всесвітньої історії.*

**Сфера наукових інтересів:** *проблеми соціокультурної, етнічної та політичної історії півдня України, анархізм в Україні, політичні партії та громадські організації в житті південноукраїнського суспільства, історія Подунав'я та Бессарабії.*

**E-mail:** alexander.lebedenko@live.ru

### **ПІВДЕННА БЕССАРАБІЯ В УМОВАХ ФОРМУВАННЯ НАЦІОНАЛЬНОЇ ЕКОНОМІКИ В УКРАЇНІ (1991-1999 рр.)**

*Виявлено соціально-економічне становище Південної Бессарабії за перше десятиліття української державності, визначено особливості промисловості та сільського господарства регіону в умовах економічної кризи 1991-1999 рр. Підкреслюється, що на спад економічної ситуації впливали не лише національні, а й локальні фактори, а саме недостатня ідентифікація численних етнічних груп регіону, недосконала структура промислового виробництва, брак енергоресурсів, погана інтеграція регіонального виробництва в економіку України. Автор робить висновок, що затяжна соціально-економічна криза та зміни соціальної структури населення не сприяли розвитку національної ідеї у багатьох верств населення, які ностальгували за радянським минулим і зберігали свою радянську ідентичність.*

**Ключові слова:** *Південна Бессарабія, українська незалежність, національна економіка, економічна криза, рівень життя.*

Проголошення незалежності України вимагало подальшого формування й розвитку національної економіки. Україна за рівнем промислового та науково-технічного потенціалу посідала друге місце в СРСР після Росії і, на думку прихильників незалежності, мала швидко зайняти гідну позицію серед розвинутих європейських держав. Основними напрямками формування нових економічних відносин повинні були стати: проведення економічних реформ і приватизації з метою становлення ринкового господарства й рівних умов для розвитку державної, приватної та колективної власності; усунення затратного виробництва шляхом ресурсозбереження, впровадження нових технологій; переорієнтація економіки на задоволення соціальних потреб; створення нової системи економічних зв'язків як в Україні, так і з державами близького й далекого зарубіжжя. Однак омріяного зростання економіки так і не сталося.

Як зазначає А. А. Олешко, період з 1991 по 1993 рр. був першим етапом трансформаційної кризи 90-х рр. в Україні. Він позначився, передусім, прогресивним падінням ВВП (на 45,6%), гіперінфляцією (у 1993 році – **10 256%**), знеціненням грошових вкладень в Ощадбанку (у 610 разів) та зниженням реальних доходів

населення (у 4,6 рази) (Олешко, 2012). Економічна криза 1991-1993 рр. характеризувалася також різким спадом виробництва, кризою платоспроможності, соціальним розшаруванням населення та появою нових верств населення, зростанням злочинності тощо. Другий період (1994-1999 рр.) характеризувався уповільненням темпів падіння ВВП, поступовим переходом до його позитивної динаміки та формуванням антикризового потенціалу.

Стрімкий економічний спад в Україні, що розпочався ще в роки «застою», зумовила низка чинників: величезний військово-промисловий комплекс, залежність від постачання енергоносіїв, застаріла технічна база промислового виробництва, низька продуктивність сільського господарства, відсутність управлінських кадрів ринкової економіки, розрив економічних зв'язків, а також населення, котре звикло до державної опіки. Основною ж причиною економічної кризи став різкий і непередуманий перехід від планової економіки до ринкової шляхом так званої «шокової терапії».

Масове згорання виробництва на початку 90-х рр. ХХ ст. охопило й територію Південної Бессарабії. Частина підприємств і цехів зупинялися через брак сировини та матеріалів, обривалися господарські зв'язки, порушувалася договірна дисципліна, зростав груповий і регіональний економічний егоїзм.

Підприємства Ізмаїла у 1991 році недодали продукції на 15,2 млн. крб. Целюлозно-картонний комбінат, до якого деревина надходила з Котлоса й Архангельська, порівняно з попереднім роком випустив менше целюлози на 2909 тонн, картону – на 1003 тонни, картонної тари – на 3510 м<sup>2</sup>. Загалом цей комбінат недодав продукції на 8170 тис. крб. Консервний комбінат недовипустив продукції на 7 млн. крб. (Мазур, 1994: 1). Фактично припинив роботу завод «Еталон», який замість електронної апаратури став виготовляти прасувальні дошки й держакі для сільськогосподарського інвентарю.

Обсяг будівництва в місті Ізмаїл скоротився на 23%. Майже на 42,8% зменшилось виробництво продтоварів, зокрема, м'яса – на 30%, ковбасних виробів – на 24%, молочної продукції – на 12%, безалкогольних напоїв – на 38%. За 10 місяців 1991 року підприємства міста виробили товарів народного споживання на 14,1 млн. крб. менше, ніж у попередньому році. Цього ж року більшість підприємств Арцизького району не виконали договірних зобов'язань, а обсяг промислової продукції порівняно з 1990 роком скоротився на 15,1%. Підприємства Болградського району зменшили виробництво продовольчих товарів на 2,6 млн. крб. порівняно з 1990 роком. Обсяги виробництва зменшили винзавод, м'ясокомбінат, сирзавод, завод продовольчих товарів, швейна фабрика, хлібозавод (Лебедецько, 2008: 67).

Завдяки сприятливим кліматичним умовам у 1991 році господарства Південної Бессарабії зібрали високий урожай зернових, що певною мірою стабілізувало економічне становище. У Болградському районі зафіксовано рекордний на ту пору показник – 154,1 тис. тонн, а врожай зріс на 8,5 центнера з гектара. Своєю чергою, нижчими були показники тваринництва: за сім місяців 1991 року поголів'я худоби зменшилося на 2 тис. голів, суттєво скоротилося виробництво м'яса та молока. У 1992 році в умовах посухи було зібрано лише 59,4 тис. тонн зерна. Знизилось і виробництво молока та м'яса порівняно з 1991 роком. Різкий спад показників у сільському господарстві був зумовлений не лише посухою, а й дефіцитом палива. Господарства району недоотримали 1500 тонн бензину, 1200 тонн дизельного палива й 540 тонн мастил (Муратова, 1993: 2). Краща ситуація спостерігалась у тих районах, де підприємства працювали на місцевій сировині та матеріалах. У Саратовському

районі за 9 місяців 1991 року вартість продукції, робіт і послуг знизилась лише на 5%, а товарів народного споживання – на 3,5%.

Уряд України намагався якнайшвидше вивести країну з кризи. Проте ні концепція переходу до ринкової економіки, ні кодекс законів про землю, ні закон про податкову інспекцію та бюджетну систему, прийняті Верховною Радою республіки у 1990 році, не діяли.

Задля стабілізації споживчого ринку Одеська обласна рада та районні ради прийняли рішення щодо заборони вивозу зерна, іншої сільськогосподарської продукції за межі області без наявності сертифікатів державної карантинної інспекції. Встановлювався контроль на залізничних станціях та пунктах зв'язку за прийомом посилок і багажу з великою кількістю продовольчих товарів.

З метою захисту та стабілізації споживчого ринку уряд УРСР запровадив у листопаді 1990 року продаж громадянам продовольчих і непродовольчих товарів, а також продукції виробничо-технічного призначення за споживчими картками та купонами. Цей захід лише частково сприяв поліпшенню споживчого ринку. Без купонів можна було купити лише товар з преїскурантною ціною до 50 коп.: хліб, молочні продукти, сіль, сірники тощо. Продаж товарів культурно-побутового призначення (меблі, мотоцикли, автопричепи, музичні інструменти тощо) вартістю понад 1500 крб. здійснювався за чеками Ощадбанку, до того ж лише мешканцям УРСР. Необхідність уведення купонів була зумовлена невідповідністю між грошовими доходами населення і наявною товарною масою. На кожен карбованець випущеної продукції населення мало грошових знаків у 3-4 рази більше. Купони передбачалося використовувати лише 4-6 місяців, а насправді вони функціонували 4 роки. Першими випустили банкноти купонів номіналом 1, 3, 5, 10, 25, 50 і 100 крб. Обіг карбованця на території України припинили 12 листопада 1992 року о 23 годині. За обмінним курсом 1 крб. відповідав 1,45 купоно-карбованцю, а 1 долару – 403 купоно-карбованці. В 1993 році через інфляцію курс карбованця знизився у 42 рази. З'явилися купони номіналом у 2 і 5 тис. Із середини 1994 року до обігу було уведено банкноти 10, 20, 50, 100, 500 тис. і навіть в 1 млн. карбованців (*Гавриш, 2006: 299*). Населення Південної Бессарабії, як і всієї України, стало «мільйонерами».

Із середини 1991 року в районах Південної Бессарабії було здійснено окремі заходи щодо виконання Постанови Верховної Ради УРСР від 18 грудня 1990 року «Про земельну реформу». Весною цього ж року сільські ради завершили інвентаризацію земель і встановили, що їх частка (близько 4,7%) використовується неефективно. Землю виділяли сільські ради для розширення підсобного господарства, під сінокоси та під колективне городництво. У Болградському районі першочергово під особисті підсобні господарства громадян виділили 3705 га землі, для городництва міським мешканцям – 100 га. Було створено перші 9 фермерських господарств, які тримали в користування 76 га землі (*Одещина, 2001: 33*). Разом з тим, виникли певні незгодженості: непорозуміння між радами та правліннями колгоспів, негативне ставлення останніх до організації фермерських господарств, невирішеність питань щодо забезпечення приватних господарств насінням, технікою, мінеральними добривами, засобами захисту рослин, надання позик, пригнічене відчуття підприємництва у селян тощо.

Вкраплення ринкових відносин не мали значного позитивного впливу на економіку України: багатства переходили до рук колишньої партійно-радянської номенклатури, а маси опинилися за межею бідності. У Південній Бессарабії ситуація з продовольчими товарами була дещо кращою, ніж в інших регіонах України, що

меншою мірою стимулювало мешканців краю до впровадження реформ. Ефективно здійснювати економічні програми без вказівок «зверху» органи влади й управління виявилися нездатними. У січні 1992 року російський уряд зняв державний контроль над цінами на всі без винятку товари. Це зумовило підняття цін в Україні. 1992 року вони зросли на газ у 100 разів, на нафту – у 300 разів. Державні підприємства Південної Бессарабії обростали малими комерційними структурами, які безкоштовно використовували фінанси, територію, енергію основних підприємств. Туристи-комерсанти спустошували й до того бідний внутрішній ринок краю.

У 1992-1993 рр. в усіх районах Південної Бессарабії відбувалося зростання кризових явищ. Наприклад, в Арцизькому районі обсяг промислової продукції скоротився на 13,8%. Протягом 1993 року продукція підприємств Саратовського району зменшилася на 27,1%, виробництво товарів народного споживання – на 13,1%, а заборгованість з оплати праці становила 594,9 тис. грн. (Муратова, 1993: 3).

Уряд Вітольда Фокіна виявився неспроможним контролювати економічну ситуацію. Новий Кабінет міністрів на чолі з Леонідом Кучмою (жовтень 1992 р.) поставив завдання налагодити належний контроль за використанням державної власності при одночасному розширенні меж господарської свободи. По суті, це була спроба відновити галузеве централізоване управління, ввести держзамовлення продукції на республіканському та регіональному рівнях. Однією з причин невдалої боротьби уряду з кризою було блокування його рішень Верховною Радою. План реформ, розроблений у 1992 році віце-прем'єром Віктором Пинзеником, спрямований на обмеження пільгових кредитів, скорочення субсидій, розгортання приватизації, зниження матеріаломісткості й енергоємності продукції та перекриття головних джерел незаконного збагачення, парламент провалив. Уряд, своєю чергою, не зміг упоратись з інфляційною катастрофою. Прорахунки в центрі й на місцях призвели до того, що обсяг промислового виробництва у 1991-1994 рр. скоротився в Україні на 53% порівняно з 1990 роком (Касьянов, 2008: 131). Нездатною до реформування економіки виявилась еліта українського суспільства, котра тоді фактично поділилася на кілька груп: колишня партійно-радянська еліта, «нові українці» – ті, хто прийшов до влади на початку 90-х років, і представники етнонаціональних груп.

Поглиблювалася криза й у господарствах Південної Бессарабії. У Білгород-Дністровському районі індекс промислового виробництва упав з 99,5% у 1990 році до 86,8% у 1995 році, темпи зростання виробництва товарів народного споживання – з 94,8% до 81,3%, непродовольчих товарів – з 104,3% до 46,4% (Радилов, 1995: 1). Ще нижчими були показники в Білгород-Дністровському, інших містах і районах краю.

Ціни на промислову продукцію у 3-4 рази перевищували ціни на продукцію сільського господарства. Вищі органи влади раз у раз ухвалювали рішення щодо нових фінансових вливань у сільське господарство, проте до рядового колгоспника й робітника радгоспів ці кошти не доходили, осідаючи на рахунках банків та посередників. Питання про сільські (фермерські) господарства у листопаді 1993 року розглядалися на сесіях більшості районних рад народних депутатів, які повсюдно підтримували заяви селян щодо виділення землі під фермерські господарства. Водночас, зверталася увага на доцільне, високоєфективне використання виділених земельних ділянок, доведення їх до оптимальних розмірів.

У регіоні також шукали шляхи виходу з кризи. Проведений в Ізмаїлі в січні 1992 року референдум засвідчив вимоги населення створити зони вільного підприємництва, запровадити пільгові умови для підприємців, провести приватизацію. На сесіях міських і районних рад дедалі частіше обговорювалися

питання захисту населення. Скорочувалися витрати бюджетних видатків, переглядалися пільги щодо комунальних послуг, упроваджувалися дотації дитячим закладам і школам, підприємства відкривали власні магазини. У жовтні 1994 року в м. Арциз відбулася установча конференція Бессарабського відділення Української спілки промисловців і підприємців. Її учасники зосередили увагу на «географічній ізоляції Бессарабії». Край перетворився на обтяжливий для економіки України регіон. У рішеннях конференції йшлося про створення економічних зон із особливим режимом, про правові та спеціальні гарантії розвитку державних, кооперативних, акціонерних, приватних підприємств та організацій, про захист інтересів регіону в органах законодавчої та виконавчої влади.

1994 рік підприємства Південної Бессарабії розпочали в умовах рекордної інфляції, обвального падіння промислового та сільськогосподарського виробництва, глибоких негативних деформацій у фінансах, катастрофічного падіння доходів населення. Це значною мірою були наслідки призупинення реформ та посилення реанімації адміністративних методів управління. Проте курс реформ став безальтернативним. Надії вселяло те, що в Україні були створені грошова, фінансова, податкова, митна, банківська та інші системи. Відбувався перелом у реформуванні відносин власності, завершився перший етап земельної реформи. Наприкінці 1994 року розпочалася нова фаза антикризової політики України. Було ухвалено програму «Основні засади і напрями становлення економіки України в кризовий період», згідно з якою передбачалася реалізація стратегічних пріоритетів зростання економіки (Олешко, 2012).

Новий курс ринкових реформ Президент оприлюднив 11 жовтня 1994 року у Верховній Раді України. Передбачалися рішучі заходи щодо стабілізації фінансово-грошової системи, лібералізації податків, подолання платіжної кризи, формування банківської системи тощо. Акцент було зроблено на докорінному реформуванні відносин власності, швидкому здійсненні приватизації, перебудові управлінських структур, демонтажі галузевої системи управління й передачі управлінських функцій регіонам та окремим підприємствам. Першочергова увага приділялася пріоритетним галузям виробництва, особливо сільському господарству. Програма Президента була схвалена Верховною Радою України. У листопаді 1994 року Президент видав указ «Про невідкладні заходи щодо прискорення земельної реформи у сфері сільськогосподарського виробництва». Селяни одержували сертифікат – документ, що свідчив про право кожного працівника або пенсіонера на середню земельну ділянку в конкретному господарстві без виділення землі в натурі. В натурі земля нарізалася тільки тим, хто хотів створити окреме фермерське господарство (Указ..., 1994). Указ гарантував право приватної власності на земельний пай. Міські мешканці могли одержати землю з державного запасу (резервний фонд) під городи та сади. В указі йшлося також про заміну радгоспів і колгоспів кооперативами з приватною власністю.

Результативну реалізацію реформ гальмували три фактори: відсутність на рахунках підприємств обігових коштів, відсутність грошей для розвитку будівництва, безуспішна конкуренція із закордонними товарами. Негативно на розвиток економічних відносин впливала наявність гібридних, змішаних форм власності, що нівелювали різницю між державними та приватними секторами. Незбалансованість цін на промислову й сільськогосподарську продукцію постійно погіршувала становище селян.

До найнижчого показника інфляції (липень 1994 р.) вдалось повернутися лише у травні 1996 року. В Саратовському районі, наприклад, у 1996 році виробництво товарів народного споживання, порівняно з попереднім роком, зменшилося на 37,6%, продовольчих товарів – на 32%. У Білгород-Дністровському районі виробництво м'яса у 1994 році скоротилося на 21%, зменшилося постачання хліба та рибопродуктів. Майже в усіх районах Південної Бессарабії промислове виробництво у 1997 році, порівняно з 1990 роком, скоротилося наполовину. Наприклад, у Білгород-Дністровському районі показники розвитку промислового виробництва зменшилися вдвічі, темпи зростання товарів народного споживання – майже наполовину, непродовольчих товарів – на 17%, введення в експлуатацію житла, крім сільської місцевості, зменшилось більш як у два рази (*Одещина, 2001: 34*).

Сільське господарство й надалі перебувало в занепаді. Витрати з державного бюджету на його фінансування зростали, проте бажаних результатів не було досягнуто. В особливо тяжкому становищі опинилося тваринництво. Катастрофічно зменшувалося поголів'я великої рогатої худоби.

Таблиця 1

**Чисельність поголів'я великої рогатої худоби в усіх категоріях господарств  
(тис. голів)**

	1990 р.	1995 р.
Арцизький район	40,4	26,5
Білгород-Дністровський район	50,6	35,1
Болградський район	36,0	21,9
Ізмаїльський район	45,1	23,7
Кілійський район	37,5	24,2
Ренійський район	18,1	11,7
Саратський район	35,9	29,0
Тарутинський район	41,7	26,2
Татарбунарський район	43,3	21,1
<b>Разом</b>	<b>348,6</b>	<b>219,4</b>

Економіка України у 1990-1994 рр. зазнала більших збитків, ніж за часів Другої світової війни. Варто лише нагадати, що 1998 року валовий внутрішній продукт (ВВП) України порівняно з 1990 роком становив 41%, промислове виробництво – 49%, сільськогосподарське – 52%, виробництво товарів народного споживання – 32%, інвестиції в основний капітал – 22%, реальна заробітна плата – 24% (*Алексєєв, 2000: 87*). Більшість дослідників пояснюють затяжну економічну кризу колапсом «єдиного народногосподарського комплексу СРСР», розривом попередніх економічних зв'язків та подорожчанням енергоносіїв. Для Південної Бессарабії характерним був і ряд місцевих чинників: недостатня ідентифікація багаточисельних етносів краю, недосконала структура промислового виробництва, брак енергоносіїв, слабка інтеграція виробництва регіону в економіку України тощо. У 1991-1998 рр. у регіоні приймалося багато різних програм соціально-економічного розвитку, проте ніхто за їх виконання не відповідав.

У 1997 року рівень інфляції вдалось знизити до 10% на рік, але економічного зростання в краї не сталося. Лише 1999 року припинився економічний спад, промислове виробництво зросло на 4%, виробництво товарів народного споживання –

на 7,2% (*Одеське...*, 2000: 3). З'явилися перші ознаки стабілізації. Подібні тенденції спостерігались у більшості районів Південної Бессарабії.

Показники, подані в таблиці, свідчать, що ознаки стабілізації з'явилися у Південній Бессарабії приблизно у 2000 році. В 1995 році темпи розвитку промислового виробництва краю були нижчими від середніх у області. 2000 року в господарстві, освіті, охороні здоров'я та культурі відбулися позитивні зрушення. Зросла чисельність підприємств із переробки сільськогосподарської сировини, відновлювалася харчова промисловість, ставали до ладу підприємства, на яких вироблялися будівельні матеріали, активізували роботу Дунайське пароплавство та Ізмаїльський порт, зросла потужність судоремонтних заводів.

Таблиця 2

**Індекси виробництва обсягу промислової продукції у 1990-2000 рр.  
(у відсотках щодо попередніх років)**

	1990 р.	1995 р.	2000 р.
Одеська область	98,6	105,1	90,3
м. Білгород-Дністровський	113,1	67,6	122,0
м. Ізмаїл	97,9	68,6	137,0
Арцизький район	103,3	63,7	115,4
Білгород-Дністровський район	99,5	86,8	127,5
Болградський район	105,0	89,1	102,7
Ізмаїльський район	98,3	82,2	82,2
Кілійський район	94,7	85,7	127,7
Ренійський район	110,9	85,2	95,0
Саратський район	96,5	95,2	112,1
Тарутинський район	85,2	68,7	169,0
Татарбунарський район	96,6	71,2	135,5

Економічні негаразди 1990-х рр. позначилися на соціальній структурі населення та рівні його життя. У 1991 році смертність перевищила народжуваність, а тривалість життя в Україні на 6-7 років стала коротшою, ніж у розвинутих країнах світу. Безробіття поширилося на село: лише у Болградському районі незайняте населення у 1991 році становило 2,5 тис. осіб, а в 1993 році – 2,9 тис. осіб (*Лебедеко, 2008: 73*). Загалом життєвий рівень населення Південної Бессарабії знизився наполовину.

Ціни на товари споживання протягом 1991 року зросли в 10 разів. Газета «Советский Измаил» писала, що на початку 1992 року за 200 купонів можна було купити 10 грамів ковбаси, 10 грамів масла, 1 яйце, півхлібини або 100 грамів сметани (*Еремін, 1992: 1*). З 1 червня 1992 року Кабінет Міністрів України «відпустив» ціни на продукти харчування. Одночасно він намагався впливати на ціни шляхом введення 25% рівня рентабельності при визначенні торгової націнки. Проте ціни на хліб, макарони, крупи, цукор, варені ковбаси, жири різко зростали. У квітні 1993 року буханець хліба коштував у Кілії 110 крб., у Білгород-Дністровському – 86 крб., у Татарбунарах – 96 крб., в Арцизі – 88 крб., у Болграді – 82 крб., у Рені – 96 крб., у Сараті – 96 крб., у Тарутиному – 115 крб. Збільшувалися, водночас, витрати на послуги. Плата за телефон зросла з 2,4 крб. до 12 крб. на місяць, за поштові й телефонні послуги – в 4,5 рази, транспортні витрати – у 7 разів (*Марчук, 1997: 68*).

У травні 1992 року Верховна Рада України прийняла постанову про підвищення заробітної плати окремим категоріям працівників з 1 січня цього ж року. Ставка



вчителя вищої категорії зі стажем роботи від 13 до 18 років становила 3540 крб., інженер одержував 3400 крб. на місяць, дільничний лікар – 2391 крб., головний лікар ЦРЛ – 2300 крб., директор заводу залізобетонних конструкцій – 4500 крб., директор заводу «Істр» – 6700 крб., керівник ПМК-70 – 8500 крб., начальник пароплавства – 12500 крб., начальник порту – 7500 крб., завідувач відділу праці пароплавства – 7470 крб., робітник заводу РТО – 846 крб., директор будинку культури – 1790 крб. (Мазур, 1994: 1). Зрозуміло, що такий різнобій у заробітній платі не сприяв економічному зростанню.

У 1995 році Верховна Рада України прийняла закони «Про оплату праці» та «Про зайнятість населення». Підвищувалися тарифні ставки та посадові оклади працівників, підприємствам поверталися права самостійно визначати фонд оплати праці, не підлягала оподаткуванню матеріальна допомога в межах 12 неоподаткованих мінімумів на рік. Проте докорінних змін у становищі робітників і селян не сталося. У 1994-1995 рр. більшість підприємств Південної Бессарабії не виплачували зарплати протягом 3-5 місяців та відправляли своїх працівників у вимушені відпустки від 2-х до 5-ти місяців.

Справжнім лихом для економіки початку 1990-х років стала система державних замовлень (40-50% усієї продукції) та дотаційна політика «порятунку» виробництва – одне з джерел надприбутків українських раянтьє. Економічний шок призвів до небувалої соціальної напруги. У 1991 році середня заробітна плата в Україні зросла порівняно з попереднім роком у два рази. Ціни цього року зростали вдвічі швидше. 1993 року ціновий бум став рекордним – 4835%. Знижувалася калорійність харчування. Покинуті державою люди шукали власні засоби виживання: поїздки «човників» за кордон по товари, присадибні ділянки, спекуляція.

На тлі кризи зростали беззаконня, свавілля, безладдя, злочинність. У місті Болград у 1992 році порівняно з попереднім роком злочинність зросла у 40 разів, у с. Виноградівка – у 19 разів, в Дмитрівці – в 13 разів, у Червоноармійському – у 8 разів. 1994 року в Саратському районі було зареєстровано 481 злочин, що порівняно з аналогічним періодом 1993 року більше на 33,2%. Серед злочинців переважали молоді люди віком 20-38 років (30,7%) (Лебедецько, 2008: 79).

Отже, економічна криза 1991-1999 рр. стала справжнім випробовуванням для населення Південної Бессарабії. Знецінення валюти, різке падіння промисловості й сільського господарства, втрата робочих місць негативно позначились на рівні життя містян та селян. Спроби виходу з кризи і на державному, й на регіональному рівнях не давали очікуваних результатів. Варто зазначити, що затяжна соціально-економічна криза та зміни соціальної структури населення не сприяли розвитку національної ідеї у багатьох верств населення, які ностальгували за радянським минулим та зберегли радянську ідентичність.

\*\*\*

Алексєєв Ю. М., Кульчицький С. В., Слюсаренко А. Г. Україна на зламі історичних епох. (Державотворчий процес 1985-1999 рр.): навч. посібник. К.: ТОВ «УВПК «ЕксОб», 2000. 296 с.

Гавриш В. П., Гавриш Г. І., Драганова Т. П. Інфляційні процеси в Україні та проблема їх макроекономічного врегулювання. Університетські наукові записки. 2006. № 1(17). С 299-306.

Гриневецкий С. Д., Жильцов С. С., Зонн М. С. Черноморский узел. М.: Международные отношения, 2007. 195 с.

Грицак Я. Нариси з історії України: формування української модерної нації. К.: Генеза, 2000. 249 с.

Еремін Е. Городская экономика в зеркале статистики. Советский Измаил. 1992. № 64. С. 1.

Касьянов Г. Україна 1991-2007: нариси новітньої історії. К.: Наш час, 2008. 432 с.

- Лебеденко О. М., Тичина А. К. Українське Подунав'я: минуле та сучасне. Одеса: Астропринт, 2002. 206 с.
- Мазур Л. Кризис и его социальные последствия (по данным горотдела статистики). Советский Измаил. 1994. №47. С. 1.
- Марчук Ю. І., Тичина А. К. Измаїл. Історичний нарис. Одеса: Аспект, 1997. 72 с.
- Муратова М. В прошлом времени: Аграрный сектор и экономика. Придунайские вестн. 1993. № 98. С. 2-3.
- Одещина. 10 років незалежності / Одеська обласна державна адміністрація. Одеса, 2001. 176 с.
- Олешко А. А. Генезис антикризового регулювання економіки України Ефективна економіка. 2012. №7. URL: <http://www.economy.nauka.com.ua/?op=1&z=1253>
- Одеське обласне управління статистики. Соціально-економічне становище Одеської області за 1999 р. Одесские известия. 2000. №32. С. 3.
- Радилов И. Остаточный принцип: Аграрный сектор и экономика. Придунайские вестн. 1995. № 28. С. 1.
- Указ Президента України № 666/94 від 10.11.1994 р. «Про невідкладні заходи щодо прискорення земельної реформи у сфері сільськогосподарського виробництва». URL: <https://zakon.rada.gov.ua/laws/show/666/94>
- Українське Подунав'я. Роки незалежності / Лебеденко О. М. та ін. ; голов. ред. Тичина А. К. Измаїл, 2008. 127 с.

## Oleksandr LEBEDENKO

Doctor of historical sciences, Professor.

Academician of the Ukrainian Academy of Historical Sciences,  
member of the National Union of Local History of Ukraine.

He has more than 80 scientific publications. Scientific adviser of 5 defended candidate theses.  
From 1996 to 2013 - Rector of the Izmail State Pedagogical Institute (University of Humanities),  
Head of the Department of World History.

**Scientific interests:** socio-cultural, ethnic and political history of southern Ukraine, anarchism in Ukraine, political parties and public organizations in the life of southern Ukrainian society, history of the Danube region and Bessarabia.

**E-mail:** alexander.lebedenko@live.ru

### **SOUTHERN BESSARABIA IN THE CONTEXT OF THE FORMATION OF NATIONAL ECONOMY IN UKRAINE (1991-1999)**

*The socio-economic situation of Southern Bessarabia in the first decade of Ukrainian statehood was revealed, the characteristics of the region industry and agriculture in the conditions of economic crisis 1991-1999 was defined. It is emphasized that the decline of the economic situation was influenced not only by national but also local factors, namely insufficient identification of the numerous region ethnic groups, imperfect structure of the industrial production, lack of the energy resources, poor integration of the regional production into the Ukrainian economy. The author concludes that the protracted socio-economic crisis and changes in the social structure of the population did not contribute toward the national idea development in many segments of the people, who got nostalgic for the Soviet past and maintained their Soviet identity.*

**Key words:** Southern Bessarabia, Ukrainian independence, national economic, economic crisis, living standards.

The declaration of independence of Ukraine required the further formation and development of the national economy. In terms of industrial, scientific and technical potential, Ukraine was the second after Russia in the USSR and, according to proponents of independence, should quickly take a worthy position among the developed European

countries. The main directions of the formation of new economic relations should be: the implementation of economic reform and privatization in order to establish a market economy and equal conditions for the development of state, private and collective property; elimination of costly production through resource saving, the introduction of new technologies; reorientation of the economy to meet social needs; creation of a new system of economic relations both in Ukraine and with the countries of near and far abroad. However, the desired economic growth never happened.

As noted by A.A. Oleshko, the period from 1991 to 1993 was the first period of the transformational crisis of the 90s in Ukraine. First of all, it affected the progressive decline in GDP (by 45.6%), hyperinflation (in 1993 – 10,256%), the depreciation of financial investments in Sberbank (by 610 times) and the decline in real incomes of the population (by 4.6 times) (*Oleshko, 2012*). The economic crisis of 1991-1993 was also characterized by a sharp decline in production, a crisis of solvency, social stratification of the population and the emergence of new layers of the population, increased crime, etc. The second period (1994-1999) was characterized by a slowdown in the decline in GDP, a gradual transition to its positive dynamics and the formation of anti-crisis potential.

The rapid economic recession in Ukraine, which began during the years of «stagnation», was caused by a number of factors: a huge military-industrial complex, dependence on energy supplies, the technical base of industrial production became obsolete, low agricultural productivity, lack of managerial personnel in a market economy, and a gap in economic and «ties, as well as the population, accustomed to state guardianship. But the main cause of the economic crisis was a sharp and ill-conceived transition from a planned economy to a market second concentrates so-called «shock therapy».

Mass curtailment of production in the early 90's XX century covered the territory of Southern Bessarabia. Some enterprises and workshops stopped due to a shortage of raw materials and supplies, economic ties were broken, contractual discipline was broken, group and regional economic egoism grew.

In 1991, Izmail enterprises underperformed products worth 15.2 million rubles. Compared to the previous year, the pulp and cardboard mill, to which wood came from Kotlos and Arkhangelsk, produced less than 2909 tons of pulp, 1003 tons of cardboard, and 3510 m<sup>2</sup> of cardboard packaging. In general, this plant undersold production at 8170 thousand rubles. The cannery underproduced products worth 7 million rubles (*Mazur, 1994: 1*). In fact, the Etalon plant ceased to operate, which instead of electronic equipment began to produce ironing boards and holders for agricultural implements.

The volume of construction in the city of Izmail decreased by 23%. The production of foodstuffs decreased, by almost 42.8%, in particular, meat – by 30%, sausages – by 24%, dairy products – by 12%, soft drinks – by 38%. For 10 months of 1991, enterprises produced consumer goods 14,100,000 rubles less than the previous year. This year, the majority of enterprises in the Artsyz region did not fulfill their contractual obligations, and the volume of industrial production compared with 1990 decreased by 15.1%. The enterprises of the Bolgrad district reduced the production of foodstuffs by 2600000 rubles in comparison with 1990. The volume of production decreased the winery, meat processing plant, cheese factory, foodstuffs factory, garment factory, bakery (*Lebedenko, 2008: 67*).

Thanks to favorable climatic conditions, in 1991 the farms of Southern Bessarabia gathered a good grain crop, which stabilized the economic situation in a certain world. In the Bolgrad district, a record for that time was registered – 154.1 thousand tons and the crop grew by 8.5centners per hectare. In turn, the indicators of livestock farming were worse: in seven months of 1991, the number of livestock decreased by 2 thousand animals, and the

production of meat and milk decreased significantly. In 1992, in conditions of drought, only 59.4 thousand tons of grain was harvested. The production of milk and meat also decreased compared to 1991. The sharp decline in indicators in agriculture was due not only to drought, but also to a shortage of fuel. Farms in the region received less than 1,500 tons of gasoline, 1,200 tons of diesel fuel and 540 tons of oil (*Muratova, 1993: 2*). It was better in those areas where enterprises worked on local raw materials. During 9 months of 1991, in the Sarata region, the cost of products, work and services decreased by only 5%, and consumer goods – by 3.5%.

The Ukrainian government tried to get the country out of the crisis as quickly as possible. However, neither the concept of transition to a market economy, nor the code of laws on land, nor the law on tax inspection and the budget system, adopted by the Supreme Council of the republic in 1990, acted.

In order to stabilize the consumer market, the Odessa Regional Council and district councils decided to ban the export of grain and other agricultural products outside the region without the presence of state quarantine inspection certificates. There were controls at railway stations and parcel and luggage contact points for lots of groceries.

In order to protect and stabilize the consumer market, the Government of the USSR introduced in November 1990 the sale of food and non-food items to citizens, as well as industrial and consumer goods for consumer cards and coupons. This event has only partially contributed to the improvement of the consumer market. Only coupons with a price of up to 50 kopecks could be bought without coupons: bread, dairy products, salt, matches and more. Saling of cultural goods (furniture, motorcycles, caravans, musical instruments, etc.) costing more than 1,500 rubles carried out with checks of Sberbank and only to residents of the Ukrainian SSR. The need for coupons was due to a mismatch between the cash incomes of the population and the available mass of goods. For each ruble of the output of the population there are few banknotes 3-4 times more. Coupons were supposed to be used only 4-6 months, but in fact they functioned for 4 years. The first issued banknotes coupons with denominations of 1, 3, 5, 10, 25, 50 and 100 rubles. The circulation of karbovanets on the territory of Ukraine was stopped on November 12, 1992 at 23:00. At the exchange rate, 1 karbovanets corresponded to 1.45 coupon karbovanets and 1 dollar to 403 karbovanets. In 1993, the rate of karbovanets has fallen 42 times due to inflation. Coupons of 2 and 5 thousand denominations appeared. Since mid-1994, notes of 10, 20, 50, 100, 500 thousand and even 1 million coins were put into circulation (*Gavrish, 2006: 299*). The population of Southern Bessarabia, all over Ukraine, has become «millionaires.»

Since mid-1991, in the regions of Southern Bessarabia, separate measures have been taken to implement the Decree of the Supreme Council of the RSFSR of December 18, 1990 «On Land Reform». In the spring of this year, village councils completed an inventory of land and found that their share (about 4.7%) was used inefficiently. Land was allocated by village councils to expand the subsidiary farm, for hayfields and collective gardening. In the Bolgrad district, first of all, 3705 hectares of land were allocated for personal subsidiary ground of citizens, 100 hectares for city residents. The first 9 farms were created, which were allocated 76 hectares of land (*Odessa region, 2001: 33*). At the same time, certain inconsistencies arose: a misunderstanding between the councils and boards of collective farms, the negative attitude of the latter towards the organization of farms, the unresolved issues regarding the provision of private farms with seeds, equipment, fertilizers, plant protection products, the provision of loans, the suppressed entrepreneurial feeling among peasants and so on.

The intensification of market relations did not have a significant positive impact on Ukraine's economy: the wealth went into the hands of the former party-Soviet nomenclature, and the masses were below the poverty line. In Southern Bessarabia, the situation with food products was somewhat better than in other regions of Ukraine, which less encouraged residents of the region to implement reforms. Effectively implement economic programs without instructions «from above» the authorities and management were unable. In January 1992, the Russian government removed state control over the prices of all goods without exception. This caused a rise in prices in Ukraine. In 1992 they grew by 100 times for gas and 300 times for oil. State enterprises of Southern Bessarabia were overgrown with small commercial structures that used finance, territory, and energy of the main enterprises for free. Tourist-businessmen devastated the already poor domestic market of the region.

In 1992-1993, there was an increase in crisis phenomena in all parts of Southern Bessarabia. For example, in the Artsyz district the volume of industrial production decreased by 13.8%. During 1993, production of enterprises in the Saratov region decreased by 27.1%, production of consumer goods – by 13.1%, and arrears of wages amounted to UAH 594.9 thousand. (*Muratova, 1993: 3*).

V. Fokin's government has failed to control the economic situation. The new Cabinet of Ministers, headed by L. Kuchma (October 1992), set out to restore proper control over the use of state property while extending the boundaries of economic freedom. In essence, it was an attempt to restore the branch centralized management, to introduce state orders for products at the national and regional levels. One of the reasons for the government's unsuccessful fight against the crisis was the blocking of its decisions by the Verkhovna Rada. The reform plan, developed in 1992 by Vice Prime Minister Viktor Pinzenyk, aimed at limiting preferential loans, reducing subsidies, launching privatization, reducing material consumption and energy consumption, overlapping the main sources of illicit enrichment, and parliament failed. In its turn, the government was unable to cope with the inflation catastrophe. The miscalculations in the center and on the ground have led to the fact that in 1991-1994 industrial production decreased by 53% in Ukraine compared to 1990 (*Kasyanov, 2008: 131*). Unable to reform the economy was the elite of Ukrainian society, which at that time actually split into several groups: the former party-Soviet elite, the «new Ukrainians» - those who came to power in the early 90's, and representatives of ethnic groups.

The crisis in South Bessarabia's farms has also deepened. In Belgorod-Dnistrovskiyi district, the industrial production index fell from 99.5% in 1990 to 86.8% in 1995, the growth rate of consumer goods production – from 94.8% to 81.3%, non-food goods – from 104.3% to 46.4% (*Radilov, 1995: 1*). Even lower rates were in Belgorod-Dnestrovsky, other cities and districts of the region.

Prices for industrial products were 3-4 times higher than prices for agricultural products. Higher authorities have repeatedly made decisions about new financial infusions into agriculture, but these funds did not reach the ordinary collective and farm workers, settling on the accounts of banks. The issue of rural (farm) farms in November 1993 was considered at the sessions of most district councils of people's deputies, who universally supported the peasants' statements about the allocation of land for farms. At the same time, attention was paid to the expedient, highly efficient use of the allocated lands, bringing the allocated plots to the optimal sizes and intermediaries.

The region also sought ways out of the crisis. The referendum held in Izmail in January 1992 confirmed the demands of the population to create free business zones,

introduce preferential conditions for entrepreneurs, and conduct privatization. Issues of population protection were increasingly discussed at sessions of city and district councils. Budget expenditures were reduced, utility benefits were revised, subsidies were given to children's institutions and schools, and businesses were opening their own stores. In October 1994, the Constituent Conference of the Bessarabian Branch of the Ukrainian Union of Industrialists and Entrepreneurs took place in Artsyz. Its participants focused on the «geographical isolation of Bessarabia». The region has become a burdensome region for the Ukrainian economy. The decisions of the conference referred to the creation of economic zones with a special regime, legal and special guarantees for the development of state, cooperative, joint-stock, private enterprises and organizations, the protection of interests of the region in the bodies of the legislative and executive power.

In 1994, Southern Bessarabia's enterprises started in the face of record inflation, a landslide in industrial and agricultural production, deep negative financial strains, and a catastrophic fall in household income. This was largely due to the suspension of reforms and the increased resuscitation of administrative management practices. However, the reform course has become an alternative. The hope was that monetary, financial, tax, customs, banking and other systems were created in Ukraine. There was a turning point in the reform of property relations, and the first stage of land reform was completed. At the end of 1994, a new phase of Ukraine's anti-crisis policy began. The program «The Fundamental Principles and Directions for the Formation of the Ukrainian Economy in the Crisis Period» was adopted, which provided for the realization of strategic priorities for economic growth (*Oleshko, 2012*).

The President announced the new course of market reforms on October 11, 1994, in the Verkhovna Rada of Ukraine. Decisive measures were envisaged to stabilize the financial and monetary system, liberalize taxes, overcome the payment crisis, form the banking system, and so on. Emphasis was placed on thorough reformation of property relations, rapid implementation of privatization, restructuring of administrative structures, dismantling of the sectoral management system and transfer of management functions to regions and individual enterprises. Priority was given to priority industries, especially agriculture. The President's program was approved by the Verkhovna Rada of Ukraine. In November 1994, the President issued a decree «On urgent measures to accelerate land reform in the field of agricultural production». The peasants received a certificate – a document that testified to the right of each worker or pensioner to the average land plot in the farm without the allocation of land in kind. In nature, the land was cut only by those who wanted to create a separate farm (*Decree..., 1994*). The decree guaranteed the right of private ownership of the land share. Urban residents could obtain land from a state reserve (reserve fund) for gardens and gardens. The decree referred to the replacement of state farms and collective farms by cooperatives with private property.

Three factors hindered the normal course of reforms: the lack of working capital on the accounts of enterprises, the lack of money for the development of construction, and unsuccessful competition with foreign goods. The development of economic relations was negatively influenced by the presence of hybrid, mixed forms of ownership, the difference between interstate and private sectors was not felt. The imbalance in prices for industrial and agricultural products constantly worsened the situation of peasants.

The lowest inflation rate (July 1994) was returned only in May 1996. In Sarata district, for example, in 1996 the production of consumer goods decreased by 37.6%, compared to the previous year by 32%. %. In the Belgorod-Dnestrovsky region, meat production decreased by 21% in 1994 and the supply of bread and fish products decreased.

In almost all parts of southern Bessarabia, industrial production was halved in 1997 compared to 1990. For example, in the Belgorod-Dniester region, indicators of industrial production development decreased by half, the growth rate of consumer goods by almost half, non-food products – by 17%, commissioning of housing decreased by more than two times, except for rural areas (Odessa region, 2001: 34 )

Agriculture continued to decline. Expenditures from the state budget for its financing increased, but the desired results were not available. Livestock was in a particularly difficult situation. The number of cattle has fallen sharply.

Table 1

**The number of cattle in all categories of farms  
(thousand heads)**

	1990 p.	1995 p.
Artsyz district	40,4	26,5
Belgorod-Dnestrovsky district	50,6	35,1
Belgrade district	36,0	21,9
Izmail district	45,1	23,7
Kiliya district	37,5	24,2
Reni district	18,1	11,7
Sarata district	35,9	29,0
Tarutynj district	41,7	26,2
Tatarbunary district	43,3	21,1
<b>Total</b>	<b>348,6</b>	<b>219,4</b>

Economy of Ukraine in 1990-1994 suffered more losses than during World War II. It is only necessary to remind that 1998 gross domestic product (GDP) of Ukraine compared to 1990 made 41%, industrial production – 49%, agricultural – 52%, production of consumer goods – 32%, investments in fixed capital – 22%, real wages salary – 24% (*Alekseyev, 2000: 87*). Most researchers explain the protracted crisis with the collapse of the «single national economic complex of the USSR», the rupture of previous economic ties and the rise in energy prices. South Bessarabia was also characterized by a number of local factors: insufficient identification of numerous ethnic groups of the region, imperfect structure of industrial production, lack of energy carriers, poor integration of regional production into the economy of Ukraine, etc. In 1991 – 1998, many different socio-economic development programs were adopted in the region, but no one was responsible for their implementation.

In 1997, the inflation rate was reduced to 10% per year, but economic growth in the country did not occur. Only in 1999 the economic downturn stopped, industrial production increased by 4%, and consumer goods production – by 7.2% (*Odesa, 2000: 3*). The first signs of stabilization have emerged. Similar trends were common in most parts of southern Bessarabia.

Table 2

	1990 p.	1995 p.	2000 p.
Odessa region	98,6	105,1	90,3
Belgorod-Dnestrovsky town	113,1	67,6	122,0
Izmail town	97,9	68,6	137,0
Artsyz district	103,3	63,7	115,4
Belgorod-Dnestrovsky district	99,5	86,8	127,5
Belgrade district	105,0	89,1	102,7

Izmail district	98,3	82,2	82,2
Kiliya district	94,7	85,7	127,7
Reni district	110,9	85,2	95,0
Sarata district	96,5	95,2	112,1
Tarutynj district	85,2	68,7	169,0
Tatarbunary district	96,6	71,2	135,5

The figures presented in the table show that signs of stabilization appeared in southern Bessarabia about in 2000. In 1995, the rate of development of industrial production of the region was lower than the average in the region. In 2000, there were positive developments in the economy, education, health and culture. The number of agricultural raw materials processing enterprises has increased, the food industry has been restored, the enterprises where construction materials have been put into operation, the Danube Shipping Company, the Izmail port, the capacity of ship repair factories have increased.

The economic troubles of the 1990s affected the social structure of the population and its standard of living. In 1991, mortality exceeded birth rates and life expectancy in Ukraine was 6-7 years shorter than in developed countries. Unemployment spread to the countryside: in the Bolgrad district alone, the unemployed population in 1991 amounted to 2.5 thousand people, and in 1993 – 2.9 thousand people. (*Lebedenko, 2008: 73*). Overall, the standard of living of South Bessarabia has declined by half.

The prices of consumer goods during 1991 rose 10 times. The newspaper *Sovetsky Izmail* wrote that in early 1992, for 200 coupons, you could buy 10 grams of sausage, 10 grams of butter, 1 egg, half a loaf or 100 grams of sour cream (*Eremin, 1992: 1*). Since June 1, 1992, the Cabinet of Ministers of Ukraine «released prices» for food. At the same time, he tried to influence prices by introducing a 25% level of profitability in determining the trade margin. However, prices for bread, pasta, cereals, sugar, cooked sausages, and fats rose sharply. In April 1993, a loaf of bread cost 110 karbovanets in Kiliya, 86 karbovanets in Belgorod-Dnestrovsky, 96 karbovanets in Tatarbunary, 88 karbovanets in Artsiz, 82 karbovanets in Bolgrad, and 96 karbovanets in Reni. , in Saratov – 96 karbovanets, in Tarutin – 115 karbovanets. At the same time, the cost of services increased. The phone fee increased from 2.4 karbovanets up to 12 karbovanets monthly, for postal and telephone services – 4,5 times, transportation costs – 7 times (*Marchuk, 1997: 68*).

In May 1992, the Verkhovna Rada of Ukraine adopted a resolution on raising salaries for certain categories of workers from January 1 of the same year. The rate of a teacher of the highest category with experience of work from 13 to 18 years was 3540 karbov.. The engineer received 3400 rubles. per month, district doctor – 2391 karbov., chief doctor – 2300 karbov., director of the plant of reinforced concrete structures – 4500 karbov., director of the plant «Istr» – 6700 karbov. the head of the port – 7500 karbov., the head of the shipping department – 7470 karbov. Worker of the plant RTO – 846 karbov. Director of the house of culture - 1790 karbov. (*Mazur, 1994: 1*). It is clear that such a wage gap has not contributed to economic growth.

In 1995 The Verkhovna Rada of Ukraine adopted the laws «On Remuneration» and «On Employment». Tariff rates and official salaries of workers increased, the rights to independently determine the wage fund were returned to enterprises, material assistance was not subject to taxation within 12 non-taxable minimums per year. However, there were no significant changes in the situation of workers and peasants. In 1994 – 1995 most enterprises in Southern Bessarabia did not pay salaries for 3-5 months and sent their workers on forced leave from 2 to 5 months.



The real disaster for the economy of the early 1990s was the system of government orders (40-50% of all production) and the subsidized policy of «saving» production - one of the sources of superprofits for Ukrainian renters. The economic shock has led to unprecedented social tensions. In 1991, the average wage in Ukraine doubled compared to the previous year. Prices have doubled this year. In 1993, the price boom was a record - 4835%. Reduced caloric intake. People abandoned by the state were looking for their own means of survival: trips of shuttles abroad for goods, household plots, and speculation.

Against the background of the crisis increased lawlessness, arbitrariness, disorder, crime. In 1992, in Bolgrad, crime increased 40 times in comparison with the previous year. Vinogradivka - 19 times, with. Dmitrovka – 13 times, with. Red Army – 8 times. In 1994, 481 crimes were registered in the Saratov region, which is 33.2% more than in the same period in 1993. Young people aged 20-38 (30.7%) were predominant offenders (*Lebedenko, 2008: 79*).

Thus, the economic crisis of 1991-1999 became a real challenge for the population of Southern Bessarabia. The depreciation of the currency, the sharp fall in industry and agriculture, and the loss of jobs had a negative impact on the living standards of the townspeople and peasants. Attempts to overcome the crisis at both national and regional levels did not produce the expected results. It is worth noting that the protracted socio-economic crisis and changes in the social structure of the population did not contribute to the development of the national idea among many sections of the population, who were nostalgic for the Soviet past and retained Soviet identity.

\*\*\*

Alekseev Yu. M., Kulchytskyi S. V., Sliusarenko A. H. *Ukraina na zlami istorychnykh epokh. (Derzhavotvorchyi protses 1985-1999 rr.): navch. posibnyk*. K.: TOV «UVPK «EksOb», 2000.

Havrysh V. P., Havrysh H. I., Drahanova T. P. *Infliatsiini protsesy v Ukraini ta problema yikh makroekonomichnoho vrehuliuvannia. Universytetski naukovy zapysky*. 2006. № 1(17). S. 299-306.

Grinevetskyi S. D., Zhyltsov S. S., Zonn M. S. *Chernomorskii uzel*. M.: Mezhdunarodnye otnosheniia, 2007. 195 s.

Hrytsak Ya. *Narysy z istorii Ukrainy: formuvannia ukrainskoi modernoi natsii*. K.: Heneza, 2000. 249 c.

Eremin E. *Gorodskaia ekonomika v zerkale statistiki*. Sovetskyi Izmail. 1992. № 64. S. 1.

Kasianov H. *Ukraina 1991-2007: narysy novitnoi istorii*. K.: Nash chas, 2008. 432 s.

Lebedenko O. M., Tychyna A. K. *Ukrainske Podunav'ia: mynule ta suchasne*. Odesa: Astroprint, 2002. 206 s.

Mazur L. *Krizis i ego sotsialnye posledstviia (po dannym horotdela statistiki)*. *Sovetskyi Izmail*. 1994. №47. S. 1.

Marchuk Yu. I., Tychyna A. K. *Izmail. Istorychni narys*. Odesa: Aspekt, 1997. 72 s.

Odeschyna. 10 rokiv nezalezhnosti. *Odeska oblasna derzhavna administratsiia*. Odesa, 2001. 176 s.

Oleshko A. A. *Henezys antykryzovoho rehuliuvannia ekonomiky Ukrainy*. *Efektivna ekonomika*. 2012. №7. URL: <http://www.economy.nayka.com.ua/?op=1&z=1253>

Odeske oblasne upravlinnia statystyky. *Sotsialno-ekonomichne stanovyshe Odeskoi oblasti za 1999 r. Odesskie izvestiia*. 2000. №32. S. 3.

Radilov I. *Ostatochnyi printsyp: Agrarnyi sektor i ekonomika*. *Pridunaiskie vesti*. 1995. № 28.

Ukaz Prezydenta Ukrainy № 666/94 vid 10.11.1994 r. «Pro nevidkladni zakhody shchodo pryskorennia zemelnoi reformy u sferi silskohospodarskoho vyrobnytstva». URL: <https://zakon.rada.gov.ua/laws/show/666/94>

*Ukrainske Podunav'ia. Roky nezalezhnosti / Lebedenko O. M. ta in. ; holov. red. Tychyna A. K. Izmail, 2008. 127 s.*



## Тетяна ЛЕСІНА

*Доктор педагогічних наук, доцент кафедри загальної педагогіки, дошкільної, початкової та спеціальної освіти Ізмаїльського державного гуманітарного університету.*

*Авторка близько 70 наукових праць.*

*В Ізмаїльському державному гуманітарному університеті працює з 2002 р.*

**Сфера наукових інтересів:** *стимулювання просоціальної активності сучасної молоді та розвитку громадських ініціатив, анімаційні технології в соціально-педагогічній роботі, формування лідерської компетенції,*

**E-mail:** *lessina\_tanya@ukr.net*

### НОВІ ТЕНДЕНЦІЇ У ДОШКІЛЬНІЙ ОСВІТІ: ПЕДАГОГІЧНИЙ ДИСКУРС ПІДГОТОВЛЕНOSTІ ВИХОВАТЕЛЯ

*Здійснено теоретико-методологічний аналіз та емпіричне обґрунтування взаємозв'язку результативності розвитку дитини передшкільного віку як суб'єкта соціальної дії і здатності вихователя закладу дошкільної освіти враховувати сучасні тенденції, пов'язані із філософією нової української школи.*

**Ключові слова:** *дошкільна соціальна зрілість, вихователь закладу дошкільної освіти, підготовленість до соціального розвитку дитини дошкільного віку.*

У результаті проведеної аналітичної роботи з'являється можливість зауважити, що широкий спектр наукових розвідок репрезентує різні аспекти професійної підготовки майбутніх вихователів закладів дошкільної освіти, зокрема щодо компетентної фахової діяльності (Е. Бахіна, А. Богуш, Г. Беленька, Н. Гавриш, Л. Зданевич, Є. Карпова, К. Крутій, Ю. Руденко), педагогізації сімейного виховання та пропедевтики соціальної дезадаптації дітей дошкільного віку (Т. Жаровцева, Л. Зданевич, Ю. Коваленко, Н. Маковецька, М. Прокоф'єва), розвитку педагогічної творчості та професійної майстерності (О. Виготська, С. Гаврилук, Н. Давкуш, О. Листопад, Т. Швець), запровадження новітніх технологій освітньо-розвивальної діяльності (Н. Гагаріна, Н. Грама, С. Литвиненко, І. Мардарова, Т. Танько, І. Трібнік, О. Чекан).

Усвідомлення вітчизняними (Л. Іщенко, С. Курінна, Л. Соловйова, І. Рогальська-Яблонська та ін.) та зарубіжними (М. Варшаудер, А. Гогоберидзе, М. Дергіменджі й ін.) дослідниками тенденцій ціннісного ставлення, зокрема дітей передшкільного віку, до соціального довкілля зумовило контекстність осмислення сучасної проблематики професійної педагогіки.

Нині в соціальній позиції особистості актуалізується передусім необхідність зниження потенціалу агресії; загострюється й проблематика пропедевтики різних форм соціопатії та соціального паразитивізму; підвищується потреба в ненасильницькій соціальній комунікації особистості (М. Безруких, В. Моралов, Т. Осипова, В. Ситаров та ін.).

Водночас, наразі поза увагою дослідників залишається як педагогічна своєрідність соціальних умінь і навичок – першооснови всіх особистісних

новоутворень соціального гатунку (соціальне здоров'я, соціальна компетентність, соціальний інтелект тощо) саме в дітей передшкільного віку – найвідповідальнішого етапу їхньої дошкільної зрілості, так і професійна підготовка майбутніх вихователів закладів дошкільної освіти до означеної сфери діяльності. Адже ж попри цивілізаційні перетворення, сучасне інформаційне суспільство формує й подекуди зсув духовності молоді, що позначається на модифікації форм суспільних зв'язків, зародженні явища безособистісно-центрованого спілкування, вияві соціокультурного егоїзму.

У цьому зв'язку особливий і теоретичний, і практичний інтерес становить результативна професійна підготовка майбутнього вихователя до розвитку дітей передшкільного віку як суб'єктів соціальної дії. Зазначене набуває актуальності ще й з огляду на доцільність системного врахування тих тенденцій, що характеризують сучасну вітчизняну вищу школу як соціальну інституцію підготовки фахівців, здатних успішно реалізувати особистісно-професійне призначення.

Наше багаторічне вивчення ресурсів університетської освіти стосується аспектів розв'язання протиріччя між сучасними вимогами українського соціуму щодо набуття дитиною передшкільного віку дошкільної соціальної зрілості та станом особистісно-професійної підготовленості вихователя до розвитку дитини як суб'єкта соціальної дії (Лесіна, 2018). Припускаємо, що при цьому педагогічно доцільно розглядати новизну тих тенденцій, котрі спостерігаються у сучасному дошкіллі, детермінуючи потребу нових акцентів у професійній підготовці майбутніх вихователів закладів дошкільної освіти.

Наукові напрацювання і філософів (В. Андрущенко, В. Шинкарук та ін.), і дослідників проблематики сучасної освіти (В. Луговий, В. Маслов та ін.) свідчать про суголосність у трактуванні поняття «тенденція» (з лат. *tendo* – тягну, прагну, прямую). Йдеться про узагальнювальне поняття, котре втілює ті суттєві протиріччя (умови, фактори тощо), які мають систематичний вплив не лише на складові певної системи, а й на цю систему в аспекті суттєвого впливу на якість її функціонування. При цьому ж систему підготовленості майбутнього вихователя закладу дошкільної освіти розуміємо як підсистему віддзеркалення загальних тенденцій розвитку вітчизняної освітньої сфери (розвиток освіти з акцентом на новітні психолого-педагогічні та інформаційно-комп'ютерні технології, пріоритетність загальнолюдських цінностей та неприпустимості національного нігілізму, партнерство, що передбачає партнерські відносини між суб'єктами освітнього процесу тощо).

Зазначене зумовлює природний інтерес до зауваг науковців щодо деталізації тих параметрів, які дозволяють урахувати ще й запити суб'єктів освітньо-розвивального процесу в розрізі різних типів закладів дошкільної освіти (Беленька, 2019), а також конструктивного досвіду зарубіжжя (Тристан, 2019).

Аналіз науково-педагогічних досліджень із проблеми професійної підготовки майбутніх фахівців засвідчує, що вона є однією з найактивніше досліджуваних і, водночас, усе ще не достатньо вивченою. Така ситуація має пояснення, пов'язане з історичним характером поняття «професія» – вид трудової діяльності людини, її здатність використовувати ті конкретні функції (кваліфіковано актуалізуючи здобуті знання та виробничо-трудова навички під час спеціальної фахово зорієнтованої підготовки), на які розраховує суспільство, і визначений у ньому розподіл праці. Якщо ж узагальнено, то професія тлумачиться (*profiteer* – оголошує своєю справою)

як те, що є для когось джерелом існування; як фах, спеціальність, ремесло, кваліфікація.

Додамо, що значного пояснювального значення набуває і встановлене сучасними вченими-дослідниками (зокрема, О. Асмоловим) співвідношення понять «особистість» і «професія», а саме: як родові й видові. Отож, недостатньо обґрунтованим видається осмислення феномену «професійна підготовка» у відриві від своєрідності ситуацій розвитку особистості.

Соціально-моральний розвиток особистості триває протягом усього її життєвого шляху. Натомість, як стверджують науковці (Д. Бенкс, І. Бех, А. Богуш, Є. Ейдемільлер, Т. Хюсен та ін.), кожний віковий період має свої особливості, що позначаються на своєрідності соціального розвитку індивіда. Ось чому підвищена дослідницька увага нині прикута саме до особистісно-професійного становлення педагога, зокрема, на основному етапі його фахової підготовки – в умовах вищої педагогічної школи (Махinya, 2018).

Вивчення й узагальнення довідково-енциклопедичної літератури дозволяє уточнити суто науковий зміст таких близьких понять, як «освіта», «підготовка», «професійна підготовка» майбутнього фахівця. Так, якщо «освіта» фокусує увагу на мережі навчальних закладів, де відбувається і процес, і результат спеціального систематизованого «навчання – виховання», що має результатом підготовленість майбутнього спеціаліста, а «підготовка» означає певний запас знань, переданих у процесі навчання і практичної діяльності навичок, досвіду (через що й співвідноситься з англійським еквівалентом «тренування»), то, як стверджують дослідники (К. Авраменко, С. Гончаренко, А. Капська, В. Луговий, О. Попова, В. Сластьонін та ін.), «професійна підготовка» передбачає «оперативне», «прискорене» професійне становлення майбутнього фахівця у відповідному просторі.

Проблема професійного становлення успішного фахівця поставала перед соціумом із давніх-давен. Фундатори сучасної професійної педагогіки (А. Дубасенюк, Н. Гузій, Н. Кічук, В. Сластьонін, Л. Хомич та ін.) єдині у визнанні того, що етап університетського навчання майбутнього спеціаліста має базове значення для професійного становлення майбутнього фахівця у відповідному освітньому або навчально-виробничому закладі, де «скорочення дистанційності» між викладачем і студентом сприяє формуванню його професійної ідентичності (Дубасенюк, 2016).

Аналітична робота, проведена нами на базі довідкових джерел, дозволила принаймні деталізувати сучасне наукове знання про феноменологію підготовки фахівця. Так, на рівні «актуальної лексики» йдеться про систему певних заходів, що забезпечує формування в особистості суто професійної спрямованості знань, умінь, навичок, процесу оволодіння ними задля досягнення успішності «роботи в певній галузі діяльності», «готовності й підготовленості до такої діяльності, набуття компетентності в ній». На рівні ж аналізу педагогічної довідкової літератури видається за можливе трактувати «підготовку» як процес організованого навчання особистості, «спрямованого на формування здатності здійснювати певні дії, займатися тим чи іншим видом діяльності, що вимагає відповідних настанов, знань, умінь і навичок» (А. Осипов, Ю. Шабанова).

Існує думка (Н. Колесниченко) про доцільність під професійною підготовкою майбутнього фахівця розуміти не лише цілісну, а й динамічну та нелінійну педагогічну систему, якій притаманні ще й «функціональна активність, структурна впорядкованість та здатність до саморозвитку»; до того ж підготовка

характеризується специфічними закономірностями, «єдністю змісту, цілей та засобів».

Якщо ж намагатися окреслити специфіку загальнопедагогічної підготовки майбутнього фахівця, то це уможлиблюється в результаті аналізу насамперед сучасних фундаментальних досліджень О. Абдулліної, Н. Дем'яненко, Л. Кондрашової, С. Литвиненко, О. Пехоти, В. Радула, А. Старевої, Л. Хомич). Так, професійно-педагогічну підготовку спеціаліста здебільшого трактують як процес навчання, засвоєння ним загальнопедагогічних і методичних знань, відповідних умінь і навичок у практико-орієнтованій роботі, формування у нього потреб самоосвіти, самовдосконалення, самореалізації; з цією метою – досягнення єдності як педагогічної теорії, так і практики, фундаментальності та мобільності, науковості й культуровідповідності професійних знань.

Як зазначалось, феноменологія професійної підготовки фахівця набула активного вивчення у науковому дискурсі педагогів-класиків. Вивчення й узагальнення результатів фундаментальних досліджень, присвячених науковому осмисленню певних аспектів професійної підготовки саме майбутніх вихователів закладів дошкільної освіти, свідчить, з одного боку, про встановлені різнопланові педагогічні факти щодо її сутності, пріоритетних напрямків зосередження педагогічних зусиль суб'єктів навчально-виховного процесу вищої школи, а з іншого – доводять конструктивність окремих теоретичних підходів, що визначають стратегію формувального впливу на особистісно-професійну готовність студентів.

З-поміж фундаментальних найновітніших досліджень, спрямованих на розширення наукового знання про комплексну професійну підготовку студентів, які здобувають у вищій школі спеціальність «Дошкільна освіта», відносимо доробок, зокрема, Ю. Волинець, С. Гаврилюк, О. Листопада, В. Любиви та ін.

Якщо ж більш предметно окреслити професійну підготовку майбутніх вихователів закладів дошкільної освіти, то вчені здебільшого єдині у її тлумаченні як багатофакторної структури, спрямованої на набуття кожним студентом «особистісного смислу діяльності, формування фахової майстерності, постійно зростаючого інтересу до роботи з дітьми та їхніми батьками, а також успішності у діяльності». За сучасних умов, коли дошкільна освіта – вихідна ланка неперервної освіти особистості – стала для вітчизняних малюків п'яти років обов'язковою, актуалізується проблема якісної професійної підготовки вихователів закладів дошкільної освіти, здатних компетентно розв'язувати коло новопосталих проблем. Однією з ключових проблем науковці (А. Богуш, О. Гвоздев, Н. Маліновська, В. Мухіна та ін.) уважають професійну готовність вихователя закладу дошкільної освіти педагогічно вмотивовано розвивати дошкільну зрілість дитини, здійснюючи формувальний вплив на загальну, спеціальну, мовленнєву її підготовку до школи.

Попри те, що окреслена стратегія чітко виокремлена у новій редакції Базового компонента дошкільної освіти й набула різного ступеня віддзеркалення, зокрема, у програмах «Впевнений старт», «Стежинки у Всесвіті» та низці варіативних програм («Дитина», «Дитина в дошкільні роки», «Українське дошкілля» та ін.), накопиченого досвіду вишів (зокрема, ДЗ «Південноукраїнський національний педагогічний університет ім. К. Д. Ушинського») у зазначеному ракурсі, ще й досі не склалось ані цілісного наукового уявлення про теоретико-методологічні засади підготовки такого фахівця в умовах сучасного вітчизняного закладу вищої освіти, ані практико-орієнтованої педагогічної системи підготовки конкурентоздатного фахівця.

З моменту прийняття Верховною Радою України III скликання нині чинного Закону України «Про дошкільну освіту» №2628-III (Відомості Верховної Ради України (ВВР), 2001, № 49, ст. 259) минуло майже 20 років. За цей час сталися суттєві зміни у предметі регулювання, що зумовили необхідність концептуально іншого підходу до структури цього галузевого закону та змісту закріплених у ньому механізмів і процедур. Є необхідність і у викладенні галузевого Закону «Про дошкільну освіту» у новій редакції. Це створить умови для модернізації, зміцнення європейських засад функціонування та підвищення ефективності системи дошкільної освіти в Україні.

Удосконалення функціонування системи дошкільної освіти, підвищення якості дошкільної освіти, розширення доступу до дошкільної освіти із забезпеченням доступу дітей до якісної дошкільної освіти відповідно до Указу Президента від 08.11.2019 № 837/2019, приведення Закону України «Про дошкільну освіту» у відповідність до Закону України «Про освіту», забезпечення розвитку закладів освіти усіх форм власності тощо.

На сучасному етапі відповідно до наказу МОН України проводиться моніторингове дослідження якості дошкільної освіти з використанням міжнародної методики ECERS (Early Childhood Education Rating Scales) як важливої складової оцінювання якості системи дошкільної освіти.

Наразі Міністерством освіти і науки України проводяться публічні консультації з питань реформування дошкільної освіти за сприяння Національного Демократичного Інституту та Інституту «Республіка» і завдяки підтримці Уряду Сполученого Королівства Великої Британії та Фонду розвитку ефективного врядування. В рамках цього проекту проводяться громадські обговорення щодо переваг здобуття дошкільної освіти у закладі, критеріїв якості дошкільної освіти, питань організації освітнього процесу в дитсадках, побудови ефективної мережі закладів та запровадження альтернативних форм здобуття дошкільної освіти, удосконалення системи підготовки майбутніх вихователів закладів дошкільної освіти.

Сприяючою в цьому плані є тенденція до актуалізації ідей дуальної освіти у підготовці майбутнього фахівця у навчально-професійному просторі закладу вищої освіти. Фактично створюється можливість удосконалити вітчизняну систему підготовки майбутніх вихователів закладів дошкільної освіти на базі закладу вищої освіти, зокрема: Національний аерокосмічний університет імені М. Є. Жуковського «Харківський авіаційний інститут» (державний заклад «Дитячий ясла-садок загального розвитку», має 4 вікові групи, які відвідує 110 дітей); Херсонський державний університет (в 2015 році на базі гуртожитку облаштовано дитячу кімнату; крім того, створено Центр корекції, реабілітації та розвитку дітей і молоді); Івано-Франківський національний технічний університет нафти і газу (у 2013 р. облаштовані приміщення для дошкільної групи з короткотривалим перебуванням (до 4 годин); Сумський державний університет (з 2011 р. створено Центр підтримки сім'ї, в рамках діяльності якого функціонує Кімната тимчасового перебування дітей «Студентський лелека»); Сумський державний педагогічний університет імені А. С. Макаренка (створено Центр раннього творчого розвитку дітей «Зернятко» в приміщенні гуртожитку); Уманський державний педагогічний університет імені Павла Тичини (в літній період протягом 6 років функціонує «Центр розвитку дітей»); Київський університет імені Бориса Грінченка (при НМЦ практичної підготовки студентів спеціальностей «Дошкільна освіта» і «Початкова освіта» діє «Група розвитку дитини раннього та дошкільного віку»; з 2015 року в Інституті людини

університету діє Центр розвитку дітей з вадами мови «Логотренажер»); у 2020 році на базі Ізмаїльського державного гуманітарного університету планується створити Полікультурний Центр творчого розвитку дітей дошкільного віку та три дитячі групи розвитку (з англійською, болгарською та румунською мовами спілкування).

У намаганні забезпечити у вищій школі успішну професійну підготовку майбутнього педагога закладу дошкільної освіти доцільно сфокусувати педагогічні зусилля (за висловом О. Осадчук) «на властивості зберігати нормативно задані параметри» через формування у студентів їхньої здатності до саморегуляції. Останню, як відомо, психологічна наука трактує як здатність особистості керувати собою на основі сприймання і усвідомлення своїх психічних станів та своєї поведінки. Отож, стратегія спонукання студентів до планування й цілеспрямованість розвитку їхнього самопізнання видається найбільш прийнятною і педагогічно вмотивованою з огляду на такі виклики часу, як «здатність до творення змін і сприйняття змінності».

Вищеокреслені зауваги співзвучні з міркуваннями деяких зарубіжних дослідників, які вивчають інноваційні тенденції, зокрема, в дошкільній освіті Польщі (У. Верблевська, Д. Мейрет, Д. Піхлях). Як засвідчує аналіз фундаментального доробку Б. Мажец, присвячений дослідженню процесу модернізації дошкільної освіти в Польщі, вважається правомірним такий підхід: здійснення професійної підготовки студентів за спеціальністю «Дошкільна та початкова освіта»; вже склалась і практика, коли у закладах дошкільної освіти працюють учителі початкових класів, а особи з кваліфікацією у сфері дошкільної освіти набувають право працювати у I-III класах початкової школи (Мажец, 2018).

Водночас наукового пояснення потребують ті особистісно-професійні якості майбутнього вихователя закладу дошкільної освіти, які, з одного боку, мають вирішальне значення для успішної професійної діяльності, а з іншого – позиціонуються як складне інтегральне утворення в цілісній структурі особистості студента й потребують цілеспрямованого формування на засадах інтеграційного підходу.

Тривалий час начебто не існувало потреби у більш прискіпливому науково-педагогічному осмисленні «сухого залишку» результативності професійної підготовки майбутніх фахівців. Натомість нині науковці впритул вивчають порівняльну ефективність у цьому ракурсі різних маркерів і, насамперед, намагаються дійти згоди у питанні, яке ж педагогічне явище при цьому доцільно вважати найбільш «чутливим». У контексті нашого дослідження означений параметр теж розцінювався як принципово значущий.

Аналітична робота, спрямована на уточнення існуючих наукових позицій щодо явища, яким позначається результативність професійної підготовки майбутнього педагога, засвідчує, що найчастіше дослідники таким називають «готовність» або «підготовленість».

Підготовленість майбутнього вихователя до розвитку соціальних умінь і навичок у дітей передшкільного віку розглядаємо у трьох взаємопов'язаних площинах: як складне, інтегративне й динамічне педагогічне явище; особистісно-професійна якість майбутнього вихователя; результат професійної підготовки здобувача вищої освіти до професійної діяльності.

Професійна підготовленість майбутнього вихователя, зокрема, до розвитку соціальних умінь і навичок у дітей передшкільного віку – це складне, інтегроване і динамічне явище, що характеризує майбутнього фахівця як суб'єкта освітньо-

професійної діяльності, який усвідомлює базове значення соціальних умінь і навичок у набутті дитиною дошкільної соціальної зрілості та здатний реалізовувати педагогічну стратегію розвитку соціальних умінь і навичок у дітей передшкільного віку. Водночас вищезазначений конструкт небезпідставно трактують як сукупність особистісно-професійних якостей, знань, умінь і навичок, набутих студентами у процесі професійної підготовки у вищій школі, що забезпечують результативність виконання професійно-педагогічних функцій, пов'язаних із розвитком дошкільної соціальної зрілості дітей передшкільного віку.

Підготовленість як поняття має різне смислове навантаження стосовно здобувачів освітнього ступеня «бакалавр» і «магістр», що зумовлено різним «класом професійних задач», розв'язання яких фахівцем обумовлено відповідною кваліфікацією. Якщо базовий рівень вищої освіти вихователя забезпечує своєрідний фаховий «каркас» здатності до розвитку соціальних умінь і навичок у дітей передшкільного віку (з урахуванням важливої думки попередників (І. Біла) щодо пріоритетності моделі дошкільної освіти, спроможної активізувати дитячу творчість), то етап магістратури (спеціальність «Дошкільна освіта») виводить на перший план розуміння випускником наукових засад досконалої професійної діяльності, націленої на організацію дошкільної освіти, спроможної розвивати дитину як суб'єкта соціальної дії. А це підвищує вагу праксіологічного підходу, у межах якого особливим постає параметр якості, тобто досконала професійна діяльність магістранта. Ця ідея й віддзеркалена у затверджених у 2020 році Державних стандартах щодо підготовки магістрантів за означеною спеціальністю.

Підготовленість майбутнього вихователя до розвитку соціальних умінь і навичок у дітей передшкільного віку ми розглядаємо у трьох взаємопов'язаних площинах. По-перше, як складне, інтегративне й динамічне педагогічне явище; по-друге, як особистісно-професійну якість майбутнього вихователя; по-третє, як результат професійної підготовки здобувача вищої освіти до фахової діяльності.

Змістове наповнення ключового поняття «професійна підготовленість майбутнього вихователя до розвитку соціальних умінь і навичок у дітей передшкільного віку» має певні відмінності з огляду на континуум навчання в умовах бакалаврату та магістратури; наявні в ньому й певні акценти в ракурсі підготовки педагогічного працівника в закладах передвищої освіти.

Спираючись на педагогічну сутність підготовленості майбутнього фахівця в досліджуваному аспекті професійної діяльності, вважаємо, що має сенс виходити із сукупності таких критеріїв: мотиваційно-ціннісний, когнітивно-інформаційний, операційно-діяльнісний.

Соціально-імперативний компонент репрезентує комплекс особистісно-професійних властивостей, які мають бути притаманними студентів, який набуває у вищій школі спеціальність «Дошкільна освіта», що виявляється в усвідомленні ним на рівні переконань домінантного значення соціального розвитку дитини передшкільного віку у набутті нею дошкільної соціальної зрілості.

Аналітико-стратегічний компонент проявляється в активності студентів у навчальній та навчально-професійній діяльності, спрямованій на формування (на основі знань) здатностей, практичних умінь і навичок як бази педагогічно обґрунтованого вибору моделі особистісно-професійної поведінки у ситуаціях вияву процесу становлення дитини – суб'єкта соціальної дії. Цей складник відтворює компетентне врахування логіки розв'язання педагогічного завдання (І. Зязюн, Л. Спирин, М. Степановський), а саме: аналіз педагогічної ситуації за параметрами



усвідомленості старшими дошкільниками мотиву соціальної дії та особливостей взаємин у соціумі; формулювання завдань, спрямованих на розвиток у дошкільнят соціальних умінь і навичок, базуючись на своєрідності творчої індивідуальності вихованця, запобігаючи стереотипам уявлень про соціальний розвиток особистості, що вже траплялися на практиці; розробка конструктивної схеми педагогічно вмотивованих дій та їх реалізація; порівняльний аналіз набутих педагогічних результатів.

Оцінно-рефлексивний компонент репрезентує ідентифікацію студентом себе як успішного вихователя закладу дошкільної освіти, здатного до конструктивного розвитку соціальних умінь і навичок у дітей передшкільного віку через перетворення і вдосконалення педагогічної дійсності та прогнозування самоефективності – передумови кар'єрного зростання, позитивної динаміки рефлексивних мотивів (самопізнання, самооцінка, самоаналіз) у суцільній мотивації майбутньої професійної діяльності.

Окреслені компоненти підготовленості студентів до розвитку соціальних умінь і навичок у дітей передшкільного віку, визначені критерії й показники вияву дозволяють, з одного боку, скоригувати обсяг і зміст діагностувального інструментарію, а з іншого – судити про необхідну і достатню палітру рівнів сформованості досліджуваної особистісно-професійної якості у майбутніх вихователів з метою отримання об'єктивних емпіричних даних як бази аналітичної роботи.

З урахуванням вищезазначеного було впроваджено системну дослідно-експериментальну роботу, що мала на меті поглибити наукове уявлення про ресурси вищої школи в аспекті підготовленості майбутніх вихователів закладів дошкільної освіти до розвитку соціальної зрілості старших дошкільників; вона базувалася на відповідних структурних підрозділах Ізмаїльського державного гуманітарного університету, Ніжинського державного педагогічного університету імені Миколи Гоголя, ДЗ «Південноукраїнський національний педагогічний університет ім. К. Д. Ушинського». Так, аналітична робота, що відбувалася з урахуванням структурно-компонентного складу досліджуваної особистісно-професійної якості студентів експериментальних і контрольних груп та критеріального підходу (мотиваційно-ціннісний, когнітивно-інформаційний, операційно-діяльнісний), дозволила встановити недостатній ступінь підготовленості майбутніх фахівців дошкільної освіти, відсутність суттєвих розбіжностей у набутих експериментальних даних різних закладів вищої освіти, деталізувати ресурсність у цьому плані.

До дослідно-експериментальної роботи були залучені й студенти, які здобувають і освітній ступінь «магістр». Це зумовлено низкою міркувань.

По-перше, намаганням врахувати вимоги системного підходу – важливого складника методологічного концепту започаткованого дослідження. Як зазначалось, цей підхід зобов'язує осмислювати досліджуваний конструкт – «підготовленість до розвитку соціальних умінь і навичок у дітей передшкільного віку» – як і динамічне, й статичне педагогічне явище. Маючи складну структуру, воно по-різному виявляється у підсистемі «бакалавр – магістр». Освітній ступінь «магістр» передбачає виконання фахівцем іншого класу професійних завдань, а обраний підхід дозволяє детальніше дослідити явище, що вивчається.

По-друге, вітчизняними реаліями професійної підготовки фахівців. Так, в умовах одночасної присутності на ринку праці і бакалаврів, і спеціалістів природним є

активне намагання фахівця здобути освітній ступінь магістра, а саме останнє й характеризує сучасну практику.

По-третє, активізацією євроінтеграційних процесів, що відбуваються, зокрема, у вітчизняній освітній сфері. Це зумовлює пріоритетність ідеї «освіти впродовж життя», пояснюючи природний інтерес у професійному зростанні особистості через підсистему «бакалавр – магістр».

Підготовленість виступає як виключно важлива особистісно-професійна якість здобувача вищої освіти «магістр», проектуючись на його здатність реалізовувати соціально-розвивальну функцію – принципово важливу для організатора дошкільної освіти.

Визначено й обґрунтовано педагогічні умови підготовки майбутніх вихователів до розвитку соціальних умінь і навичок у дітей передшкільного віку: усвідомлення майбутніми вихователями на рівні переконань соціально-педагогічної значущості розвитку в дітей передшкільного віку соціальних умінь і навичок; забезпечення позитивного спілкування у підсистемах «майбутній вихователь – дитина – батьки», «студент – студент», «викладач – майбутній фахівець»; спрямування практико-зорієнтованої освітньо-професійної діяльності студентів на соціальне партнерство із фахівцями-соціологами закладу дошкільної освіти та батьками вихованців.

Розроблену експериментальну методику підготовки майбутніх вихователів до розвитку соціальних умінь і навичок у дітей передшкільного віку було впроваджено на дотриманні принципів суб'єкт-суб'єктної взаємодії, студентоцентризму, стимулювання соціально-педагогічних ініціатив майбутніх вихователів закладів дошкільної освіти.

Створено модель педагогічної стратегії професійної підготовки майбутніх вихователів до розвитку соціальних умінь і навичок у дітей передшкільного віку, що дає можливість структурно відтворити методологічні концепти (методологічно-визначальний, сенсоутворювальний, змістово-процесуальний блоки), репрезентувати стислий аналог концептуальних засад (цільовий, діагностувальний, результативний блоки), представити сукупність педагогічних умов (змістове ядро моделі), за яких досліджуване явище набуває позитивної динаміки, відобразити характер взаємозв'язків, взаємозалежностей і взаємозумовленостей між її елементами.

У ході дослідно-експериментальної роботи були виявлені провідні форми і засоби становлення майбутніх вихователів як суб'єктів освітньо-професійної діяльності, спрямованої на розвиток соціальних умінь і навичок у дітей передшкільного віку (різномірні індивідуально-творчі завдання, ділові ігри, педагогічні есе, лекції-брифінги, вебінари, тренінги, проєктна діяльність тощо). При цьому доведено базове значення діагностувальної основи (оцінка компетентних суддів, цільові діагностувальні методики, кейс-стаді, анкетування, тестування тощо). Відповідно до визначених критеріїв сформованості досліджуваної особистісно-професійної якості у студентів виділено чотири рівні, за якими здійснено градацію респондентів на констатувальному і прикінцевому етапах дослідно-експериментальної роботи.

У результаті проведеного педагогічного експерименту встановлено позитивну динаміку рівнів підготовленості студентів бакалаврату і магістратури.

Виявлено й певні закономірності професійної підготовленості майбутніх вихователів до розвитку соціальних умінь і навичок у дітей передшкільного віку: зумовленість позитивної динаміки підготовленості студентів щодо окресленого сегмента майбутньої професійної діяльності впровадженням розробленої педагогічної

стратегії; залежність ефективності процесу підготовки майбутніх вихователів до розвитку дітей передшкільного віку як суб'єктів соціальної дії від професійно-творчого потенціалу студентів.

Розуміючи особливу перспективність тенденції конструктивного використання психолого-педагогічних ресурсів передшкільного віку у соціальному розвитку, вважаємо, що на часі становлення в Україні інституції «педагогічна інтернатура». Це сприятиме динаміці процесу розвитку професійної компетентності вихователів закладів дошкільної освіти за параметром їхньої здатності до розв'язання проблематики формування у вихованців дошкільної зрілості.

\*\*\*

Беленька Г. Дошкільний заклад і родина : співпраця заради дитини. *Дошкільне виховання*. 2019. №2. С. 3-9.

Дубасенюк О.А. Професійно-педагогічна освіта: методологія, теорія, практика: монографія. Т. 2. Житомир: Вид-во ЖДУ ім. І. Франка, 2016. 376 с.

Лесіна Т.М. Теоретико-методичні засади професійної підготовки майбутніх вихователів до розвитку соціальних умінь і навичок у дітей передшкільного віку: монографія. Ізмаїл: Ірбіс, 2018. 352 с.

Мажец Б. Теорія і практика дошкільної освіти у Польщі (1999-2017): монографія. Дрогобич: ВВВ Дрогобицький державний педагогічний університет ім. І. Франка, 2018. 465 с.

Махиня Н. Освіта дорослих у країнах ЄС та України: історія і сучасність: монографія. Черкаси: ФОП Гордієнко Є.І., 2018. 292 с.

Тристан А. Як вони це роблять: дошкільна освіта Німеччини. *Вихователь і методист дошкільного закладу*. 2019. № 3. С. 62-66.

## Tatiana LESINA

Doctor of Pedagogical Sciences, Associate Professor of General Pedagogy, Preschool, Primary and Special Education Department of Izmail State University of Humanities. The author of about 70 scientific works.

She has been working at Izmail State University of Humanities since 2002.

Research interests: stimulating prosocial activity of modern youth and the development of public initiatives, animation technologies in social and pedagogical work, the formation of leadership competence, interactive methods of social work with children and youth, innovative forms and methods of student youth's vocational training, social development of preschool children, the formation of preschool children's social maturity, the development of preschool children's social skills and abilities.

E-mail: lessina\_tanya@ukr.net

### NEW TRENDS IN PRESCHOOL EDUCATION: PEDAGOGICAL DISCOURSE OF PRESCHOOL TEACHERS' PREPAREDNESS

*Theoretical and methodological analysis and empirical substantiation of the relationship between the effectiveness of the development of the preschool child as a subject of social action and the ability of the preschool education institution teacher to take into account current trends related to the philosophy of the new Ukrainian school have been realised.*

**Key words:** *preschool social maturity, the teacher of a preschool educational institution, preparedness for the preschool child's social development.*

As a result of the conducted analytical work it is possible to notice that a wide range of scientific research represents various aspects of vocational training of future teachers of preschool educational institutions, in particular concerning competent professional activity (E. Bakhina, A. Bohush, H. Bieliienka, N. Havrysh, L. Zdanevych, Ye. Karpova, K. Krutii, Yu. Rudenko), pedagogization of family education and propaedeutics of social alienation of preschool children (T. Zharovtseva, L. Zdanevych, Yu. Kovalenko, N. Makovetska, M. Prokofieva), the development of pedagogical creativity and professional skills (O. Vyhotska, S. Havryliuk, N. Davkush, O. Lystopad, T. Shvets), introduction of the newest technologies of educational and developmental activity (N. Haharina, N. Hrama, S. Lytvynenko, I. Mardarova, T. Tanko, I. Tribnik, O. Chekan).

Awareness by domestic (L. Ishchenko, S. Kurinna, L. Soloviova, I. Rohalska-Yablonska, etc.) and foreign (M. Varshauder, A. Hohoberydze, M. Derhimendzhi, etc.) researchers of tendencies of value attitude, in particular preschool children's attitude, to the social environment led to the contextual understanding of modern issues of professional pedagogy.

Currently, in the social position of the individual, the need to reduce the potential for aggression is relevant; the problem of propaedeutics of various forms of sociopathy and social parasitism is also exacerbated; the need for nonviolent social communication of the individual increases (M. Bezrukykh, V. Moralov, T. Osypova, V. Sytarov, etc.).

Currently, researchers do not pay attention both to the pedagogical uniqueness of social skills – the foundations of all personal innovations of social grade (social health, social competence, social intelligence, etc.) of preschool children – the most important stage of their preschool maturity, and vocational training of future teachers of preschool institutions to the specified field of activity. After all, despite the transformations of civilization, the modern information society forms a shift in the spirituality of young people, which affects the modification of forms of social relations, the emergence of the phenomenon of impersonal and centered communication, the manifestation of social and cultural selfishness.

Of particular theoretical and practical interest is the effective vocational training of future teachers for the development of preschool children as subjects of social action.

This becomes relevant also in view of the expediency of systematic consideration of those trends that characterize the modern domestic higher school as a social institution for the training of specialists capable of successfully implementing personal and professional purpose.

Our long-term study of university education resources in terms of resolving the contradiction between the modern requirements of Ukrainian society for a child to reach preschool social maturity and the state of personal and professional efficiency of the teacher to develop the child as a subject of social action (*Lessina, 2018*). We assume that it is pedagogically expedient to consider the novelty of those trends that are observed in modern preschool, determining the need for new accents in training future teachers of preschool education.

Scientific achievements of both philosophers (V. Andrushchenko, V. Shynkaruk, etc.) and researchers of modern education (V. Luhovyi, V. Maslov, etc.) testify to the agreement in the interpretation of the concept of «tendency» (from the Latin *tendo* – to pull, to aspire, to direct). It is a generalizing concept that embodies the significant contradictions (conditions, factors, etc.) that have a systematic impact not only on the components of a system, but also on this system in terms of significant impact on the quality of its functioning. At the same time, we understand the system of training of future teachers of

preschool education as a subsystem of reflection of general trends in the domestic educational sphere (the development of education with emphasis on the latest psychological, pedagogical and information and computer technologies, priority of universal values and inadmissibility of national nihilism, partnership between the subjects of the educational process, etc.).

This leads to a natural interest in the scientists' comments on the details of those parameters that allow to take into account the requests of the subjects of the educational and developmental process in terms of different types of preschool education (*Bielienska, 2019*) and constructive experience abroad (*Trystan, 2019*).

The analysis of scientific and pedagogical research on the problem of vocational training of future specialists shows that it is one of the most investigated and, at the same time, still not sufficiently studied. This situation has an explanation related to the historical nature of the concept of «profession», a type of human activity, its ability to use those specific functions (qualified updating of acquired knowledge and production skills during special vocational training), which society relies on, and defined in it the division of labor. In general, the profession is interpreted (profiteer – declares one's business) as something that is a source of livelihood for someone; as a speciality, craft, qualification.

We should add that the relationship between the concepts of «personality» and «profession» established by modern scientists and researchers (in particular, O. Asmolov) acquires a considerable explanatory value, namely: as genus and species. Thus, the understanding of the phenomenon of «vocational training» in isolation from the originality of personal development situations seems to be insufficiently substantiated.

Social and moral development of the individual continues throughout life. Instead, according to scientists (D. Benks, I. Bekh, A. Bohush, Ye. Eidemiller, T. Khiusen, etc.), each age period has its own characteristics that affect the uniqueness of the social development of the individual. That is why the increased research attention is now focused on the personal and professional development of the teacher, in particular, at the main stage of one's vocational training - in the conditions of higher pedagogical school (*Makhynia, 2018*).

The study and generalization of reference and encyclopedic literature allows to clarify the purely scientific content of such close concepts as «education», «training», «vocational training» of the future specialist. Thus, if «education» focuses on the network of educational institutions, where both the process and the result of a special systematic «training – education» affect the efficiency of future professionals, and «training» means a certain stock of knowledge transferred in the learning process and practical activities of skills, experience (through which it corresponds to the English equivalent of «training»), then, according to the researchers (K. Avramenko, S. Goncharenko, A. Kapska, V. Lugovyi, O. Popova, V. Slastyonin, etc.), «vocational training» stipulates «operational», «accelerated» professional development of a future specialist in the appropriate space.

The problem of professional development of a successful specialist has been faced by society since ancient times. The founders of modern professional pedagogy (A. Dubaseniuk, N. Huzii, N. Kichuk, V. Slastonin, L. Khomych, etc.) are united in recognizing that the stage of university training of a future specialist is of basic importance for the professional development of a future specialist in the relevant educational or vocational and training institution, where the «reduction of the distance» between the teacher and the student contributes to the formation of the student's professional identity (*Dubaseniuk, 2016*).

Analytical work done by us on the basis of reference sources, allowed at least to detail the current scientific knowledge about the phenomenology of training a specialist. Thus, at

the level of «relevant vocabulary» it is a system of certain activities that ensures the formation of a purely professional orientation of knowledge, skills, the process of mastering them to achieve success in «work in a particular field», readiness and efficiency for such activities, acquisition of competences in it. At the level of the analysis of pedagogical reference literature, it seems possible to interpret «training» as a process of organized learning of the individual, «aimed at developing the ability to perform certain actions, be engaged in a particular activity that requires appropriate guidance, knowledge, skills and abilities» (A. Osypov, Yu. Shabanova).

There is an opinion (N. Kolesnychenko) about the expediency of the professional training of a future specialist to understand not only a holistic, but also a dynamic and nonlinear pedagogical system, which is also characterized by «functional activity, structural order and ability to self-development»; in addition, the training is characterized by specific patterns, "unity of content, goals and means."

If we try to outline the specifics of general pedagogical training of a future specialist, it is possible as a result of the analysis of modern basic research of O. Abdullina, N. Demianenko, L. Kondrashova, S. Lytvynenko, O. Piekhota, V. Radula, A. Stareva, L. Khomych. Thus, vocational and pedagogical training of a specialist is mostly interpreted as a learning process, the acquisition of general pedagogical and methodological knowledge, relevant skills in practice-oriented work, the formation of one's needs for self-education, self-improvement, self-realization; with this aim to achieve the unity of both pedagogical theory and practice, fundamentality and mobility, scientific and cultural relevance of professional knowledge.

As noted, the phenomenology of vocational training has been actively studied in the scientific discourse of classical educators. The study and generalization of the results of basic research on the scientific understanding of certain aspects of vocational training of future teachers of preschool education, shows, on the one hand, the established diverse pedagogical facts about its essence, priority areas of pedagogical efforts of higher education, and on the other hand, prove the constructiveness of individual theoretical approaches that determine the strategy of formative influence on personal and professional preparedness of students.

Among the fundamental latest research aimed at expanding scientific knowledge about the complex vocational training of students majoring in «Preschool Education», we include the works, in particular, of Yu. Volynets, S. Gavryliuk, O. Lystopad, V. Liubyva, etc.

If we more professionally outline the vocational training of future teachers of preschool education, scientists are mostly united in its interpretation as a multifactorial structure aimed at each student's acquiring «personal meaning of activity, the formation of professional skills, growing interest in working with children and their parents, as well as successful activity». In modern conditions, when preschool education – the starting point of continuing education of the individual - has become mandatory for domestic five-year-old children, the problem of quality vocational training of teachers of preschool education institutions, able to competently solve new problems has been updated. Scientists (A. Bohush, O. Hvozdev, N. Malinovska, V. Mukhina, etc.) consider the professional preparedness of the teacher of the preschool educational institution to motivate the development of the child's preschool maturity, exerting a formative influence on children's general, special, speech training before school to be one of the key problems. Despite the fact that the outlined strategy is clearly identified in the new version of the Basic component of preschool education and has received various degrees of reflection, in particular, in the programs «Sure Start», «Paths in the Universe» and a number of different programs («The

Child», «The Child in Preschool Years», «Ukrainian Preschool», etc.), the accumulated experience of universities (in particular, Ushinsky South Ukrainian National Pedagogical University) in this perspective, there is still no holistic scientific idea of the theoretical and methodological principles of training such a specialist in a modern domestic institution of higher education, nor a practice-oriented pedagogical system of training a competitive specialist.

Almost 20 years have passed since the adoption by the Verkhovna Rada of Ukraine of the third convocation of the current Law of Ukraine «On Preschool Education» №2628-III (Vidomosti Verkhovnoi Rady Ukrainy (VVR), 2001, № 49, Article 259). During this time, significant changes in the subject of regulation have necessitated a conceptually different approach to the structure of this sectoral law and the content of the mechanisms and procedures enshrined in it. There is a need to present the sectoral Law «On Preschool Education» in a new edition. This will create conditions for modernization, strengthening the European principles of functioning and increasing the efficiency of the preschool education system in Ukraine.

Improving the functioning of the preschool education system, increasing the quality of preschool education, expanding access to preschool education with ensuring children's access to quality preschool education in accordance with the Presidential Decree of 08.11.2019 № 837/2019, bringing the Law of Ukraine «On Preschool Education» in line with the Law of Ukraine «On Education», ensuring the development of educational institutions of all forms of ownership, etc.

At the present stage, in accordance with the order of the Ministry of Education and Science of Ukraine, a monitoring study of the quality of preschool education is conducted using the international methodology ECERS (Early Childhood Education Rating Scales) as an important component of assessing the quality of preschool education.

The Ministry of Education and Science of Ukraine is currently holding public consultations on preschool education reform with the assistance of the National Democratic Institute and the Institute «Republic» and with the support of the United Kingdom of Great Britain Government and the Foundation for Good Governance Development. The project conducts public discussions on the benefits of preschool education in the institution, criteria for the quality of preschool education, the organization of the educational process in kindergartens, building an effective network of institutions and introducing alternative forms of preschool education, improving the training of future preschool teachers.

Contributing in this regard is the tendency to actualize the ideas of dual education in the training of future professionals in the vocational and training space of higher education. In fact, it is possible to improve the domestic system of training future teachers of preschool education institutions on the basis of higher education institutions, in particular: National Aerospace University named after M.E. Zhukovsky «Kharkiv Aviation Institute» (Nursery and Kindergarten State Institution of General Development, it has 4 age groups, attended by 110 children); Kherson State University (in 2015 a children's room was arranged on the basis of the dormitory; in addition, the Center for Correction, Rehabilitation and Development of Children and Youth was established); Ivano-Frankivsk National Technical University of Oil and Gas (in 2013 the premises for a preschool group with a short stay (up to 4 hours) were arranged); Sumy State University established a Family Support Center in 2011, within the framework of which the Room for temporary stay of children «Student Stork» operates; A.S. Makarenko Sumy State Pedagogical University (the Center for Early Creative Development of Children «Zernyatko» in the dormitory is created), Pavlo Tychyna Uman State Pedagogical University (there is a Children's Development Center which has

been operating for 6 years in the summer); Borys Hrinchenko University of Kyiv (at the EMC of practical training of students majoring in «Preschool Education» and «Primary Education» there is a Group for Early and Preschool Children's Development; since 2015 the Institute of Human Development of the University has had a Center for Speech Impaired Children «Logo Trainer»); in 2020 on the basis of Izmail State University of Humanities it is planned to create a Multicultural Center for Preschool Children Creative Development and three children's development groups with English, Bulgarian and Romanian languages of communication.

In an effort to ensure successful professional training of future teachers of preschool education in higher education, it is advisable to focus pedagogical efforts (in the words of O. Osadchuk) «on the ability to maintain regulatory parameters» through the formation of students' ability to self-regulation. The latter, as is well known, is interpreted by psychological science as the ability of the individual to control oneself on the basis of perception and awareness of one's mental states and behavior. Thus, the strategy of motivating students to plan and focus on the development of their self-knowledge seems to be the most accepted and pedagogically motivated given the challenges of the time, such as «the ability to create change and perception of change».

The above remarks are in line with the considerations of some foreign researchers who study innovative trends, in particular, in preschool education in Poland (U. Verblevska, D. Meiret, D. Pikhliakh). According to the analysis of the fundamental work of B. Mazhets, which is devoted to the study of the process of preschool education modernization in Poland, the following approach is considered legitimate: the implementation of vocational training of students majoring in «Preschool and Primary Education»; there is already a practice when primary school teachers work in preschool education institutions, and persons with qualifications in the field of preschool education acquire the right to work at Forms I-III of primary school (*Mazhecz, 2018*).

At the same time, those personal and professional qualities of the future teacher of preschool education need scientific explanation, which, on the one hand, are crucial for successful professional activity, and on the other hand, are positioned as a complex integral formation in the integral structure of the student's personality approach.

For a long time, there seemed to be no need for a more meticulous scientific and pedagogical understanding of the «takeaway» of the effectiveness of vocational training of future professionals. Instead, scientists are now closely studying the comparative effectiveness in this perspective of different markers and, above all, they are trying to agree on the question, which pedagogical phenomenon should be considered the most «sensitive». In the context of our study, this parameter was also regarded as fundamentally significant.

Analytical work aimed at clarifying the existing scientific positions on the phenomenon that affects the effectiveness of vocational training of future teachers, shows that researchers often call it «readiness» or «preparedness».

The preparedness of the future teacher for the development of preschool children's social skills is considered in three interrelated areas: as a complex, integrative and dynamic pedagogical phenomenon; personal and professional quality of the future teacher; the result of the vocational training of the receiver of higher education.

Professional preparedness of the future teacher for the development of preschool children's social skills is a complex, integrated and dynamic phenomenon that characterizes a future specialist as a subject of educational and professional activities, who is aware of the basic importance of social skills in acquiring preschool social maturity and is able to implement a pedagogical strategy for the development of preschool children's social skills.



At the same time, the above construct is rightly interpreted as a set of personal and professional qualities, knowledge, skills and abilities acquired by students in the process of vocational training in higher education, ensuring the effectiveness of professional and pedagogical functions related to the development of preschool social maturity of preschool children.

Preparedness as a concept carries a different semantic load in relation to receivers of the of bachelor's and master's degrees, due to the different «class of professional tasks», the solution of which by the specialist is determined by the appropriate qualification. If the basic level of higher education of the teacher provides a kind of professional "framework" of the ability to develop preschool children's social skills (taking into account the important opinion of forerunners (I. Bila) on the priority model of preschool education that can enhance children's creativity), master's degree (the speciality «Preschool Education») brings to the forefront the graduate's understanding of the scientific principles of perfect professional activity aimed at organizing preschool education, able to develop a child as the subject of social action. And this increases the importance of the praxiological approach, within which the special parameter of quality, i.e the perfect professional activity of the master's degree student.

We consider the readiness of the future educator for the development of preschool children's social skills in three interrelated areas. First, as a complex, integrative and dynamic pedagogical phenomenon; secondly, as a personal and professional quality of the future teacher; third, as a result of vocational training of higher education receivers for professional activities.

The content of the key concept «professional readiness of the future teacher for the development of preschool children's social skills» has some differences given the continuum of education in the conditions of bachelor's and master's degree; there are also certain accents in the perspective of training a pedagogical worker in higher education institutions.

Based on the pedagogical essence of the future specialist's training in the studied aspect of professional activity, we believe that it makes sense to proceed from a set of such criteria: motivational and value, cognitive and informational, operational and activity.

The social and imperative component represents a set of personal and professional qualities that should be inherent in a student who acquires the «Preschool Education» speciality in higher school, which is manifested in one's awareness of the dominant importance of preschool children's social development in acquiring preschool social maturity.

Analytical and strategic component is manifested in the activity of students in educational and training activities aimed at the formation (based on knowledge) of abilities, practical skills and abilities as a basis for pedagogically sound choice of model of personal and professional behavior in situations of children's development, subjects of social action. This component reproduces the competent consideration of the logic of solving the pedagogical task (I. Ziaziun, L. Spiryn, M. Stepanovskiy), namely: analysis of the pedagogical situation according to the parameters of awareness of senior preschoolers of the motive of social action and the peculiarities of relationships in society; formulation of tasks aimed at the development of preschool children's social skills, based on the uniqueness of the creative personality of the pupil, preventing stereotypes about the social development of the individual, which have already occurred in practice; development of a constructive scheme of pedagogically motivated actions and their implementation; comparative analysis of the acquired pedagogical results.

The evaluative and reflective component represents the student's identification as a successful teacher of preschool education, capable of constructive development of preschool children's social skills through the transformation and improvement of pedagogical reality and predicting self-efficacy – prerequisites for career growth, positive dynamics of reflexive motives (self-knowledge, self-esteem, self-analysis) in the continuous motivation of future

professional activity.

Outlined components of students' readiness for the development of preschool children's social skills, certain criteria and indicators of manifestation allow, on the one hand, to adjust the volume and content of diagnostic tools, and on the other hand, to judge the necessary and sufficient range of levels of personal and professional quality of future teachers in order to obtain objective empirical data as a basis for analytical work.

Taking into account the above, a systematic research and experimental work were introduced, which aimed to deepen the scientific understanding of the resources of higher education in terms of preparation of future teachers of preschool institutions for the development of social maturity of older preschoolers; it was based on the relevant structural units of Izmail State University of Humanities, Nizhyn Mykola Gogol State University, South Ukrainian National Pedagogical University named after K.D. Ushynsky. Hence, the analytical work, taking into account the structural and component composition of the studied personal and professional quality of students of experimental and control groups and the criterion approach (motivational and value, cognitive and informational, operational and activity), allowed to establish insufficient training of future preschool education specialists, the absence of significant differences in the acquired experimental data of different institutions of higher education, to detail the resources in this regard.

Students who also obtain a master's degree were involved in research and experimental work. This is due to a number of considerations.

Firstly, it is the attempt to take into account the requirements of a system-related approach, an important component of the methodological concept of the initiated research. As noted, this approach requires understanding of the studied construct – «preparedness for the development of preschool children's social skills» – as a dynamic and static pedagogical phenomenon. Having a complex structure, it is manifested differently in the «bachelor – master» subsystem. The master's educational degree provides performance by the expert of other class of professional tasks, and the chosen approach allows to investigate the studied phenomenon in more detail.

Secondly, it is the domestic realities of vocational training. So, in the conditions of simultaneous presence on the labor market of both bachelors and specialists, it is natural for a specialist to make an active effort to obtain a master's degree, and the latter characterizes modern practice.

Thirdly, it is the intensification of European integration processes that are taking place, in particular, in the domestic educational sphere. This determines the priority of the idea of «lifelong learning», explaining the natural interest in the professional growth of the individual through the «bachelor – master» subsystem.

Preparedness acts as an extremely important personal and professional quality of the master's degree receivers, projected on their ability to implement the social and developmental function fundamentally important for the organizer of preschool education.

The pedagogical conditions of future teachers' preparation for the development of preschool children's social skills are determined and substantiated: awareness of future teachers at the level of beliefs of social and pedagogical significance of the development of preschool children's social skills; ensuring positive communication in the «the future teacher – the child – parents», «the student – the student», «the teacher – the future specialist» subsystems; directing practice-oriented educational and professional activities of students to a social partnership with sociologist specialists of the preschool institution and pupils' parents.

The worked out experimental method of preparation of future teachers for the development of preschool children's social skills was implemented in compliance with the principles of subject-subject interaction, student-centeredness, stimulation of social and pedagogical initiatives of future teachers of preschool institutions.

A model of pedagogical strategy of vocational training of future teachers for the development of preschool children's social skills has been created, which makes it possible

to structurally reproduce methodological concepts (methodologically-defining, meaning-making, content-procedural blocks), to represent a concise analogue of conceptual principles (target, diagnostic, resultative blocks), to present a set of pedagogical conditions (semantic core of the model), under which the studied phenomenon acquires positive dynamics, to reflect the character of interrelationship, interdependence and interconditionality between its elements.

In the course of the research and experimental work the leading forms and means of the formation of future teachers as subjects of educational and professional activity aimed at the development of preschool children's social skills (different levels of individual creative tasks, business games, pedagogical essays, lectures) were established. briefings, webinars, trainings, project activities, etc.). At the same time, the basic value of the diagnostic basis (assessment of competent judges, targeted diagnostic methods, case studies, questionnaires, testing, etc.) is proved.

In accordance with the defined criteria for the formation of the studied personal and professional quality of students, there are four levels, according to which the gradation of respondents at the ascertaining and final stages of research and experimental work is done.

As a result of the conducted pedagogical experiment the positive dynamics of the levels of preparation of students with bachelor's and master's degrees is established.

The following regularities of professional preparedness of future teachers for the development of preschool children's social skills are revealed: the conditionality of positive dynamics of students' readiness in relation to the outlined segment of future professional activity by implementing the developed pedagogical strategy; the dependence of the effectiveness of the process of preparation of future teachers for the development of preschool children as subjects of social action on the professional and creative potential of students.

Understanding the special prospects of the trend of constructive use of psychological and pedagogical resources of preschool age in the social development, we consider the formation of the «pedagogical internship» institution in Ukraine to be timely. This will contribute to the dynamics of the process of the development of the professional competence of teachers of preschool educational institutions according to the parameter of their ability to solve the problem of the formation of pupils' preschool maturity.

\*\*\*

Byelyen`ka G. Doshkil`ny`j zaklad i rody`na : spivpracya zarady` dy`ty`ny`. *Doshkil`ne vy`xovannya*. 2019. № 2. S. 3-9.

Dubasenyuk O.A. Profesijno-pedagogichna osvita: metodologiya, teoriya, prakty`ka: monografiya. T. 2. Zhy`tomy`r: Vy`d-vo ZhDU im. I. Franka, 2016. 376 s.

Lesina T.M. Teorety`ko-metody`chni zasady` profesijnoyi pidgotovky` majbutnix vy`xovateliv do rozvy`tku social`ny`x umin` i navy`chok u ditej peredshkil`nogo viku: monografiya. Izmayil: Irbis, 2018. 352 s.

Maxy`nya N. Osvita dorosly`x u krayinax YeS ta Ukrayiny`: istoriya i suchasnist`: monografiya. Cherkasy`: FOP Gordiyenko Ye.I., 2018. 292 s.

Mazhecz B. Teoriya i prakty`ka doshkil`noyi osvity` u Pol`shhi (1999-2017): monografiya. Drogoby`ch: VVV Drogoby`cz`ky`j derzhavny`j pedagogichny`j universy`tet im. I. Franka, 2018. 465 s.

Try`stan A. Yak vony` ce roblyat`: doshkil`na osvita Nimechchy`ny`. *Vy`xovatel` i metody`st doshkil`nogo zakladu*. 2019. № 3. S. 62-66.



## **Наталія МАКАРЧУК**

*Доктор психологічних наук, старший науковий співробітник, професор кафедри загальної та практичної психології факультету іноземних мов Ізмаїльського державного гуманітарного університету.*

*Автор понад 90 наукових праць.*

*В ІДГУ працює з 2018 року.*

**Сфера наукових інтересів:** становлення особистості й формування саморегуляції; психологічна корекція психічного розвитку; інтеграції й соціалізації в умовах сучасних суспільних та освітологічних перетворень.

**E-mail:** makarchuk.n.o@gmail.com

### **ПСИХОЛОГІЯ САМОРЕГУЛЯТИВНОЇ ДІЯЛЬНОСТІ ФАХІВЦЯ ПСИХОЛОГІЧНОЇ ДОПОМОГИ**

*Представлені результати дослідження проблеми психології саморегулятивної діяльності особистості переконливо доводять існування взаємообумовлених зв'язків між саморегуляцією та діяльністю суб'єкта. Доведено, що ефективність надання психологічної допомоги залежить від стану сформованості саморегулятивної діяльності фахівця та його психічного здоров'я і психологічного благополуччя. Описано структуру саморегулятивної діяльності, розкрито її змістове наповнення і роль фахівця психологічної допомоги.*

**Ключові слова:** діяльність, саморегуляція, саморегулятивна діяльність, психічне здоров'я, психологічне благополуччя, фахівець психологічної допомоги.

Запровадження реформування основних систем державного управління (йдеться про освіту та медицину) зумовило потребу в імплементації досвіду психологічної допомоги як обов'язкової складової освітніх чи медичних послуг. Основні напрями психологічної допомоги, як-от практична психологія та психотерапія, у цьому контексті здобувають інший ракурс і потребують перегляду методології їх реалізації. Не менш складною є зростаюча тенденція щодо особливого попиту на клінічних психологів і психотерапевтів. Дискусійними лишаються також питання про зміст діяльності фахівців психологічної допомоги, їх цільового призначення й особистісної здатності до виконання такого виду діяльності. Звідси виникає потреба дослідження трьох основних аспектів сучасного стану практичної психології та психотерапії. Перший аспект стосується забезпечення психологічної складової у системі медичної установи; другий – характеру самих міждисциплінарних алгоритмів психологічної допомоги, які варто запроваджувати, оскільки психологічна допомога може надаватися як психіатрами-психотерапевтами, так і психологами-психотерапевтами. Третім аспектом бачиться перегляд суб'єктивної готовності фахівців психологічної допомоги до її реалізації в оновленому форматі надання освітніх та медичних послуг. Саме проблема суб'єктивної готовності, яка вимірюється станом сформованості саморегулятивної діяльності особистості фахівця до реалізації психологічної допомоги і є актуальною в межах цього дослідження.

Відтак мету статті визначає розкриття основних методологічних складників психології саморегулятивної діяльності практикуючого-психолога та психолога-психотерапевта. Основоположними дефініціями методологічного аналізу виступають

діяльність та саморегуляція.

Діяльність є основним чи не найскладнішим об'єктом дослідження психології, розкрити який повноцінно досить непросто. Будучи константною за структурою, вона є динамічною за розгортанням її складових у контексті індивідуального розвитку людини (І. Бех, В. Давидов, В. Зінченко, Г. Костюк О. Леонтьєв, Б. Ломов, С. Максименко, К. Платонов, В. Рибалка та ін.). Саме складність представлення діяльності в контенті психіки, що проявляється у поєднанні внутрішнього (встановлення функціонування психічних процесів і станів, властивостей, якостей, мотивів і цінностей, які є суто внутрішніми і за походженням, і за функціонуванням) та зовнішнього (поведінка суб'єкта) сьогодні викликає найбільші труднощі в побудові експериментальних досліджень. Щодо проблеми саморегуляції особистості, то вона, своєю чергою, обумовлюється невирішеністю в теоретико-методологічному та прикладному аспектах суперечностей між відсутністю чіткої взаємоузгодженої системи критеріїв і показників ефективності становлення особистості, формуванням її психічної діяльності, з одного боку, та відсутністю методологічної системи досліджень і прикладних технологій формування її здатностей до саморегулятивної діяльності – з іншого. Складність досліджень цього виду діяльності полягає в тому, що цей феномен людської психіки не вивчався в ракурсі його діяльнісної природи та динаміки її функціонування.

Саморегуляція як властивість психіки визначалася ще за часів становлення філософії. Філософи, які опікувалися з'ясуванням одвічних суперечностей існування світу, шукали вирішення питань сутності людини, її буття в індивідуальному та масовому вимірі, співвідношення внутрішнього та зовнішньо опосередкованого в прояві психічного в людині. Першоосновою трактування саморегуляції є умовиводи Аристотеля, Платона, Лукреція, К. Маркса, Т. Павлова, Е. Феїзова та ін. Платон вважав, що все існуюче (дійсне та реальне) повинно мати зразок у абсолютному (ідеї). Саме там, де існує прагнення людини досягти чогось абсолютного, і з'являється довільна регуляція власної психічної діяльності з метою досягнення бажаного та реалізації власної потреби. Осмислення саморегуляції та рефлексія щодо цього феномену в межах філософської науки здійснювалися з різних підходів, забезпечивши цим першооснову саморегулятивної діяльності як цілісності існування людини в різних сферах життя, врівноваження соціальної та психічної (як внутрішньої складно ієрархізованої неподільної та взаємообумовленої системи психіки) сторін буття. Отже, психіка обумовлює виникнення саморегулятивної діяльності у вимірах особистості як її носія.

У психології визначають психіку як властивість високоорганізованої матерії, яка за своїм змістом є відображенням об'єктивної дійсності та має специфічні стадії розвитку. Стадія елементарної сенсорної психіки визначається відображенням індивідом об'єктивної дійсності засобами чуттєвого досвіду. На думку О. Леонтьєва, саме чуттєвість дозволяє індивіду активно орієнтуватися в навколишньому середовищі та реагувати на його зміни (Леонтьєв, 1977: 54). На цій стадії інстинктивна поведінка виступає провідною формою взаємодії з об'єктивним оточенням. Психологічною ж сутністю стадії є відображення окремих властивостей предметів, але не предмета в цілому. Стадія перцептивної (сприймаючої) психіки характеризується появою поряд із інстинктивними формами поведінки набутих форм – навичок. Навичка – це відібрані та завчені рухи, що призводять до досягнення мети завдяки розвиненій здатності до формування цілісного образу предмета. Стадія інтелекту чи «ручного мислення» визначається за умови, якщо психічне відображення

характеризується відображенням не тільки цілісності предметів, але і зв'язків, відношень між предметами, що знаходяться у полі зору індивіда.

Зазначені стадії дозволяють диференціювати розвиток психіки, до якого не долучена самосвідомість, що є притаманною лише людині. Підтвердженням існування стадій психіки на досвідомому рівні є дослідження, в яких доведено, що тваринному світу також властиве проходження цих стадій у розвитку психічного (*Вьготский, 1982: 96*). Водночас недоречно нехтувати існуванням розбіжностей між твариною та людиною. Однією з них є здатність до психічного відображення, що у структурі функціонування людської індивідуальності характеризується як ідеальне, суб'єктивне, проєктивне, випереджаюче, активне. А в контексті саморегулятивної діяльності роль випереджаючого відображення набуває особливої актуальності.

На початкових етапах розвитку людська психіка не диференціює у сприйнятті зовнішній світ, його носія чи саму себе, тобто функціонує на досвідомому рівні, характерними ознаками якого є сприйняття, коли відображається те, як суб'єкт (тобто сама людина) взаємодіє з предметним світом і особливо з оточуючими. Водночас включеність самосвідомості у розвиток людської психіки засвідчує той факт, що у процесі цього розвитку людина за безпосередньої активності свідомості або свідомої психічної діяльності здатна до відображення свого носія (йдеться про формування та функціонування «Я-образу»), суб'єкта та психічних реакцій, що виникають у процесі взаємодії та одночасно виступають необхідним чинником. Отже, визначається двозначність зв'язків між психікою, свідомістю та самосвідомістю. Так, з одного боку, психіка існує без функціонування свідомості, а саме включення її в функціонування свідомості забезпечує її динаміку. З другого, основою формування індивідуальної свідомості виступає не що інше, як розвинена здатність психіки до диференціації та відповідної інтеграції суб'єктивного й об'єктивного, відповідних психічних реакцій, що неминуче виникають у цьому процесі. Звідси й виникає необхідність врахування специфіки психічного відображення та його ролі у формуванні й становленні саморегуляції в онтогенезі.

Проблема діяльності представлена функціональністю психічного відображення і є актуальною та складною для розгляду в науковому пізнанні. Існування суперечливих тенденцій у виявленні особливостей психічного відображення та широкого спектру їх трактувань з боку різноманітних підходів, наукових напрямів та галузей детермінує потребу його констатації в межах дослідження.

Психічне відображення є властивістю високоорганізованої матерії (людини і тварини), що відтворює у формі суб'єктивних образів – відчуттів, сприймань, уявлень, думок, почуттів – об'єкти зовнішнього світу у процесі активної діяльності в природному та соціальному середовищах (*Макарчук, 2011: 360*). Саме психічне відображення, регулюючи поведінку суб'єкта, забезпечує його взаємодію із середовищем. Психічне відображення людини різниться від психічного відображення тварини. Людина здатна відображати навколишню дійсність за допомогою свідомості, що обумовлюється соціальними умовами та закономірностями її життя. Свідоме відображення, що практично реалізується у формі вольових переконань, цінностей, настанов тощо, є вищим регулятором та організатором діяльності людини. Практично всі довільні психічні процеси спрямовані на реалізацію планів та програм, що виникають у процесі психічного відображення й підкорюються відповідним завданням і меті. Свідоме відображення формується та розвивається у спільній практичній діяльності й спілкуванні людей.

Психічне відображення є передумовою появи, а згодом і формування та

функціонування саморегулятивної діяльності. За власною формою самопредставлення у психічній діяльності воно є як безпосереднім, або мимовільним, так і опосередкованим, або довільним. Підтвердженням цього аспекту є той факт, що саморегуляція здійснюється як у вищих формах діяльності психіки, так і на нижчих рівнях її відображення. Йдеться про свідому та неусвідомлену саморегулятивну діяльність. Неусвідомлена саморегулятивна діяльність має автоматичний характер і може здійснюватися без втручання суб'єкта, тобто відбувається авторегуляція. Регуляція свідомо забезпечується активним включенням свідомості на рівні опосередкованого відображення.

Існування саморегулятивної діяльності на несвідомому рівні, тобто у формі авторегуляції, підтверджується дослідженнями Д. Узнадзе та його наукової школи (*Узнадзе, 1966: 234*). Вчений увів до аналізу саморегуляції методологічні й експериментальні позиції. Основу саморегулятивної діяльності він вбачав у наявності її обов'язкової складової – діючого суб'єкта. Пояснення цього полягає в його міркуваннях про те, що наявність будь-якої потреби та ситуація її задоволення провокують появу специфічного стану суб'єкта, який визначається та характеризується як його установка до здійснення певної діяльності, спрямованої на задоволення його актуальної потреби. Установка – це готовність до активності у певному напрямі, й виникає вона на базі взаємодії потреби та середовища, але не середовища в цілому, а лише того, впливу якого людина зазнає в конкретний момент. Визначаючи установку як динамічне утворення, як модус цілісного суб'єкта, котрий формується щоразу в момент, який безпосередньо передує цьому поведінковому акту, Д. Узнадзе ретельно відстоював позицію, за якою структурним елементам психіки належить важлива роль у регуляції поведінки.

Означена теза була підтверджена у понятті «фіксована установка», яку було визначено у співставленні з «ситуативною установкою», дослідженою науковцем значно раніше. Фіксована установка на відміну від ситуативної полягає в тому, що в результаті неодноразового «зіштовхування» потреби та ситуації її задоволення установка особистості закріплюється та фіксується. Різноманітність стійких взаємозв'язків індивіда із зовнішнім світом представлена системою фіксованих вторинних установок, тоді як неопосередкована поведінка скеровується динамічною первинною ситуативною чи актуальною установкою.

Зі свого боку А. Прангишвілі – послідовник Д. Узнадзе – дещо розширив змістове наповнення поняття «установка», що дало можливість виявити важливі змістові складові саморегуляційної діяльності. А. Прангишвілі вказує, що установку доречно трактувати як модус цілісного суб'єкта (особистості) у кожному дискретний момент її діяльності. Модус являє собою вищий рівень організації «людських сил». Активність людини детермінується суперечністю між очікуваною моделлю затребуваного майбутнього та реальністю. Це протиріччя є стійким, бо виникає систематично, на всіх стадіях розвитку людини, починаючи від біологічних потреб (спрага, голод тощо) і завершуючи соціальними потребами (багатство, влада тощо). Психіка обумовлює активність людини, представляючи собою форму відображення, що зацікавлене в отриманні запланованого результату. Вона зумовлює не лише функціонування людини як істоти, котра сприймає, але і як такої, що активно діє. Відповідність меті активності людини, спрямованої на вирішення власних актуальних проблем та досягнення мети, зумовлює вирішальний прорив у розвитку. Його суть розкривається через розвиток мислення людини як такого, що здатне надавати безцінні й іррелевантні властивості речам, котрі задовольняють її інтереси; воно

здійснює реконструювання та трансформування форм речей, що надають можливість організації дій. Тут ідеться не лише про програми дій, але й про схеми очікуваних результатів.

Отже, дослідження установки Д. Узнадзе, що дало можливість визначити зміст авторегуляції як ситуативної установки (що виступає одиницею функціонування саморегуляції на неусвідомленому рівні) й уведення фіксованої установки та вторинної фіксованої установки, підтверджує факт появи та функціонування психічної саморегуляції на рівні особистісного та суб'єктивного представлення. А в межах концепції взаємообумовленості психіки й свідомості вказує на існування саморегулятивної діяльності на усвідомленому рівні як фіксованої та вторинної фіксованої установки.

У контексті теоретичного аналізу проблеми функціонування саморегулятивної діяльності на усвідомленому та неусвідомленому рівнях, доречно врахувати внесок у розуміння функціонування психіки відомого психоаналітика, засновника психоаналітичної теорії З. Фрейда. Встановленню природи психічного як першооснови появи та функціонування саморегуляції була присвячена значна частина позицій психоаналітичної теорії З. Фрейда.

Поява психоаналізу наприкінці XIX – початку XX ст. як концепції протиставлення існуючим механістичним концепціям, в яких людина, її психіка та психічна діяльність розглядалася за прикладом діяльності механічного процесу (механічної машини), знаменувала перегляд усталених поглядів на функціонування людини в нормі та за наявності психопатологічних і психофізичних порушень. Саме З. Фрейду належить революційна позиція у визнанні індивідуальності та неповторності кожної людини і, відповідно, перегляду усталених форм її клінічного супроводу (за наявності психопатологій). Це детермінувало у подальшому аналогічні зміни і в тих науках, які об'єктивували людину як самостійний предмет дослідження та дотично розглядали її природу.

Посилання на особливу роль і необхідність регулювати власну поведінку людини представлені практично в усіх роботах З. Фрейда. Особливої уваги заслуговує визначена психоаналітиком структурна організація психічної діяльності з позицій структурної побудови свідомості на трьох рівнях – свідомому, передсвідомому та несвідомому. Функціонування трьох рівнів усвідомлення забезпечує саморегуляцію з урахуванням ролі включеності свідомості в цей процес. У такому аспекті в межах аналітичної концепції саморегулятивна діяльність є досить вузько представленою. З метою розширення уявлень про складність цієї діяльності та щодо результатів наукових досліджень З. Фрейдом було визначено й структурну організацію особистості, представлену трьома компонентами: «Над-Я», «Я», «Ід» («Воно»), які взаємодіють, взаємообумовлюються та вступають як у прями, так і в зворотні зв'язки з порядком рівнів усвідомлення людини (Фрейд, 2013: 158).

Не буде помилкою констатація того факту, що З. Фрейд та його послідовники у власних наукових пошуках (як практично і всі наукові дослідження в психології) прагнули до наукового виявлення та обґрунтування джерела внутрішньої цілісності психічного. Саме йому належить виявлення та визначення у процесі експериментальної роботи (йдеться про проведення процедури обстеження та здійснення психоаналітичної терапії людей із різними формами істерії) джерела психічної цілісності у сфері вроджених несвідомих потягів, реалізація яких, наштовхуючись на спротив з боку оточуючого середовища, створює напруження, що безпосередньо виражається у психічних станах тривожності. На думку аналітика,



способи, якими індивід забезпечує задоволення цих вроджених несвідомих потягів, можуть виступати своєрідними формами саморегуляції.

Найповніше описаним у теорії психоаналізу способом саморегулятивної діяльності є конфлікт (К. Абрахам, А. Адлер, М. Кляйн, Ж. Лакан, А. Фрейд, З. Фрейд, К. Левін, Дж. Келлі та ін.). Стиль вирішення суб'єктом власного конфлікту з суспільством, його захисні реакції, особливо ті, що сформувалися в ранньому віці, набувають, на думку психоаналітиків, властивостей стійких рис характеру, а згодом трансформуються в риси особистості. В основу психоаналітичного розуміння особистості і, відповідно, збереження її психічної цілісності як основної складової саморегуляційної діяльності покладено ідею вічного протистояння індивіда його соціальному оточенню, їх протиставлення.

Визначаючи взаємообумовленість індивідуального розвитку людини та культурного розвитку людства в цілому, З. Фрейд доводить, що ці процеси мають ідентичну природу, якщо взагалі не є одним і тим самим процесом, який відбувається серед різномірних об'єктів, що і складає зміст саморегулятивної діяльності. Людина завжди прагне до двох протилежних проявів власної особистості. Сутність першого розкривається в тому, що людською природою обумовлено самозбереження незалежно від умов функціонування. Психоаналізом доведено, що не позбавлена цих механізмів і психіка. Сутність іншого – протилежного прояву – полягає в тому, що людина прагне відповідати культурним стереотипам і зразкам, жити згідно з нормами та законами, визначеними суспільством. Ці протиріччя завжди стають помітнішими в момент вибору людиною між власними потребами, бажаннями та вимогами, що висуває до неї суспільство у формі культурних стереотипів. Їх загострення призводить, своєю чергою, до загострення внутрішньоособистісного конфлікту, невирішеність якого детермінує появу психопатології. У процесі розвитку окремої людини основною метою залишається програма пошуку задоволення, прагнення до щастя. Включення до колективу людей або пристосування до нього з'являється як практично «приречена умова», що має бути дотримана на шляху до досягнення мети – щастя. Простіше кажучи, індивідуальний розвиток виступає як результат поєднання двох прагнень – прагнення до щастя, що в більшості випадків визначається як «егоїстичне», та прагнення до об'єднання з іншими у колективі, яке називається «альтруїстичним». Процес розвитку індивіда може мати і власні риси, що не простежується в культурному процесі людства, а обумовлюється така відмінність лише наявністю спільної мети і суспільства, й індивіда – включення в колектив.

Саме в цих суперечностях, за даними психоаналітичної концепції, закладена сутність саморегулятивної діяльності. Призначення психоаналізу в знаходженні тієї специфічної системи цієї діяльності, яка є природною для людини й, водночас, досить часто під активним впливом таких культурно обумовлених процесів, як навчання, виховання та соціалізація, є недоступною для свідомості людини.

К. Левін, своєю чергою, обстоював позицію цілісної стійкості мотиваційного ядра особистості, що й виступає механізмом психічної саморегуляції. Дж. Келлі вбачав джерело психічної цілісності та саморегуляції у внутрішньому прагненні індивіда концептуалізувати сприйняття зовнішнього світу.

Щодо когнітивно-поведінкового підходу, то, виходячи з його основних позицій, змістом психічної саморегуляції є когнітивні та поведінкові схеми, засвоєні людиною у постійно повторюваних і закріплених у мисленні та поведінці процесах і станах (А. Бек, Дж. Бек, А. Еліс, Дж. Келлі та ін.). Саморегуляція з позицій когнітивно-поведінкового підходу визначається з урахуванням таких положень: більшість

поведінкових проблем є наслідком недоопрацювання або «пропусків» у навчанні та вихованні; між поведінкою людини та оточуючим її середовищем існують реципрокні взаємини; випадковий досвід залишає більш помітний відбиток на особистості, аніж вплив традиційної моделі «стимул-реакція»; моделювання поведінки являє собою одночасно і навчальний, і психотерапевтичний процес, когнітивний аспект є вирішальним у процесі навчання. Отже, саморегулятивна діяльність – це система когнітивно-поведінкової діяльності особистості, що базується на самоконтролі, самостереженні, створенні контактів, використанні особистістю самонаучуваних прийомів, які активізують задані когнітивні структури.

Представники гуманістичного підходу в психології (Ш. Бюллер, С. Джулард, А. Маслоу, Р. Мей, К. Роджерс, В. Франкл та ін.), на відміну від психоаналізу та когнітивно-поведінкового підходу, в саморегулятивній діяльності вбачають гармонізацію людиною своїх внутрішніх і зовнішніх відчуттів у ставленні до самої себе та світу, що оточує її. Саморегуляція є одним із понять гуманістичної психології, що розкриваються в її методологічних принципах та положеннях. Тут ідеться про: визнання цілісності людини й вимогу вивчення її з урахуванням цієї цілісності; визнання унікальності людини, на основі якого має здійснюватися аналіз певних випадків її життя на противагу проведенню статистичних узагальнень; визнання як основної психологічної реальності людини її відкритості світу та переживання нею світу й себе в ньому; визнання як природи людини заданих потенціалів до безперервного розвитку та саморозвитку; визнання людського життя як єдиного процесу становлення та функціонування людини; визнання людиною права вибору свободи від зовнішньої детермінації та відповідно до власних смислів і цінностей; визнання як основних складових природи людини її активного, інтенціонального, творчого начал. Запровадження у практику навчання, виховання та розвитку цих методологічних положень обумовлює причини формування психічної саморегуляції, змістом якої є цілісність і неподільність психіки людини, забезпечення її психологічного здоров'я та створення передумов для забезпечення внутрішньо обумовленого та вмотивованого свободою життя людини в суспільстві. Г. Олпорт здійснював спроби встановити емпіричним шляхом констеляції рис поведінки та психічних реакцій.

Починаючи із середини ХХ ст., основні зусилля в психології були спрямовані на вивчення та розробку проблеми внутрішньої регуляції, або саморегуляції з позицій суб'єктного підходу, що представлено у дослідженнях К. Абульханової-Славської, М. Бернштейна, У. Кенона, О. Конопкіна, Ш. Надирашвілі, Й. Фейгенберга, В. Ядова, М. Ярушкіна та ін. Суб'єктний підхід, покладено в основу такого пошуку сутності саморегуляції, розкривається через прагнення дослідити людину (дитину, підлітка, дорослого) в її істинних суб'єктивних вимірах. Вивчення можливостей, процесів і умов саморозвитку та саморозкриття людини, показ її активної, творчої ролі в реалізації відношень із різними сферами дійсності в побудові власного життя виступає основною методологічною позицією щодо застосування суб'єктного підходу.

К. Альбуханова-Славська, М. Бернштейн, О. Конопкін, О. Леонт'єв, Г. Нікіфоров та інші здійснювали широкоаспектні дослідження феномену саморегулятивної діяльності з позицій розуміння й пояснення загальних закономірностей побудови та реалізації власної довільної активності людиною, продуктивного прийняття нею рішень у власному житті. Досить часто контекст психологічних пошуків ставить в один синонімічний ряд поняття «саморегуляція» та

«психічна саморегуляція», але це є правомірним, бо обумовлене загальною специфікою саморегуляції – суто внутрішньою природою її детермінант і специфікою побудови психологічних досліджень.

Психічна саморегуляція як специфічна активність суб'єкта, спрямована на перетворення власного стану, тобто як дії, що включена до структури діяльності, вивчалася Є. Ільїним, А. Леоновою, В. Медведєвим, Ю. Стрелковим та іншими. Саморегуляція як додатковий вид діяльності, спрямований на відтворення сил організму та активізацію працездатності, була об'єктом досліджень С. Кропивинцева. В. Калін убачав у психічній саморегуляції перетворювальну діяльність, у якій об'єктом є організація функцій самого суб'єкта.

Вивченням регуляторних процесів і функціональної структури процесів саморегуляції займалися І. Кондратьєва, Н. Круглова, Ю. Миславський, Ю. Наживін, О. Осницький, Н. Сипачов, В. Степанський та ін. В. І. Моросанова здійснила дослідження функціональної структури процесів саморегуляції як першооснови вивчення індивідуального стилю саморегуляції. О. Осницький визначив структуру та функції регуляторного досвіду. Проблема діяльності та функціонування психічної саморегуляції, своєю чергою, вирішувалася шляхом вивчення: структури саморегуляції в навчальній діяльності школярів різного віку (М. Боришевський, М. Н. Круглова та ін.); саморегуляції студентів (О. Белоусов, Г. Пригін та ін.); регуляторних процесів у різноманітних видах професійної, навчально-професійної та профорієнтаційної діяльності (О. Конопкін, В. Моросанова, О. Осницький та ін.).

У контексті виявлення специфіки впливу психічної саморегуляції на регуляцію діяльності К. Альбуханова-Славська визначає її як механізм забезпечення внутрішньої психічної активності людини психічними засобами. При цьому активність і саморегуляція виступають як дві взаємодоповнюючі сторони, де активність виражає мінливість, рух, а саморегуляція забезпечує її стійкість, стабільність. О. Конопкін вбачав у проблемі психічної саморегуляції одну з найбільш глобальних та фундаментальних у загальній психології.

Є. Басін, Б. Братусь, Г. Вайзер, Б. Зейгарник, В. Іванников, К. Карпинський, О. Леонтьєв, Є. Насинівська, В. Чудновський та інші визначали смислові утворення як складові змісту саморегуляції, вказуючи, що утворення виконують головну роль при постановці особистістю мети та усвідомленні нею власних вчинків. На підтвердження правомірності цих наукових умовиводів може слугувати визначення С. Рубінштейна про те, що психічна саморегуляція є свого роду смисловою саморегуляцією, без якої неможлива орієнтація суб'єкта у стійкій структурі змістових зв'язків – між подіями життєвого шляху та індивідуальним сенсом життя.

Свідомість і самосвідомість детермінує функціонування волі особистості. С. Л. Рубінштейн визначив основні положення функціонування вольової діяльності у структурі особистості. Вольова діяльність детермінується мотивами, джерелом яких є потреби та інтереси людини. Вона спрямовується на усвідомлювані цілі, які виникають у зв'язку з вихідними мотивами та здійснюється на основі внутрішньої та зовнішньої діяльності. В основу такого розуміння вольової діяльності покладено ідею Л. Виготського щодо мимовільних процесів як основи формування довільних. С. Рубінштейн підкреслює взаємозв'язок довільних та мимовільних процесів і визначає їх роль у становленні людини.

Вчення про вольові процеси привносить інший ракурс у дослідження саморегулятивної діяльності. Психіка виступає основою саморегулятивної діяльності живих систем більш розвиненої біологічної та фізіологічної структури. Йдеться про

тварин, у розвитку та життєдіяльності яких представлена стадія елементарної психіки та стадія розвитку елементарних мисленневих операцій, і людину. Формування вольової діяльності виступає однією з основних умов переходу саморегулятивної діяльності на новий особистісний рівень. Підтвердженням цього є погляди Л. Веккера, Л. Виготського, С. Рубінштейна, В. Селіванова, в яких розкривається необхідність появи вольової регуляції як переходу регуляції на особистісний рівень.

Наступною умовою такого переходу є наявність взаємозв'язку всіх компонентів психічної структури. О. Конопкін, Ю. Миславський, В. Моросанова визначають психічну активність як основу особистісної саморегуляції, додаючи їй таким чином до цілісної структури саморегуляції.

У працях Л. Виготського, А. Висоцької, С. Рубінштейна, В. Селіванова, Т. Шульги та інших визначено положення, що дають можливість підтвердити роль вольової діяльності на формування особистісної саморегуляції. О. Конопкін, В. Моросанова, своєю чергою, безпосередньо підтверджують це у своїх дослідженнях. Отже, з позицій регуляційного підходу до проблеми волі саморегуляція виступає: як функція волі; як вольовий процес; як сполучна ланка внутрішньої та зовнішньої активності.

В. Калін розуміє саморегуляцію через вольові процеси та визначає вольову регуляцію як свідоме, опосередковане метою та мотивами предметної діяльності створення стану оптимальної змобілізованості, оптимального режиму активності та концентрації цієї активності в необхідному напрямі, тобто, цілеспрямоване створення такої організації психічних функцій, яка б забезпечувала найбільшу ефективність дій. М. Ярушкін уводить розуміння саморегуляції через механізм довільної саморегуляції, до якого відносить волю як особливу форму поведінки. Науковець виділяє три форми регуляції: мимовільну, довільну, вольову як вищі форми довільної регуляції з боку особистості. К. Мілюхін визначає фактори саморегуляції, провідна роль яких належить незадоволеним потребам, що являють собою конфлікт (протиріччя, неузгодженість) між майбутнім і теперішнім, тобто між моделлю затребуваного майбутнього та реальністю. Коли йдеться про біологічні потреби, говориться про мимовільну саморегуляцію, або авторегуляцію. У випадку ж виникнення соціальних потреб, діє вольова саморегуляція. Проте в обох випадках саморегуляція спрямована на подолання протиріччя та реалізацію моделі затребуваного майбутнього. Науковець зазначає, що довільна та вольова саморегуляція знаходяться у відношеннях включення. Вольова саморегуляція – частина довільної регуляції, один із рівнів довільної саморегуляції (особистісний). Довільна саморегуляція може включати в себе вольову активність, умовою виникнення якої є ускладнений характер протікання саморегуляції. Вольова активність є проявом особистості, а отже, вольові дії мають особистісні риси.

Традиційно у психології саморегулятивна діяльність вивчається в межах співвідношення концептуальних положень «особистість – діяльність». Це співвідношення не є взаємоузгодженим, а, навпаки, детермінує низку суперечливих положень, згідно з якими саморегулятивна діяльність інтерпретується двозначно. З позицій особистісного підходу регуляцію визначають поза діяльнісним контекстом, суто як роботу над собою з метою зміни власних цінностей, установок, мотивації. Ці позиції інтегровані в змістовому підході особистісної саморегуляції й визначають її зміст. А. Альбуханова-Славська, Е. Голубєва, О. Крупнов, І. Куренков, Н. Лейтес визначення позиції саморегуляції у структурі особистості здійснюють, аналізуючи її базові складові з позиції цілісно-функціонального підходу.

Значна кількість зарубіжних досліджень присвячена пошуку альтернативних шляхів вирішення проблеми розвитку саморегуляції особистості. Р. Бернс вважає, що одним із основних напрямів роботи щодо розвитку Я-концепції учня є надання допомоги в усвідомленні можливостей регуляції власної особистості. А. Маслоу, Г. Олпорт, К. Роджерс в основу гуманістичної парадигми поклали ідею саморозвитку особистості, реалізація якої можлива завдяки саморегулятивній діяльності людини.

Визначення саморегулятивної діяльності суто з концептуальних позицій діяльності – це домінантність положень операційного підходу в обґрунтуванні довільності процесів, що забезпечують реалізацію регуляції та знецінення їх (процесів) індивідуальної специфіки. Здобутки діяльнісного підходу в психології характеризуються широким спектром досліджень, сутність яких розкривається через розуміння активної суб'єктивної позиції особистості в регуляції власної діяльності. Саморегуляція виступає цілісною системою, що представлена такою структурою: наявність у суб'єкта мети власної довільної активності; наявність моделі значущих умов діяльності; наявність програми власне виконавчих дій; наявність системи критеріїв успішності діяльності; наявність інформації щодо реально існуючих результатів; наявність оцінки відповідності реальних результатів критеріям успіху; рішення щодо необхідності та характеру корекції діяльності (Макарчук, 2014 : 235).

О. Конопкін визначає усвідомлену саморегуляцію як системно організований процес внутрішньої психічної активності людини з ініціації, побудови, підтримання та управління різними видами та формами довільної активності, що безпосередньо реалізує досягнення визначених і прийнятих людиною цілей. Це висловлювання позначає основні функції усвідомленої саморегуляції. Успішність навчальної та професійної діяльності визначається рівнем усвідомленої саморегуляції як сукупності таких умінь, що допомагають організовувати процес виконання діяльності та керувати ним. Саме системі саморегуляції належить інтегруюча функція щодо дій людини, її психічних процесів, станів, що включаються у процес реалізації діяльності.

Вочевидь, саморегуляція виступає показником активності та спрямованості психіки суб'єкта, що дозволяє підтвердити її діяльнісний контекст. Відповідно, саморегулятивна діяльність – це діяльність суб'єкта, предметом якої є досягнення й утримання рівноваги у забезпеченні актуальних потреб. Щодо особистісного аспекту, саморегулятивна діяльність визначається актуальною потребою, яка циркулює в теперішньому часі й забезпечує функціональність особистості. Ця діяльність, очевидно, обумовлюється взаємодією фізіологічного та психічного в людині й конкретизується у ставленні до себе та світу. Саморегулятивна діяльність особистості визначається специфікою функціонування її мови, мислення та свідомості й видозмінюється упродовж кожного вікового етапу. Таким чином, будучи обумовленою конституціонально, оскільки людина приречена бути діяльнісною, саморегулятивна діяльність психіки є основоположним фактором реалізації усіх видів діяльності людини як особистості.

Професійна діяльність визначається предметом професійних уподобань, на який спрямована активність суб'єкта. У цьому ракурсі практична психологія і психотерапія мають зовні ідентичні предмети. Йдеться про спрямованість діяльності на іншу людину, суб'єктивний світ якої і є предметом діяльності фахівця. Щодо внутрішньої спрямованості діяльності, то в означеному контексті це суб'єкт фахівця, який надає цю психологічну допомогу, відтак предмет діяльності психолога та психотерапевта має значні розбіжності. Предметом діяльності психолога повинна виступати адаптивна здатність і поведінка суб'єкта, на якого спрямована психологічна допомога. Предмет діяльності психотерапевта є складним, бо має у собі поєднувати внутрішню готовність і здатність надавати психологічну допомогу й уміння

працювати з різноманітними проявами психіки іншого суб'єкта, серед яких вагомим значенням набувають клінічні прояви.

Тож, саморегулятивна діяльність практичного психолога і психолога-психотерапевта – це діяльність із забезпечення допомоги іншому з урахуванням збереження власного суб'єктивного психологічного благополуччя та психічного здоров'я.

Особливого значення набуває професійна підготовка майбутніх практикуючих психологів та психологів-психотерапевтів. Саме використання міждисциплінарного підходу створює передумови для акумулювання існуючих надбань щодо змісту й структури психіки та її діяльності в ракурсі методології психологічної допомоги й створення передумов для реалізації цих методологічних пошуків у системі практичної діяльності фахівців психологічної допомоги.

\*\*\*

Выготский Л. С. Проблемы общей психологии : [собр. соч. в 6 т.] Т. 2 [под ред. В. В. Давыдова]. М. : Педагогика, 1982. 368 с.

Леонтьев А. Н. Деятельность. Сознание. Личность 2-е изд. М. : Политиздат, 1977. 304 с.

Макарчук Н.О. Особистісна саморегуляція підлітків з порушенням розумового розвитку: монографія. К. : Фенікс, 2014. 448 с.

Макарчук Н.О. Проблеми психологічної допомоги підліткам з особливостями психофізичного розвитку Вісник післядипломної освіти: зб. наук. праць / Ун-т менедж. освіти НАПН України ; редкол.: О. Л. Ануфрієва та ін. К., 2011. Вип. 3 (16) / голов. ред. В. В. Олійник С. 358–365.

Узнадзе Д. Н. Психологические исследования. М. : Наука, 1966. 451 с.

Фрейд З. Введение в психоанализ : лекции / пер. с нем. Г. В. Барышниковой ; под ред.: Е. Е. Соколовой, Т. В. Родионовой. Харьков ; Белгород : Клуб семейного досуга, 2013. 478 с.

## Natalia MAKARCHUK

Doctor of Psychological Sciences, Senior Researcher, Professor of the Department of General and Practical Psychology, Faculty of Foreign Languages, Izmail State University of Humanities. The author of more than 90 scientific papers.

She has been working at ISUH since 2018.

Research interests: personality formation and formation of self-regulation; psychological correction of mental development; integration and socialization in the conditions of modern social and educational transformations.

E-mail: makarchuk.n.o@gmail.com

### **PSYCHOLOGY OF THE SELF-REGULATORY ACTIVITY OF A PSYCHOLOGICAL ASSISTANCE SPECIALIST**

*The presented results of the study of the problem of psychology of self-regulatory activity of the individual convincingly prove the existence of interdependent relationships between self-regulation and the activities of the subject. It is proved that the effectiveness of psychological care depends on the state of formation of self-regulatory activity of the specialist and his mental health and psychological well-being. The structure of self-regulatory activity is described; its semantic content and activity of the specialist of psychological help are revealed.*

**Key words:** *activity, self-regulation, self-regulatory activity, mental health, psychological well-being, psychological care specialist*

The introduction of reforming the basic systems of state administration, namely education and medicine, has necessitated the implementation of psychological assistance experience as a compulsory component of educational or medical services. The main areas of psychological assistance, for example, practical psychology and psychotherapy, take a different angle in this context and require a review of the methodology for their implementation. Equally challenging is the growing trend of special demand for clinical psychologists and psychotherapists. Also, the issues of the content of the activities of psychological assistance specialists, their purpose and their personal ability to carry out this type of activity remain debatable. Hence, there arises the necessity to study three basic aspects of the modern state of practical psychology and psychotherapy. The first one is to answer who exactly should provide the psychological component, for example, within the system of a medical institution. The second aspect deals with a choice of interdisciplinary methods of psychological assistance to be introduced. Since psychological assistance can be provided by both psychiatrists-psychotherapists and psychologists-psychotherapists. The third issue is aimed at reviewing the subjective readiness of psychological assistance specialists to implement this assistance into the updated format of providing educational and medical services. It is the problem of subjective readiness, measured by the state of the formation of self-regulatory activity of the personality of a specialist for the implementation of psychological assistance, which is relevant to this study.

Hence, the purpose of the article is to reveal the main methodological components of psychology of the self-regulatory activity of a practical psychologist and a psychologist-psychotherapist. The basic definitions of methodological analysis are activity and self-regulation.

Activity is the main, perhaps, the most complex object of study of psychology, which is quite difficult to fully reveal, because, being constant in structure, it is dynamic for the

development of its components in the context of individual human development (I. Bekh, V. Davydov, V. Zinchenko, H. Kostiuk, O. Leontiev, B. Lomov, S. Maksymenko, K. Platonov, V. Rybalka and others). It is the complexity of the representation of activity in the content of the psyche, manifesting itself in the combination of the internal (the establishment of the functioning of mental processes and conditions, properties, qualities, motives and values that are purely internal both in origin and functioning) and the external (a person's behavior), that causes the greatest difficulties in constructing experimental studies today. As for the problem of personal self-regulation, it is further determined by the unresolved theoretical, methodological and applied aspects of the contradictions between the absence of the clear, mutually agreed system of criteria and indicators of the effectiveness of the personality formation, the formation of one's mental activity, on the one hand, and the lack of the methodological research and applied system technologies for the formation of one's abilities for regulatory activity, on the other hand. The complexity of studies of this type of activity lies in the fact that this phenomenon of the human psyche has not been studied from the perspective of its activity-related nature and the dynamics of its functioning.

Self-regulation as a property of the psyche was determined even at the time of the formation of philosophy. Philosophers, engaged in solving the eternal contradictions of the existence of the world, were looking for the solutions to the human essence questions, man's being in the individual and mass dimensions, the ratio of the internal and the external mediated in the manifestation of the psychic in man. The primary basis for the interpretation of self-regulation is the conclusions of Aristotle, Plato, Lucretius, K. Marx, T. Pavlov, E. Feizov and others. Plato believed that everything that exists (factual and real) should have a model in the absolute (ideas). Where there is man's desire to achieve something absolute, the arbitrary regulation of one's own mental activity appears in order to achieve the desired and the realization of one's own needs. The understanding of self-regulation and the reflection on this phenomenon within the framework of philosophical science was carried out from different approaches, providing the primary basis of regulatory activity as the integrity of man's existence in various spheres of life, the balancing of the social and the mental (as an intrinsically hierarchical indivisible and interdependent system of the psyche) sides of infinite being. So, the psyche determines the emergence of regulatory activity in the dimensions of the personality as its carrier.

In psychology, the psyche is defined as a property of highly organized matter, which in its content is the reflection of objective reality and has specific stages of its development. The stage of elementary sensory psyche is determined by the reflection of objective reality by the individual by means of sensory experience. According to O. Leontiev, it is sensuality that allows the individual to actively navigate in the environment and react to its changes (*Leontiev, 1977: 54*). At this stage, instinctive behavior is the leading form of interaction with the objective environment. The psychological essence of the stage is the reflection of individual properties of objects, but not of the object as a whole. The stage of the perceptual (perceiving) psyche is characterized by the appearance, along with instinctive forms of behavior, of acquired forms i.e. skills. Skills are determined as selected and learned movements that lead to the achievement of the goal due to the developed ability to form a holistic image of the object. The stage of intelligence, or «manual thinking», is determined provided that the mental reflection is characterized by the reflection of the integrity of objects, as well as connections and relationships between the objects located in the visual field of the individual.

These stages make it possible to differentiate the development of the psyche, to which self-consciousness, which is inherent only to man, is not attached. Confirmation of the existence of psyche stages at the preconscious level is given by researches, which prove that



these stages in the development of the psychic are also inherent to the animal world (Vygotskyi, 1982: 96). At the same time, it is inappropriate to neglect the existence of disagreements between animals and humans. One of them is the ability to psychic reflection, which in the structure of the functioning of the human individuality is characterized as ideal, subjective, projective, anticipatory and active. And in the context of self-regulatory activity, the role of anticipatory reflection is of particular relevance.

At the initial stages of development, the human psyche does not differentiate the perception of the external world, its carrier, or itself, that is, it functions at the preconscious level, the characteristic feature of which is perception, when it is displayed how the subject (i.e. the person) interacts with the objective world and especially with others. At the same time, the inclusion of self-consciousness in the development of the human psyche is evidenced by the fact that, in the process of this development, the person with the direct involvement of consciousness or conscious mental activity is able to reflect his/her carrier (we are talking about the formation and functioning of the «I-image»), the subject and the mental reactions arising in the process of interaction and at the same time acting as necessary factors. So, the ambiguity of the connections between the psyche, consciousness and self-consciousness is determined. On the one hand, the psyche exists without the functioning of consciousness, namely, its inclusion in the functioning of consciousness ensures its dynamics. On the other hand, the basis for the formation of individual consciousness is nothing more than the developed ability of the psyche to differentiate and the corresponding integration of the subjective and the objective, corresponding mental reactions that inevitably arise in this process. Hence, the need to take into account the specifics of psychic reflection and its role in the formation and development of self-regulation appears in ontogenesis.

The problem of activity is represented by the functionality of psychic reflection and is relevant and difficult for scientific cognition. The existence of conflicting trends in identifying the characteristics of psychic reflection and a wide range of their interpretations from different points of view, scientific approaches and fields determines the need for its definition in the framework of the study.

Psychic reflection is a property of highly organized matter (human and animal), which reproduces in the form of subjective images – sensations, perceptions, ideas, thoughts, feelings – objects of the external world in the process of active work in the natural and social environment (Makarchuk 2011: 360). It is psychic reflection, regulating the behavior of the subject, which provides his/her interaction with the environment. The psychic reflection of man is different from the psychic reflection of animals. Man is able to display the surrounding reality with the help of consciousness, which is due to the social conditions and the laws of his/her life. Conscious reflection, which is practically realized in the form of strong-willed beliefs, values, attitudes, etc., is the supreme regulator and organizer of human activity. Almost all voluntary mental processes are aimed at implementing plans and programmes that arise in the process of psychic reflection and are subject to the corresponding tasks and goals. Conscious reflection is formed and developed in the joint practical activity and communication of people.

Psychic reflection is a prerequisite for the emergence, and then the formation and functioning of self-regulatory activity. In its own form, self-representation in psychic activity is either direct, or involuntary, or indirect, or arbitrary. This aspect is confirmed by the fact that self-regulation is performed both within the higher forms of the psyche, and at lower levels of its reflection. It is a matter of conscious and unconscious self-regulatory activity. Unconscious self-regulatory activity is automatic and can be carried out without the

interference of the subject, which means that autoregulation occurs. Conscious regulation is ensured by the active inclusion of consciousness at the level of indirect reflection.

The existence of self-regulatory activity at the unconscious level, that is, in the form of autoregulation, is confirmed by the studies of D. Uznadze and his scientific school (*Uznadze, 1966: 234*). The scientist introduced methodological and experimental positions in the analysis of self-regulation. The scientist saw the basis of self-regulatory activity in the presence of its mandatory component – the acting subject. The explanation for this lies in his reasoning that the presence of some need and the situation of its satisfaction provoke the emergence of a specific state of the subject, which is defined and characterized as the subject's affirmation to perform certain activities aimed at satisfying his/her current need. The subject's affirmation is the readiness for his/her activity in a certain direction, and it arises on the basis of the interaction of some need and the environment, but not the environment as a whole, but only the one to which the person is exposed at a particular moment. By defining the affirmation as a dynamic entity, as a modus of the integral subject, which is formed every time again at the moment immediately preceding the given behavioral act, D. Uznadze zealously defended the position that the structural elements of the psyche have an important role in regulating behavior. This thesis was confirmed in the concept of the «fixed affirmation», which was defined in comparison with the «situational affirmation», studied by the scientist much earlier. The fixed affirmation, as opposed to the situational one, means that as a result of repeated «collisions» of the need and the situation of its satisfaction, the affirmation of the person is solidified and fixed. The variety of sustainable connections of the individual with the outside world is represented by the system of fixed secondary affirmations, while indirect behavior is guided by the dynamic primary situational or current affirmation.

For his part, A. Prangishvili, the follower of D. Uznadze, somewhat expanded the content of the concept of «affirmation», which made it possible to identify important content components of the self-regulatory activity. A. Prangishvili states that it is appropriate to interpret the affirmation as a modus of the integral subject (personality) at each discrete moment of his/her activity. The modus is the highest level of organization of «human potential». Human activity is determined by the contradiction between the expected model of the needy future and reality. This contradiction is persistent because it occurs constantly at all stages of human development, starting with biological needs (thirst, hunger, etc.) and ending with social needs (wealth, power, etc.). The psyche determines human activity, being the form of reflection that is interested in obtaining the intended result. It determines not only the functioning of the human being as a being, but also as an active being. Fulfillment of the goal of human activity aimed at solving one's own topical problems and achieving the goal causes a decisive breakthrough in development. Its essence is revealed through the development of thinking of man as capable of imparting invaluable and irrelevant properties to things that satisfy his/her interests; it reconstructs and transforms the forms of things that make it possible to organize actions. This is not only about action programmes, but also about patterns of expected results.

Thus, the study of D. Uznadze's affirmation, which made it possible to determine the content of self-regulation as the situational affirmation (acting as a unit of the functioning of self-regulation at the unconscious level) and the introduction of the fixed affirmation and the secondary fixed affirmation, confirms the fact of the appearance and functioning of mental self-regulation at the level of personal and subjective representation. And within the concept of interdependence of the psyche and consciousness it became possible to point to the existence of self-regulatory activity at the conscious level as the fixed and the secondary fixed affirmation.

In the context of the theoretical analysis of the problem of the functioning of self-regulatory activity at the conscious and unconscious level, it is appropriate to consider the contribution to the understanding of the functioning of the psyche of the famous psychoanalyst, the founder of psychoanalytic theory S. Freud. A considerable part of the postulates of S. Freud's psychoanalytic theory was devoted to establishing the nature of the psychic as the primary basis for the emergence and the functioning of self-regulation.

The emergence of psychoanalysis in the late 19th – the early 20th centuries as the concept opposite to the existing mechanistic concepts in which man, his/her psyche and mental activity were considered as an example of the activity of the mechanical process (a mechanical machine), marked the revision of the established views on the functioning of the person in the normal state and in the presence of psychopathological and psychophysical disorders. It was S. Freud who held the revolutionary position in recognizing the individuality and uniqueness of each individual and, accordingly, reviewing the established forms of his/her clinical support (in the presence of psychopathologies), which subsequently determined similar changes in those sciences that objectified man as an independent subject of research and tangentially examined man's nature.

References to the special role and the need to regulate one's own human behavior are presented in almost all S. Freud's works. Particularly noteworthy is the structural organization of mental activity defined by the psychoanalyst from the standpoint of structural building of consciousness at three levels: conscious, subconscious and unconscious. The operation of these three levels of consciousness provides self-regulation, taking into account the role of consciousness involvement in this process. In this aspect, self-regulatory activity is rather narrowly represented within the analytical concept. In order to broaden the understanding of the complexity of this activity and in accordance with the results of the scientific research, S. Freud also identified the structural organization of the personality, which is represented by three components: «Over-I», «I», «Eid» («It»), which interact, are interdependent and act both directly and in feedback regarding the order of levels of human consciousness (*Freud, 2013: 158*).

It will not be a mistake to state that S. Freud and his followers, in their own scientific pursuits (as well as practically all scientific researches in psychology), sought to scientifically identify and substantiate the source of the inner integrity of the psychic. It is he who identified in the process of experimental work (it is about the procedure of examining and carrying out psychoanalytic therapy of people with various forms of hysteria) the source of mental integrity in the field of congenital unconscious drives, the realization of which, meeting the resistance of the environment, creates tension which is directly expressed in the psychic states of anxiety. According to the analyst, the ways in which the individual ensures the satisfaction of these congenital unconscious drives can function as unique forms of self-regulation.

The most described method of self-regulatory activity in the theory of psychoanalysis is conflict (K. Abraham, A. Adler, M. Klein, J. Lacan, A. Freud, S. Freud, K. Lewin, G. Kelly, and others). The subject's style of resolving his own conflict with society, his defensive reactions, especially those formed at an early age, acquire, according to psychoanalysts, properties of persistent character traits, and subsequently are transformed into personality traits. The basis of psychoanalytic understanding of the individual and, accordingly, the preservation of his/her mental integrity as the main component of self-regulatory activity is the idea of eternal opposition of the individual to his/her social environment, their opposition.

Determining the interdependence of individual human development and the cultural development of mankind as a whole, S. Freud proves that these processes are identical in

nature, if not at all represent the same process that occurs among heterogeneous objects, which is the content of self-regulatory activity. A person always strives for two opposite manifestations of self. The essence of the first one is that human nature determines self-preservation, regardless of the conditions of functioning. Psychoanalysis has shown that the psyche is not devoid of these mechanisms. The essence of another – the opposite manifestation – is that a person seeks to conform to cultural stereotypes and patterns, to live in accordance with the rules and laws defined by society. These contradictions always become more noticeable at the moment when a person chooses between his own needs, desires and demands, which are brought to him by society in the form of cultural stereotypes. Their exacerbation leads, in turn, to the exacerbation of intrapersonal conflict, the unresolvedness of which determines the appearance of psychopathology. In the process of development of the individual, the main goal remains the program of seeking pleasure, the pursuit of happiness. Joining or adapting to a team of people appears as a virtually «doomed condition» that must be met on the way to achieving the goal of happiness. In the simplest terms, the individual development is the result of the combination of two aspirations – the pursuit of happiness, which in most cases is defined as the «selfish» and the desire to unite with others in a collective body, which is called the «altruistic». The process of development of the individual may have its own traits, which is not traced in the cultural process of mankind, but such a difference is caused only by the presence of a common goal of both society and the individual – the inclusion in the collective body.

It is in these contradictions, according to the psychoanalytic concept, that the essence of self-regulatory activity is laid. The purpose of psychoanalysis is in finding that specific system of this activity that is natural to man and, at the same time, quite often under the active influence of such culturally conditioned processes as learning, education and socialization, is inaccessible to human consciousness.

In turn, K. Lewin argued for the position of holistic stability of the motivational core of the personality, which acts as a mechanism of mental self-regulation. G. Kelly saw the source of mental integrity and self-regulation in the individual's internal desire to conceptualize the perception of the outside world.

With regard to the cognitive and behavioral approach, being based on its basic positions, the content of mental self-regulation are cognitive and behavioral patterns, which are mastered by the person in constantly repeated and fixed, in thinking and behavior, processes and states (A. Beck, G. Beck, A. Ellis, G. Kelly, and others). Self-regulation from the standpoint of the cognitive and behavioral approach is determined taking into account the following points: most behavioral problems are the result of underperformance or «gaps» in learning and upbringing; there are reciprocal relationships between man's behavior and his/her environment; casual experience leaves more prominent imprints on the individual than the influence of traditional stimulus-response models; behavioral modeling is both the learning and the psychotherapeutic process, the cognitive aspect being crucial in the learning process. Thus, self-regulatory activity is the system of cognitive and behavioral activity of the individual, based on self-control, self-observation, contact creation, the use of self-taught techniques that activate the given cognitive structures.

The representatives of the humanistic approach in psychology (Ch. Bühler, S. Jourard, A. Maslow, R. May, C. Rogers, V. Frankl and others), unlike the representatives of the psychoanalysis and the cognitive and behavioral approach, treat the self-regulatory activity as the harmonization of one's own inner and outer sensations in relation to oneself and the world that surrounds them. Self-regulation is one of the concepts of humanistic psychology, which is revealed in its methodological principles and provisions. It is about: recognizing man's integrity and requiring that it be studied with that integrity in mind; recognizing the

uniqueness of man, on the basis of which the analysis of certain cases of his/her life should be carried out as opposed to carrying out statistical generalizations; recognizing as the basic psychological reality of man their openness to the world and their experience of the world and themselves in it; recognizing as human nature the given potentials for sustainable development and self-development; recognizing human life as the only process of man's becoming and functioning; recognizing by a person of the right to choose freedom from external determination and in accordance with their own meanings and values; recognizing as the basic components of the human nature of its active, intentional, creative principles. The introduction of these methodological provisions into practice of teaching, educating and developing stipulates the reasons for the formation of mental self-regulation, the content of which is the integrity and indivisibility of the human psyche, ensuring its psychological health and creating preconditions for ensuring the internally conditioned and motivated freedom of human life in society. G. Allport attempted to empirically establish the constellation of traits and mental reactions.

Since the middle of the 20th century, the main efforts in psychology have been aimed at studying and developing the problem of internal regulation, or self-regulation from the standpoint of the subjective approach, which is presented in the studies of K. Abulkhanova-Slavaska, M. Bernshtein, U. Kenon, O. Konopkin, Sh. Nadyrashvili, Y. Feigenberg, V. Yadov, M. Yarushkin and others. The subjective approach that underlies this search for the essence of self-regulation is revealed through the desire to examine the person (child, teenager, adult) in his/her true subjective dimensions. Studying the possibilities, processes and conditions of self-development and self-disclosure of man, showing his/her active, creative role in the implementation of relations with different spheres of reality in the construction of his/her own life is the main methodological position in the application of subjective approach.

K. Albukhanova-Slavaska, M. Bernshtein, O. Konopkin, O. Leontiev, H. Nikiforov and others carried out wide-ranging studies of the phenomenon of self-regulatory activity from the standpoint of understanding and explaining the general patterns of construction and realization of one's own voluntary activity, men's productive decision-making in their own lives. Quite often, the context of psychological search makes the concepts of «self-regulation» and «psychic self-regulation» synonymous, but this is legitimate, because it is determined by the general specificity of self-regulation – the purely internal nature of its determinants and the specificity of the construction of psychological research.

Mental self-regulation as a specific activity of the subject, aimed at transforming one's own state, that is, the actions included in the structure of activity, was studied by E. Ilyin, A. Leonova, V. Medvediev, Yu. Strelkov and others. Self-regulation as an additional activity aimed at restoring the organism's forces and activating its efficiency, was the object of S. Kropyvyntsev's research. V. Kalin saw in psychic self-regulation a transformative activity in which the object is the organization of functions of the subject.

I. Kondratieva, N. Kruhlova, Yu. Myslavskiy, Y. Nazhyvin, O. Osnytskyi, N. Sypachov, V. Stepanykyi and others studied the regulatory processes and functional structure of the processes of self-regulation. V.I. Morosanova studied the functional structure of the processes of self-regulation as a basis for studying the individual style of self-regulation. O. Osnytskyi defined the structure and functions of the regulatory experience. In turn, the problem of activity and the functioning of psychic self-regulation was solved by studying: the structure of self-regulation in educational activity of pupils of different ages (M. Boryshevskiy, M.N. Kruhlova and others); students' self-regulation (O. Bielousov, H. Prygin and others); regulatory processes in various types of professional,

educational, vocational and career guidance activities (O. Konopkin, V. Morosanova, O. Osnytskyi and others).

In the context of identifying the specific influence of psychic self-regulation on the regulation of activity K. Albukhanova-Slavska defines it as a mechanism for ensuring the internal psychic activity of a person by psychic means. In this case, activity and self-regulation act as two complementary sides, where activity expresses variability, movement, and self-regulation ensures its steadiness, stability. A. Konopkin saw the problem of psychic self-regulation as one of the most global and fundamental one in general psychology.

Ye. Basin, B. Bratus, H. Vaizer, B. Zeiharnyk, V. Ivannykov, K. Karpynskyi, O. Leontiev, Ye. Nasynivska, V. Chudnovskyi and others defined semantic formations as components of the content of self-regulation, indicating that the formations fulfill the main role in setting one's purpose and showing awareness of one's own actions. The support of the validity of these scientific conclusions is S. Rubinshtein's definition saying that psychic self-regulation is a kind of semantic self-regulation, without which the orientation of the subject in the stable structure of meaningful connections – between the events of one's life path and one's individual meaning of life – is impossible.

Consciousness and self-consciousness determine the functioning of the will of the individual. S.L. Rubinshtein identified the basic provisions of the functioning of volitional activity in the structure of the personality. Volitional activity is determined by motives, the source of which is the needs and interests of man. It aims at conscious goals that arise from the underlying motives and is carried out on the basis of internal and external activities. Such an understanding of volitional activity is based on L. Vygotskyi's idea of involuntary processes as a basis for the formation of arbitrary ones. S. Rubinshtein emphasizes the interrelationship of arbitrary and involuntary processes and defines their role in human development.

The doctrine of volitional processes brings another perspective to the study of self-regulatory activity. The psyche is the basis of the self-regulatory activity of living systems of a more developed biological and physiological structure. These are the animals, whose development and life are represented by the stage of elementary psyche and the stage of development of elementary mental operations, and man. The formation of volitional activity is one of the basic conditions for the transition of self-regulatory activity to a new personality level. This is confirmed by the views of L. Vekker, L. Vygotskyi, S. Rubinshtein, V. Selivanov, who reveal the need for volitional regulation as a transition of regulation to the personality level.

The next condition for this transition is the interconnection of all components of the psychic structure. O. Konopkin, Yu. Myslavskyi, V. Morosanova define psychic activity as the basis of personal self-regulation, thus adding it to the integral structure of self-regulation.

In the works of L. Vygotskyi, A. Vysotska, S. Rubinshtein, V. Selivanov, T. Shulga, and others there are the statements that allow us to confirm the role of volitional activity in the formation of personal self-regulation. In turn, O. Konopkin, V. Morosanova, and others directly confirm this in their research. Thus, from the standpoint of the regulatory approach to the problem of volition, self-regulation acts: as a function of volition; as a volitional process; as a link between internal and external activities.

V. Kalin understands self-regulation through volitional processes and defines volitional regulation as a conscious, mediated by the purpose and motives of the substantive activity, creation of the state of optimal mobilization, optimal mode of activity and concentration of this activity in the necessary direction, ie, the purposeful creation of such organization of psychic functions that would provide the greatest effectiveness of action. M.

Yarushkin introduces the understanding of self-regulation through a mechanism of arbitrary self-regulation, to which he refers volition as a special form of behavior. The scientist identifies three forms of regulation: involuntary, arbitrary, volitional as the highest forms of arbitrary regulation by the individual. K. Miliukhin identifies the factors of self-regulation, the leading role of which belongs to the unmet needs, which represent a conflict (contradiction, inconsistency) between the future and the present, that is, between the model of the need-oriented future and reality. When it comes to biological needs, it is about involuntary self-regulation, or autoregulation. In the case of social needs, volitional self-regulation operates. However, in both cases, self-regulation is aimed at overcoming contradictions and realizing the model of the need-oriented future. The scientist notes that arbitrary and volitional self-regulation are in the relations of inclusion. Volitional self-regulation is a part of arbitrary regulation, one of the levels of arbitrary self-regulation (personality level). Arbitrary self-regulation may include volitional activity, the condition of appearance of which is the complicated nature of self-regulation. Volitional activity is the manifestation of the personality, and therefore, volitional actions have personality traits.

Traditionally, in psychology, self-regulation is studied within the correlation of conceptual provisions of «personality – activity». This ratio is not mutually agreed upon but, on the contrary, determines a number of contradictory provisions according to which self-regulatory activity is interpreted ambiguously. From the standpoint of the personality approach, regulation is defined outside the activity context, purely as work on oneself in order to change one's own values, attitudes and motivation. These positions are integrated into the content approach of personality self-regulation and determine its content. A. Albukhanova-Slavskaya, Ye. Golubieva, O. Krupnov, I. Kurenkov, N. Leites determine the position of self-regulation in the structure of personality, analyzing its basic components from the position of the holistic and functional approach.

A considerable amount of foreign research is devoted to finding alternative ways of solving the problem of personality self-regulation development. R. Berns believes that one of the main areas of work for the development of I-concept of the pupil is to help in understanding the possibilities of self-regulation. A. Maslow, G. Allport, C. Rogers laid the idea of the self-development of the personality, the realization of which is possible due to the self-regulatory activity of man.

The definition of self-regulatory activity purely from conceptual positions of activity is the dominance of the provisions of the operational approach in the substantiation of arbitrariness of processes that ensure the implementation of regulation and devaluation of their (processes) individual specificity. The achievements of the activity approach in psychology are characterized by a wide range of studies, the essence of which is revealed through the understanding of the active subjective position of the individual in the regulation of his/her own activity. Self-regulation is the holistic system, represented by the following structure: the presence of the subject's purpose of their own arbitrary activity; the existence of a model of significant conditions of activity; the availability of a programme of actions to perform; the availability of a system of performance criteria; the availability of information on actual results; the existence of an assessment of the relevance of the actual results to the success criteria; the decisions on the necessity and nature of the activity correction (*Makarchuk, 2014: 235*).

A. Konopkin defines conscious self-regulation as a systematically organized process of internal psychic activity of the person by initiating, building, maintaining and managing various types and forms of arbitrary activity, which directly realizes the achievement of goals defined and accepted by the person. This statement identifies the essential functions of conscious self-regulation. The success of educational and professional activities is

determined by the level of conscious self-regulation as a set of skills that help to organize and manage the activity. It is the system of self-regulation that has an integrating function in relation to man's actions, his/her mental processes, states that are included in the process of activity realization.

Obviously, self-regulation is an indicator of the activity and orientation of the subject's psyche, which allows confirming its activity context. Accordingly, self-regulatory activity is the activity of the subject whose goal is to achieve and maintain balance in providing urgent needs. As for the personality aspect, self-regulatory activity is determined by the urgent need that circulates in the present time and provides the functionality of the individual. Obviously, this activity is conditioned by the interaction of the physiological and the psychic in man, and is specified in relation to oneself and the world. Self-regulatory activity of the individual is determined by the specificity of the functioning of one's language, thinking and consciousness and changes throughout each age stage. Thus, being constitutionally conditioned because the person is doomed to be active, self-regulatory activity of the psyche is a fundamental factor in the realization of all kinds of man's activity as the personality.

Professional activity is determined by the professional preference at which the activity of the subject is directed. In this perspective, practical psychology and psychotherapy have outwardly identical subjects, they are both focused on activity on another person whose subjective world is the subject of the specialist's activity. In terms of the internal orientation of the activity, in this context it is the subject of the specialist who provides this psychological assistance, the subject of activity of the psychologist and the therapist has considerable differences. The subject of the psychologist's activity should be the adaptive capacity and behavior of the subject at whom the psychological assistance is directed. The subject matter of the psychotherapist's activity is complex because it must combine an internal willingness and ability to provide psychological assistance and the ability to work with various manifestations of another subject's psyche, among which clinical implications are of great importance.

Therefore, the self-regulatory activity of a practical psychologist and a psychologist-psychotherapist is the activity aimed at providing assistance to others, with taking into account the preservation of their own subjective psychological well-being and mental health.

The training of future practical psychologists and psychotherapists is of particular importance. It is the use of the interdisciplinary approach that creates the prerequisites for the accumulation of existing achievements as for the content and structure of the psyche and its activities in terms of the methodology of psychological assistance and the creation of prerequisites for the implementation of these methodological searches in the system of practical activities of psychological assistance specialists.

\*\*\*

Frejd Z. Vvedenie v psihoanaliz : lekciï / per. s nem. G. V. Baryshnikovoj ; pod red.: E. E. Sokolovoj, T. V. Rodionovoj. Har'kov ; Belgorod : Klub semejnogo dosuga, 2013. 478 s.

Leont'ev A. N. Deyatel'nost'. Soznanie. Lichnost' 2-e izd. M. : Politizdat, 1977. 304 s.

Makarchuk N.O. Osobistisna samoregulyaciya pidlitkiv z porushennyam rozumovogo rozvitku: monografiya. K. : Feniks, 2014. 448 s.

Makarchuk N.O. Problemi psihologichnoï dopomogi pidlitkam z osoblivostyami psihofizichnogo rozvitku. *Visnik pislyadiplojnoï osviti: zb. nauk. prac' / Un-t menedzh. osviti NAPN Ukraïni ; redkol.: O. L. Anufrieva ta in. K., 2011. Vip. 3 (16) / golov. red. V. V. Olijnik S. 358-365.*

Uznadze D. N. Psihologicheskie issledovaniya. M. : Nauka, 1966. 451 s.

Vygotskij L. S. Problemy obshchej psihologii : [sobr. soch. v 6 t.] T. 2 [pod red. V. V. Davydova]. M. : Pedagogika, 1982. 368 s.





## Микола МЕРКУЛОВ

*Доктор економічних наук,  
професор кафедри управління підприємницькою  
та туристичною діяльністю ІДГУ.*

*Автор 320 наукових праць.*

*В Ізмаїльському державному гуманітарному  
університеті працює з 2015 року.*

**Сфера наукових інтересів:** *інноваційно-інвестиційний  
розвиток промислових підприємств, регіональна економіка,  
стратегія розвитку національної економіки.*

**E-mail:** *nauka\_idgu@ukr.net*

### РОЗВИТОК ТРАНСКОРДОННОГО СПІВРОБІТНИЦТВА У ПРИДУНАВ'І В КОНТЕКСТІ ПРОЦЕСУ ЄВРОІНТЕГРАЦІЇ

*Представлено роль європейської інтеграції в наданні нових можливостей для України та її регіонів. Доведено, що інтеграція України до європейського економічного простору вимагає вироблення власної стратегії конкурентоспроможності кожного з транскордонних регіонів, забезпечення формування відповідної громадської ідеології їх конкурентоспроможності.*

**Ключові слова:** *транскордонне співробітництво, євроінтеграція, Придунав'я.*

Розширення Європейського Союзу в контексті трансформації структурних пріоритетів і глобалізації світової економіки викликає необхідність пошуку підходів щодо адаптації транскордонних регіонів до нових викликів, передусім у плані зростання їх конкурентоспроможності.

Зі зміною вектора економічної інтеграції європейських держав у зовнішній політиці України відбулися істотні зміни, які вимагають розробки економічної стратегії в регіональному аспекті. Як країна, що межує з ЄС, Україна має і перспективи, й відповідальність за розвиток транскордонних відносин з метою виконання завдань, визначених Угодою про партнерство та співробітництво ЄС – Україна, що передбачає активізацію економічного зростання прикордонних регіонів.

За умов дії глобальних загроз факторами економічної безпеки виступають не стільки динаміка обсягу виробництва і наявність природних ресурсів, скільки територіальна концентрація економічної діяльності, що відповідає глобальним викликам.

Під конкурентоспроможністю території слід розуміти її здатність досягати зростання продуктивності праці та ефективно використовувати всі види капіталу (природний, виробничий, фінансовий, людський) для входження до глобального ринку, стаючи каталізатором у системі товарних, фінансових і науково-технологічних обмінів. Сьогодні світовий порядок окреслюється навколо великих силових полюсів. ЄС із його зростаючою економічною значущістю стає таким полюсом, котрий вимагає розробки та реалізації моделі взаємовідносин периферійних регіонів різних країн, яка відповідала б принципам регіональної політики самого ЄС, сприяла становленню нових форм співробітництва у форматі «регіон – регіон». Загострення проблем глобальної нестабільності на початку XXI ст. викликає необхідність розвитку поряд із єврорегіонами нових форм транскордонної кооперації:

транскордонні кластери, транскордонні промислові зони, транскордонні партнерства, транскордонні інноваційні проекти тощо.

Для України інтеграція в ЄС розглядається поки як довгострокова мета, реалізація якої передбачає необхідність домогтися реальних успіхів у соціально-економічному розвитку і створенні конкурентоспроможної економіки. А для цього необхідно, насамперед, трансформувати галузеві структурні пріоритети економіки. За умов посилення процесів глобалізації Україна, будучи учасницею міжнародного поділу праці, втягується в галузеві структурно-технологічні зрушення, які відбуваються у світовій економіці. Ідеї Вашингтонського консенсусу, що визначили якісні трансформації в країнах пострадянського простору, пов'язані з глобалізацією світової економіки, найперше, через лібералізацію зовнішньоекономічних зв'язків та посилення процесів відкритості економік.

Актуальність теми цього дослідження обумовлена важливою роллю транскордонної кооперації у підвищенні конкурентоспроможності периферійних прикордонних регіонів, зменшення просторової диференціації між прикордонними та внутрішніми субрегіонами, з одного боку, і слабкою розробленістю теоретичних та методичних аспектів вивчення механізмів транскордонного співробітництва, з другого. У працях вітчизняних учених (О. Амоши, П. Біленького, Б. Буркинського, А. Гальчинського, М. Войнаренка, В. Геєця, В. Дергачова, В. Дубницького, В. Захарченка, В. Кравціва, В. Ляшенка, Ю. Макогона, Н. Мікули, С. Соколенко, С. Філіппової та ін.) процеси глобалізації пов'язані з інформаційною революцією 1990-х рр., яка стала результатом переходу економіки до нового технологічного укладу. Її відмінною рисою є нові структурні пріоритети, які формують вектор світового структурного розвитку у світлі якісних змін, що відбулися й розглядаються як своєрідний сигнал для економіки України у виборі оптимальної стратегії економічного зростання.

У реаліях постіндустріального суспільства транскордонна виробнича кооперація виступає економічним інструментом підвищення конкурентоспроможності єврорегіонів за умов науково-технологічного прогресу й упровадження інноваційних технологій нового технологічного укладу. Саме конкурентоспроможність транскордонних регіонів є важливою умовою інтеграції України до глобального ринку, а єврорегіони в умовах глобалізації активізують свій розвиток.

#### 1. Економічний стан Українського Придунав'я.

Українське Придунав'я має унікальне економіко-географічне положення, адже Дунай – одна з найважливіших транспортних артерій Європи. А це означає, що річкою проходить велика кількість вантажів, які повинні бути розподілені в чорноморських портах. Тому очевидно, що Добруджа і Буджак, прилеглі й до Дунаю, і до Чорного моря, – це ключ до Європи. Подальша інтеграція України, Румунії та Молдови до європейської структури потребує розробки та реалізації такої моделі взаємовідносин регіонів різних країн, яка відповідає б принципам регіональної політики ЄС і сприяла становленню нових форм співробітництва.

Єврорегіон «Нижній Дунай», площею 53 тис. кв. км і майже з 4 млн. населення, є одним із найбільших та динамічних єврорегіонів, з огляду на їх розвиток. Угода про створення, статут і регламент єврорегіону «Нижній Дунай» були підписані 14.08.1998 р. у м. Галац (Румунія) керівниками прикордонних регіонів: України (Одеська область), Молдови (райони Вулканешти, Кагул, Кантемір) і Румунії (повіти Бреїла, Галац і Тулча). Укладення угоди відбулося відповідно до положень Протоколу про тристороннє співробітництво між урядами України, Молдови і Румунії, підписаного у

м. Ізмаїл 04.07.1997 р., і домовленостей, досягнутих під час зустрічі президентів трьох країн, а також Європейської рамкової конвенції про транскордонне співробітництво між територіальними общинами або властями, прийнятої в Мадриді 21.05.1980 р.

До складу учасників єврорегіону входять Одеська область (Україна), райони Кагул і Кантемир (Молдова), повіти Браїла, Галац, Тульча (Румунія).

*Сфери співробітництва* відповідно до статуту єврорегіону такі:

1) екологія, сільське господарство і територіальний устрій (зокрема, координація програм із захисту навколишнього середовища басейну нижнього Дунаю, Прута, Сирета і Дністра, дельти Дунаю; придунайських озер і плавнів; розробка спільних програм зі збереження рибних ресурсів Дунаю, Дністра і Прута; розробка та виконання спільних заходів зі створення нових та розширення діючих природних ландшафтних заповідників; рішення проблем раціонального використання ресурсів Дунаю, Дністра, Прута і Чорного моря, їх екологічного захисту; координація спільних зусиль щодо забезпечення населення якісною питною водою; координація спільної діяльності із захисту ґрунтів і атмосфери; узгодження програм спільних дій у разі пожеж, повеней та інших природних катаклізмів);

2) економічні відносини та трудові ресурси (зокрема, розробка спільних програм з регіонального економічного співробітництва для максимального використання сторонами регіональних природних і трудових ресурсів; розробка єдиної інформаційної системи з базами даних в екологічній, економічній і комерційній сферах, сприяння створенню спільних комерційних підприємств і банків зі спільним капіталом; сприяння створенню вільних економічних зон (зон вільного підприємництва) з подальшою інтеграцією до єдиної міжнародної вільної економічної зони, встановлення відносин із співробітництва в галузі промисловості та сільськогосподарського виробництва, переробки сільськогосподарської продукції; транспорту; у сфері торгівлі промисловими, сільськогосподарськими та продовольчими товарами; узгодження тарифів у сфері транзитних перевезень вантажів. Оскільки морські порти Одеської області та румунських провінцій є лідерами в галузі морських перевезень у Чорноморському регіоні, тісне співробітництво та координація дій між ними позитивно відобразиться на показниках транзитних контейнерних перевезень; посприє укладенню договорів між економічними агентами; буде стимулювати реалізацію спільної економічної та фінансової діяльності на третіх ринках; розширить участь у різних європейських економічних програмах; оптимізує розробку спільних програм використання трудових ресурсів;

3) туризм (співпраця у сфері організації відпочинку та рекреації, розвитку і просування пропозицій у сфері туризму і туристичних перевезень, розвитку інфраструктури туризму та рекреації);

4) транспорт, безпека і телекомунікації (проведення робіт із розвитку автодорожніх, річкових і морських інфраструктур; відкриття нових пунктів переходу державного кордону та модернізація вже існуючих; узгодження дій правоохоронних органів сторін щодо боротьби з організованою міжнародною злочинністю в прикордонних регіонах);

5) політика щодо прикордонного населення (розробка спільних програм зайнятості населення, обмін інформацією про стан ринків праці членів єврорегіону, розробка спільних програм із захисту материнства і дітей, а також малозабезпечених осіб);

б) утворення, дослідження, культура (встановлення відносин і зв'язків у галузі науки, досліджень і освіти між однопрофільними університетами та інститутами; встановлення культурних зв'язків і розробка програм зі співробітництва з місцевими спеціалізованими інститутами; встановлення і розвиток зв'язків у галузі охорони здоров'я та рекреації; проведення регіональних спортивних заходів; проведення виховних програм).

Транскордонне співробітництво в рамках єврорегіону «Нижній Дунай» базується на принципах соціального партнерства і концентрації ресурсів. Серед проєктів, реалізованих у рамках цього співробітництва, більшість має екологічну спрямованість.

*Проєкти*, які діяли або досі діють у рамках єврорегіону «Нижній Дунай», такі:

1) «Придунайські озера, Україна. Стійке відновлення і збереження природного стану екосистем» (2000-2003 рр.; мета: моніторинг озер та їх водозаборів, створення відповідної технологічної та технічної бази, підготовка місцевих фахівців відповідно до європейських стандартів, розробка практичних рекомендацій для попередження виникнення екологічних проблем у водах Придунайських озер);

2) «Технічна допомога транскордонному співробітництву з метою менеджменту та сталого розвитку природоохоронних територій єврорегіону «Нижній Дунай»;

3) «Запобігання надзвичайним ситуаціям і захист від повеней у єврорегіоні «Нижній Дунай» (2005-2006 рр.; результат: відкриття наприкінці 2006 р. у м. Ізмаїл інформаційно-аналітичного центру з прогнозування та запобігання повеням);

4) «Покращення транскордонного співробітництва у сфері інтегрованого управління водними ресурсами в єврорегіоні «Нижній Дунай» (2007-2009 рр., на сьогодні реалізується тільки цей проєкт).

Одним із найуспішніших проєктів з числа реалізованих можна вважати проєкт у сфері бізнесу «Бізнес-інфраструктура Одеської області, єврорегіон «Нижній Дунай» (2003-2005 рр.; результат: зміцнення сектора малого та середнього бізнесу в Придунав'ї в контексті транскордонного співробітництва, створення агентства транскордонного співробітництва «Єврорегіон "Нижній Дунай"» (м. Рені), агентства регіонального розвитку Одеської області (м. Одеса).

Населення прикордонних територій України, Румунії та Молдови, опинившись розділеними прикордонними стовпами, історично тяжіє одне до одного з огляду на спільні етнічні, економічні та географічні умови господарювання.

2. Пріоритети розвитку Українського Придунав'я.

Єврорегіон «Нижній Дунай» повинен стати свого роду рецептором, завдяки якому суміжні держави немовби «проростуть» своїми прикордонними територіями, послаблюючи тим самим напруженість на кордонах, створюючи особливий інвестиційний клімат, відкриваючи нові перспективи економічного процвітання та культурного співробітництва.

Розвиток єврорегіону «Нижній Дунай» має на меті виконання таких *завдань*: досягнення гармонійного та збалансованого розвитку економічної діяльності в прикордонних регіонах країн; вирішення низки проблем у сфері охорони навколишнього середовища; забезпечення відповідного рівня зайнятості та соціального захисту населення; поліпшення якісного рівня життя в наших регіонах; здійснення кроків із інтеграції транспортної інфраструктури між країнами – членами «Нижнього Дунаю» до єдиної мережі європейських транспортних коридорів; формування єдиного культурного простору в Придунав'ї; вирішення низки проблем щодо ліквідації наслідків стихійних лих і техногенних катастроф. Планується

відкриття в Одесі (Україна) і на території повітів Кагул (Молдова), Галац, Бреїла і Тульча (Румунія) спільних центрів торгівлі та надання послуг населенню, а також робота зі створення асоціації зон вільної торгівлі на базі спеціальної економічної зони Рені (Україна), зон вільної торгівлі Галац (Румунія) і Джурджулешти (Молдова). Ідея останньої полягає в об'єднанні елементів зовнішньоторговельної, туристичної, рекреаційної, експортно-виробничої зон. Її діяльність повинна бути спрямована на залучення вантажопотоків, обробку експортно-імпортних і транзитних вантажів, розвиток транспортно-комунікаційної інфраструктури, активізацію промислового виробництва і переробку сільськогосподарської сировини, розвиток підприємницької ініціативи місцевого населення. Ведеться робота з відкриття міжнародного поромного вантажопасажирського сполучення Ізмаїл (Україна) – Тульча (Румунія), а також продовження роботи щодо відкриття міжнародного залізничного вантажно-пасажирського сполучення Рені (Україна) – Джурджулешти (Молдова) – Галац (Румунія). Слід зазначити, що ці проекти розглядаються не тільки як локальні, що мають значення для розвитку транспортно-комунікаційної інфраструктури євро регіону «Нижній Дунай», але і як потенційний елемент міжнародних транспортних коридорів (зокрема, Критського МТК № 7 – «Дунайський водний шлях») і транспортного кільця Чорноморського економічного співробітництва).

Розташування Придунайського регіону на перетині найважливіших міжнародних шляхів з Європи до Азії сприяє розвитку потенціалу морегосподарського та транспортного комплексів, який включає 3 морські торговельні порти (міста Рені, Ізмаїл, Усть-Дунайськ), 2 судноремонтні заводи, державну судноплавну компанію ПАТ «Українське Дунайське пароплавство», 4 залізничні станції; локомотивне депо, низку підприємств автомобільного транспорту, аеропорт «Ізмаїл». У транспортному вузлі регіону здійснюється передача і розподіл вантажів між різними видами транспорту. Діє міжнародна поромна переправа «Рені – Русе».

Економіка євро регіону «Нижній Дунай», розташованого на перехресті найважливіших міжнародних шляхів сполучення Європи з Азією, історично формувалася за рахунок доходів морегосподарського комплексу, а сучасні перспективи розвитку цього депресивного регіону багато в чому визначаються потенціалом мережевих структур, інтегрованих саме до морського кластеру. Виходячи з цього, транспортна система – одна зі складових успіху й неодмінних атрибутів сучасної держави, до якої повинні висуватися високі вимоги щодо якості, регулярності та надійності транспортних зв'язків, збереження вантажів і безпеки перевезення пасажирів, термінів і вартості доставки (*Regional...*, 2002).

Транзитне положення євро регіону – одна з небагатьох рис привабливості національного ринку для зарубіжних інвесторів та виробників, оскільки західноєвропейські країни не можуть не брати до уваги таку велику (за розмірами й населенням) країну, розташовану на перехресті торговельних шляхів. Найважливішим фактором посилення ролі транспорту в зовнішньоекономічній діяльності країни є і транскордонність України: вона має найдовший кордон серед європейських країн. Оскільки у вартості продукту відіграє роль транспортна складова, природно, що вигідніше налагоджувати зв'язки із сусідами, зменшуючи тим самим транспортні витрати та збільшуючи прибуток. У зазначеному випадку Україна переважає чисельністю країн-сусідів. З усього вищесказаного випливає, що при інтеграції до європейської та світової економіки потреба у високорозвиненій транспортній системі дедалі посилюється, вона стає базисом для ефективного

входження України до світового співтовариства й посідання в ньому місця, що відповідає рівню високорозвиненої держави (Захарченко, 2020: 309).

Блок проблем, пов'язаних із удосконаленням законодавчої бази та технологічним забезпеченням, що створюють сприятливий режим проходження вантажопотоків транспортними коридорами України, набув останніми роками цілком артикульованого обрису. Україна має найбільшу кількість морських портів серед усіх країн Чорноморсько-Азовського басейну – 19 морських торговельних, 3 рибних і чимало різних терміналів. Потужності морських торговельних портів України, транспортних послуг Чорноморського басейну, які посідають на ринку 3-тє місце після РФ і Румунії, дозволяють переробляти 163,7 млн т вантажів на рік. Наша країна має також у своєму розпорядженні найвищий коефіцієнт транзитності; проте, незважаючи на це, реалізація таких переваг транзитного товарообміну поки перебуває в досить незадовільному стані.

Формування міжнародної економіки за умов глобалізації та на основі принципів Всесвітньої торговельної організації зумовлює завдання національних економічних систем, націлених на стійкість формування активного платіжного балансу або отримання конкурентних переваг (Enright, 2000). Ця тенденція зумовлює параметри виробництва, інвестиційного процесу і, як наслідок, розвиток морського транспорту. При цьому останній стає найважливішою умовою захисту економічних інтересів і оптимізації експорту транспортних послуг (Flowcs-Williams, 2003).

До числа основних очікуваних результатів створення морського кластеру можна віднести посилення міжфірмових потоків ідей та інформації; забезпечення відповідності стратегій розвитку окремих підприємств спільній стратегії розвитку приморського регіону і портового господарства України; активізацію інноваційної діяльності в галузі; вирішення низки соціальних проблем у регіоні; підвищення кваліфікації працівників підприємств; зростання добробуту регіону та рівня конкурентоспроможності учасників кластеру.

Створення й розвиток інноваційних кластерів у морському регіоні України має традиції – Чорноморське морське пароплавство у взаємодії з судноремонтними заводами, портами, НДІ і морськими ВНЗ певною мірою виконувало роль кластеру як виробника морських транспортних послуг.

Використання кластерної концепції в морській галузі сприятиме об'єднанню зусиль окремих учасників морегосподарського комплексу України для досягнення високого економічного результату. Разом з тим участь у кластері дозволить скоординувати венчурні проекти в напрямі задоволення потреб бізнесу та прискорити комерціалізацію наукових розробок. Використання кластерної концепції в Чорноморському регіоні дасть змогу максимально ефективно використовувати наявний транзитний потенціал євро регіону, результатом чого буде зростання його конкурентоспроможності та економічної безпеки (Кластеризація..., 2017: 85).

Перепрофілювання, диверсифікація та концентрація виробництва у високотехнологічних галузях на основі їх кластеризації є системним аспектом підвищення конкурентоспроможності та інвестиційної привабливості вітчизняних підприємств. Вивчення та аналіз передового світового досвіду щодо формування й розвитку кластерів дозволить успішно реалізувати завдання Стратегії інноваційного розвитку України до 2030 р. за умов глобальних викликів, залучити інвестиції до модернізації промисловості, розвинути національну інноваційну систему. Створенням системи інноваційних кластерів, яка передбачає інтенсивний обмін ресурсами, технологіями та ноу-хау, досягається посилення конкурентних позицій вітчизняних

підприємств на європейському ринку і зростання інноваційного потенціалу національної економіки. Однією із сучасних концепцій підвищення конкурентоспроможності національної економіки є кластерна концепція, яка заснована на державному стимулюванні створення і розвитку кластерів в єврорегіоні (Мікула, 2011: 23). Ю. Крилов указує на пошук специфічних суто українських напрямів розвитку кластерних систем, що базується на досвіді створення та діяльності транспортно-туристичного кластеру «Південні ворота України» (Кирилов, 2013). Зарубіжний досвід свідчить про ефективність кластерної політики та її позитивний вплив на рівень конкурентоспроможності економіки.

Інтеграційні процеси у світі створюють передумови для формування міжнародних кластерів у транскордонних державах з метою підвищення міжнародної конкурентоспроможності товаровиробників України (Кирилов, 2013). Особливу увагу слід приділити формуванню інноваційної моделі транскордонної кооперації, яка передбачає концентрацію ресурсів прикордонних регіонів на проведенні фундаментальних і прикладних досліджень, спрямованих на розвиток їх наукового, технологічного та виробничого потенціалу, а також використовувати програмно-цільовий підхід до реалізації інноваційних проєктів розвитку єврорегіонів.

А. Левченко та І. Царенко зосереджуються на дослідженні двох типів факторів, що лежать в основі розвитку кластерів – еволюційних і конструктивних (Левченко, 2017: 73), та переходять до аналізу вітчизняних, починаючи з «Поділля Перший» (Левченко, 2017: 75).

Однією з причин фінансово-економічної кризи підприємств морської галузі є відсутність глибоководного судноплавного ходу Дунай – Чорне море в українській частині дельти річки Дунай, що призводить до необхідності щорічної сплати вітчизняними судовласниками близько 1 млн дол. за прохід румунськими каналами і негативно відбивається на роботі портів Усть-Дунайськ, Ізмаїл та Рені, Ізмаїльського суднобудівного та Кілійського судноремонтного заводів. Стан дорожньо-транспортної інфраструктури, режим експлуатації автомобільної дороги Одеса – Рені в районі с. Паланка і технології прикордонно-митної обробки вантажів та обслуговування пасажирів під час перетину кордону з Молдовою зумовлюють необхідність будівництва дороги за новим напрямком.

*Інвестиційна програма* єврорегіону «Нижній Дунай» передбачає таке:

- ✓ розробку стратегій спільного розвитку міст і сіл регіону в рамках транскордонного співробітництва;
- ✓ поліпшення інвестиційного клімату (гармонізація законодавства, надання податкових пільг, зняття митних бар'єрів, легалізація доходів);
- ✓ створення підприємств з іноземним капіталом;
- ✓ створення бізнес-центрів та інформаційних центрів з питань транскордонного співробітництва;
- ✓ створення міжнародної зони вільного підприємництва;
- ✓ організація міжнародної універсальної біржі;
- ✓ розвиток транспорту та інфраструктури;
- ✓ розвиток зв'язків у сфері освіти, науки і культури;
- ✓ проведення спільних маркетингових досліджень;
- ✓ організація економічних місій, виставок-ярмарків, обмінів;
- ✓ екологічний моніторинг.

Залучення іноземних інвестицій до економіки Придунав'я і створення рівноцінних умов для вітчизняного капіталу сприяло б вирішенню таких проблем:

1. Оновлення технологічної бази підприємств регіону, модернізація діючих виробництв, що простоюють, і перепрофільовання виробництв, що простоюють.
2. Розвиток транспортних мереж, портів і створення нових судноплавних ліній.
3. Розширення і диверсифікація експортного потенціалу та розвиток імпортозамінних виробництв у окремих галузях.
4. Створення нових робочих місць.
5. Освоєння передових форм організації виробництва та досвіду цивілізованих відносин у сфері підприємництва.
6. Просування вітчизняних товарів і технологій на європейські ринки.

*Додаткові завдання:*

– підвищення значення Придунайського регіону в розвитку Міжнародного транспортного коридору № 7, подолання його транспортно-комунікаційної ізольованості. Міжнародні транспортні коридори – виключно складна технологічна система, що концентрує на генеральних напрямках транспорт загального користування (залізничний, автомобільний, морський, трубопровідний) і телекомунікації (*Деркачов, 2009: 271*);

- створення умов для підвищення зайнятості населення;
- досягнення стабільності енерго- і водозабезпечення;
- поліпшення екологічної ситуації та підвищення екологічної безпеки регіону;
- розвиток інфраструктури життєзабезпечення населення, сільськогосподарського і транспортного комплексів, підприємств промислового і сільськогосподарського виробництва, туристично-рекреаційної сфери.

*Основні напрями виконання програми:*

- розвиток морегосподарського та транспортного комплексів;
- забезпечення безпеки судноплавства річкою Дунай;
- будівництво глибоководного судноплавного каналу Дунай – Чорне море;
- створення нових судноплавних ліній, у т. ч. поромних переправ;
- модернізація виробничої структури морських портів;
- використання за погодженням із Молдовою залізничної колії в напрямку Ренійського морського торговельного порту;
- будівництво об'їзної ділянки дороги Одеса – Рені та мосту через Дністровський лиман.
- Розвиток транскордонного співробітництва:
- розробка та узгодження на міждержавному рівні порядку спрощеного перетину українсько-румунського державного кордону громадянами України, які проживають на території єврорегіону «Нижній Дунай»;
- проведення демаркації держкордону між Україною та Молдовою;
- збільшення кількості пропускних пунктів на українсько-молдовській ділянці держкордону і забезпечення їх відповідного облаштування;
- сприяння розвитку прикордонної торгівлі в рамках єврорегіону «Нижній Дунай».

Після входження Румунії до Євросоюзу всі основні вантажопотоки автоматично проходять її територією, так як після спокійного плавання єдиною Європою ніхто не буде проходити зайві митниці. Таким чином, відновлення портового господарства Придунав'я почнеться зі вступом України до ЄС. Транспортна сфера, безумовно, є провідною у Придунав'ї, забезпечуючи левову частку надходжень до місцевих



бюджетів. Проте більшість робочих місць створюється в сільському господарстві. Точніше, могло б створюватися, адже аграрний сектор регіону перебуває в занепаді й багато селян радше формально числяться на роботі, ніж працюють насправді. Ситуація в сільському господарстві значною мірою обумовлена транспортною ізоляваністю регіону. За таких умов дрібний виробник не завжди може отримати доступ до ринків збуту. Підсилює депресивність Придунав'я віддаленість від основних економічних центрів країни і навіть від Одеси. Рятувальними для Придунав'я могли б стати нові галузі, орієнтовані на європейського споживача – екологічне сільське господарство та екологічний «зелений» туризм.

Інвестиційні регіональні програми мають бути комплексними. В обмеженій єдності з націленістю на розвиток окремих галузей і малого бізнесу програма повинна передбачати поліпшення стану доріг, телекомунікацій, що значною мірою визначає інвестиційну привабливість регіону для інвестицій. Програми мають включати в себе розвиток соціальної інфраструктури з метою підвищення конкурентоспроможності населення на ринку праці.

Важливою функцією регіональної інноваційної політики є підтримка малого бізнесу в науково-технологічній сфері. Необхідно створити бізнес-центри та наукові лабораторії, які б проводили дослідження у сфері економіки та фінансів, права, туризму, психології, культури Придунав'я.

Регіональна влада повинна не просто мати право суверенних рішень. Вона має володіти й необхідними матеріальними ресурсами. Сьогодні в цій сфері гостро стоять питання міжбюджетних відносин, нестача коштів для здійснення освітніх програм, книговидавництва, культури, спорту тощо. Разом з тим тільки бюджетні джерела не в змозі покрити всіх наявних потреб. Тому основним механізмом інноваційного розвитку територій, міст і сіл повинно стати приватно-державне партнерство: виставково-ярмаркова діяльність, вільні економічні зони, проєктне фінансування, венчурні та інвестиційні фонди.

Великого значення набуває міжрегіональне співробітництво, в т. ч. й у галузі освіти та науки. Необхідно визнати, що економічний потенціал все більше спрямовується у напрям економічно потужних адміністративних центрів. Важливим фактором регіонального розвитку є переміщення інвестицій по горизонталі. Треба ширше й інтенсивніше розгортати сталі зв'язки між університетами Румунії, Болгарії, Молдови та укладати нові угоди з ВНЗ і в самій Україні, й у країнах-сусідах. Необхідно переймати та впроваджувати інноваційний досвід прикордонних держав, створювати сприятливий інвестиційний клімат і умови для прояву інтересу до Придунав'я.

Цілі та стратегічні пріоритети концепції просторового розвитку єврорегіону «Нижній Дунай» такі:

1. Розвиток економічного потенціалу: стимулювання створення спільних підприємств, спільних економічних проєктів і систем співробітництва; розвиток інновацій та сприяння їх поширенню; розвиток туризму, реалізація спільних програм його розвитку; реалізація маркетингових акцій на регіональному рівні з метою залучення капіталу; розвиток транспортної мережі, доріг, які перетинають кордон; розвиток залізничних шляхів і послуг залізниць; розвиток інфраструктури пунктів перетину кордонів.

2. Розвиток людських ресурсів: реалізація програм зі співробітництва в освіті та навчанні; розвиток культурного, мистецького та спортивного співробітництва;

підготовка кадрів з територіального та економічного розвитку, сприяння обміну практичним досвідом.

3. Інституційний розвиток: сприяння інституційному співробітництву, поліпшення обміну та поширення інформації, створення загальної інформаційної мережі.

4. Охорона природи, навколишнього середовища: спільні зусилля зі збереження природи прикордонних регіонів (захист від паводків, утилізація сміття, очищення нечистот тощо); збереження природних цінностей прикордонних територій, захист природної екосистеми.

Цілями розвитку Придунав'я є поліпшення ключових умов для співробітництва областей у напрямі сталого розвитку, сприяння впровадженню інновацій, захист навколишнього середовища, підтримка територіальної, економічної та соціальної інтеграції, забезпечення стабільності та конкурентоспроможності регіону, розвиток транскордонного ділового співробітництва.

*Пріоритетні напрями* транскордонної стратегії розвитку:

- забезпечення ефективності, енерго- та ресурсозбереження у сфері господарювання;
- підвищення інноваційного рівня економіки;
- формування системи забезпечення стандартів якості продукції;
- формування розгалуження ринкової інституційно-організаційної інфраструктури економіки;
- створення умов для розвитку підприємництва;
- розвиток ділової прикордонної інфраструктури та співробітництва між місцевими та регіональними громадами країн-сусідів;
- поглиблення економічної транскордонної інтеграції господарюючих суб'єктів європейських країн та регіонів;
- формування і розвиток транскордонної інформаційно-комунікаційної та транспортної мережі;
- розвиток туризму та курортно-рекреаційної сфери;
- вирівнювання територіальних диспропорцій (Соколенко, 2004: 172-173).

Одним із ресурсів такого розвитку прикордонних регіонів виступають зони вільного економічного розвитку, які являють собою експортно-виробничі зони з пільговим режимом ведення підприємницької діяльності за рахунок використання дешевої робочої сили, енергії та низьких транспортних витрат у прикордонних територіях. До цих зон належать промислові підприємства (легка промисловість, автомобілебудування, електропобутова і електронна техніка), зайняті виробництвом товарів і послуг для експорту на базі переробки зарубіжних матеріалів, що надходять у режимі зворотного імпорту. Основна маса цих підприємств обмежується 20-кілометровою смугою уздовж кордону, що стимулює розвиток міст-близнюків і дозволяє зробити серйозні кроки в розвитку прикордонної соціальної та економічної інфраструктури; необхідне створення центрів адаптації мігрантів, нових робочих місць, співробітництво в галузі освіти (створення центрів навчання, обмін студентами, програми спільного навчання, взаємне визнання дипломів) тощо. Економічною складовою транскордонного співробітництва є проекти між прикордонними регіонами, які покликані максимізувати прикордонну кооперацію для локального розвитку та організацію безперервного потоку туристів на прикордонних територіях країн-сусідів; побудова швидкісної магістралі між прикордонними регіонами сусідніх країн для посилення регіональної торгівлі та інтеграції.

Таким чином, слід звернути увагу на підвищення економічної ефективності діяльності транскордонних об'єднань, зокрема єврорегіонів, у напрямі використання кластерних ініціатив як успішних координуючих структур. На нашу думку, доцільним є використання європейського досвіду в підвищенні конкурентоспроможності прикордонних регіонів України за рахунок транскордонних кластерів. Це дозволить зміцнити інституційну спроможність єврорегіонів, допоможе організувати навчання та підготовку висококваліфікованих кадрів у сфері транскордонного співробітництва, і, в кінцевому підсумку, дасть можливість отримати мережеві та синергетичні ефекти в економічній сфері за участю прикордонних регіонів України.

Формування транскордонних кластерів сприятиме підвищенню конкурентоспроможності економіки єврорегіону «Нижній Дунай» за рахунок розвитку підприємництва та забезпечення зайнятості; організації нових бізнесів у рамках кластерів, у т. ч. завдяки реалізації співробітництва у сфері науки та освіти. Міжнародні кластери забезпечать зростання експорту в наших країнах за допомогою реалізації спільних програм маркетингу та збуту інноваційних продуктів у треті країни; активізують інноваційно-інвестиційну діяльність у результаті спільних інвестиційних проєктів кластерів у рамках державно-приватного партнерства, залучення іноземних інвестицій; активізують ділову активність у Придунав'ї за допомогою реалізації програм транскордонного співробітництва кластерів.

Використання кластерної моделі в транскордонному співробітництві дозволяє підвищити конкурентоспроможність та інвестиційну привабливість транскордонних регіонів, що, як правило, територіально віддалені від центрів ділової активності та характеризуються значним ступенем депресивності. Транскордонний кластер об'єднує в єдиний інтегрований виробничий комплекс підприємств декількох держав навколо підприємства-інноватора, яке генерує сучасні технології, нові знання, інформацію, капітал, інфраструктуру.

Формування кластеру в рамках єврорегіону «Нижній Дунай» забезпечує впровадження венчурних проєктів на основі прогнозування попиту на інноваційні продукти, трансферт нових технологій, реалізація яких підвищує рівень економічної безпеки, дає соціальний ефект.

Оптимізму в розгляд відображених у пропонованому дослідженні питань додає вступ у силу з 01.09.2017 р. угоди про асоціацію між Європейським Союзом, Європейським співтовариством з атомної енергії та їх державами-членами з однієї сторони та Україною – з другої, яке підписано у Брюсселі 21.03 і 27.06.2017 р. згідно зі ст. 486 (2) угоди. Економічна частина угоди про зону вільної торгівлі відтоді є чинною. За цей період ЄС став головним торговельним партнером України.

\*\*\*

Дергачов В.А. Геополитический словарь – справочник. Киев: КНТ, 2009. 592 с.

Захарченко В.І., Осипов В.М., Паларієв О.А. Кластерна форма територіально-виробничої організації: монографія. Рига: Baltija Publishing, 2020. 376 с.

Кирилов Ю.Є. Кластери як інструмент підвищення конкурентоспроможності національної економіки в умовах глобалізації. *Ефективна економіка*, 2013. № 12. URL: [www.economy.nayka.com.ua](http://www.economy.nayka.com.ua) (дата звернення: 18.02.2020)

Кластеризація транскордонного співробітництва у контексті євроінтеграції України: монографія / за ред. В.І. Захарченко. Одеса: Бахва, 2017. 100 с.

Левченко А.О., Царенко І.О. Зарубіжний досвід функціонування кластерних утворень та шляхи його використання в Україні. *Наукові праці КНТУ*, 2017. Вип. 31 С. 71-79.

Мікула Н., Матвеев Є. Розвиток нових форм транскордонного співробітництва. *Економіст*, 2011. № 5. С. 20-23.

Соколенко С.І. Кластери в глобальній економіці: монографія. Київ: Логос, 2004. 848 с.

Enright M.J. Survey on the Characterization of Regional Clusters : Initial Results. Working Paper, Institute of Economic Policy and Business Strategy: Competitions Program, University of Hong Kong, 2000.

Flowcs-Williams I. The role of Cluster Facilitators. TCI Preparatory Course. Gothenburg, 16.09.2003.  
Regional Clusters in Europe. Observation of European SMEs. №3. Luxemburg: Office for Official  
Publication of European Communities. 2002.

## Mykola MERKULOV

Doctor of Economics, Professor of the Department of Business and Tourism Management  
Izmail State University of Humanities. Author of 320 scientific papers.

He has been working at IDGU since 2015.

**Research interests:** innovation and investment development of industrial enterprises,  
regional economy, strategy development of the national economy.

E-mail: nauka\_idgu@ukr.net

### **DEVELOPMENT OF CROSS-BORDER COOPERATION IN THE DANUBE REGION IN THE CONTEXT OF THE EUROPEAN INTEGRATION PROCESS**

*It is presented how European integration provides new opportunities for Ukraine and its regions. At the same time, the integration of Ukraine into the European economic space requires the elaboration of its own competitive strategy for each of the cross-border regions, ensuring the formation of appropriate public ideology of their competitiveness.*

**Key words:** *cross-border cooperation, European integration, the Danube region.*

The enlargement of the European Union in the context of the transformation of structural priorities and the globalization of the world economy necessitates the search for approaches to adapting cross-border regions to new challenges, especially in terms of increasing their competitiveness.

With the change of the vector of economic integration of European states in the foreign policy of Ukraine there have been significant changes that require the development of economic strategy in the regional aspect. As a country bordering the European Union, Ukraine has both prospects and responsibilities for the development of cross-border relations in order to fulfil the tasks, which are set by the EU-Ukraine Partnership and Cooperation Agreement, which allows for the intensification of economic growth in border regions.

Under the conditions of global threats, the factors of economic security are not so much the dynamics of production and the availability of natural resources, as the territorial concentration of economic activity, which corresponds to global challenges.

The competitiveness of the territory should be understood as its ability to achieve productivity growth and effectively use all types of capital (natural, industrial, financial, human) to enter the global market, becoming a catalyst in the system of commodity, financial and scientific and technological exchanges. Today, the world order is defined around the great poles of power.

The European Union, with its growing economic importance, is becoming a pole that requires the development and implementation of a model of relations between peripheral regions of different countries, which would meet the principles of regional policy of the EU, contributed to new forms of cooperation in the «region – region». Exacerbation of global instability at the beginning of the XXI century. calls for the development of new forms of

cross-border cooperation alongside Euroregions: cross-border clusters, cross-border industrial zones, cross-border partnerships, cross-border innovation projects, etc.

For Ukraine, European integration is still seen as a long-term goal, for the realization of which it is necessary to achieve real success in socio-economic development and the creation of a competitive economy. And for this it is necessary, first of all, to transform the sectoral structural priorities of the economy. With the intensification of globalization, Ukraine, as a participant in the international division of labour, is involved in sectoral structural and technological changes, which take place in the world economy. The ideas of the Washington Consensus, which defined qualitative transformations in the post-Soviet countries, are related to the globalization of the world economy, primarily through the liberalization of foreign economic relations and the strengthening of the processes of openness of economies.

The relevance of this research lies in the fact that the cross-border cooperation places an important role in improving the competitiveness of peripheral border regions, reducing spatial differentiation between border and inland subregions, on the one hand, and weak development of theoretical and methodological aspects of cross-border cooperation, on the other hand. In the works of domestic scientists – O. Amosha, P. Bilenky, B. Burkinsky, A. Galchinsky, M. Voynarenko, V. Geets, V. Dergachev, V. Dubnytsky, V. Zakharchenko, V. Kravtsiv, V. Lyashenko, Yu. Makogon, N. Mikula, S. Sokolenko, S. Filippova and others, – the processes of globalization are connected with the information revolution of the 1990s, which was the result of the transition of the economy to a new technological system, the distinguishing feature of which are new structural priorities that form the vector of global structural development in light of qualitative changes, which have occurred and are considered as a kind of signal for the economy of Ukraine in choosing the optimal strategy for economic growth.

In a post-industrial society, cross-border production cooperation is an economic tool to increase the competitiveness of Euroregions in terms of scientific and technological progress and the introduction of innovative technologies of a new technological way.

It is the competitiveness of cross-border regions that is an important condition for Ukraine's integration into the global market, and Euroregions intensify their development in the context of globalization.

#### *1. Economic condition of the Ukrainian Danube Region.*

The Ukrainian Danube Region has a unique economic and geographical position, as the Danube is one of the most important transport arteries in Europe. This means that a large amount of cargo passes through the river, which must then be distributed in the Black Sea ports. It turns out that Dobrogea and Budjak, which are adjacent to both the Danube and the Black Sea, are the key to Europe. Further integration of Ukraine, Romania and Moldova into the European structure requires the development and implementation of such a model of relations between the regions of different countries, which will meet the principles of European Union regional policy, which will contribute to the formation of new forms of cooperation.

Euroregion «Lower Danube» with an area of 53 thousand square km and with population of almost 4 million persons is one of the largest and most dynamic Euroregions, in terms of their development. The agreement on the establishment, statute and regulations of «The Lower Danube Euroregion» was signed on August 14, 1998 in Galati (Romania) by the heads of the border regions: Ukraine (Odessa region), Moldova (Vulcanesti, Cahul, Cantemir districts) and Romania (counties: Braila, Galati and Tulcea). The agreement was signed in accordance with the provisions of the Protocol on Tripartite Cooperation between

the Governments of Ukraine, Moldova and Romania, signed in Izmail on July 4, 1997, and the agreements reached during the meeting of the three presidents and the European Framework Convention on Transfrontier Co-operation between communities or authorities, which was adopted in Madrid on 21.05.1980.

The participants of the Euroregion include Odessa region (Ukraine), Cahul and Cantemir districts (Moldova), Braila, Galati, Tulcea counties (Romania).

Areas of cooperation in accordance with the statute of the Euroregion are:

- 1) ecology, agriculture and spatial planning (in particular, coordination of programs for environmental protection the basin of the lower Danube, Prut, Siret and Dniester, Danube delta; Danube lakes and floodplains; development of joint programs for conservation of fishery resources of the Danube, Dniester and Prut; development and implementation of joint measures to create new and expand existing natural landscape reserves, solving problems of rational use of resources of the Danube, Dniester, Prut and Black Sea, their environmental protection; coordination of joint efforts to provide the population with quality drinking water; coordination of joint activities to protect the soil and atmosphere, coordinating programs for joint action in the event of fires, floods and other natural disasters);
- 2) economic relations and labour resources (in particular, development of joint programs on regional economic cooperation for maximum use of regional natural and labour resources of the parties; development of a single information system with databases in environmental, economic and commercial spheres, promotion of joint commercial enterprises and banks with joint capital; promoting the creation of free economic zones (free enterprise zones) with further integration into a single international free economic zone, establishment of relations of cooperation in industrial and agricultural production and processing of agricultural products; transport; in the field of trade in industrial, agricultural and food products; coordination of tariffs in the field of transit transportation of cargo. As the seaports of Odessa region and the Romanian provinces are leaders in the field of maritime transport in the Black Sea region, close cooperation and coordination between them will have a positive impact on the performance of transit container traffic; will promote the conclusion of agreements between economic agents; will stimulate the implementation of joint economic and financial activities in third markets; will expand participation in various European economic programs; optimizes the development of joint programs for the use of human resources;
- 3) tourism (cooperation in the field of leisure and recreation, development and promotion of offers in the field of tourism and tourist traffic, infrastructure development of tourism and recreation);
- 4) transport, security and telecommunications (carrying out works on the development of road, river and sea infrastructure; opening of new border crossing points and modernization of existing ones; coordination of actions of law enforcement agencies of the parties to combat organized international crime in border regions);
- 5) border population policy (development of joint employment programs, the exchange of market information of members of the European region, the development of joint programs, which protect mothers and children, and also poor people);
- 6) education, research, culture (establishing relations and links in science, research and education between single universities and institutes; establishing cultural ties and developing programs for cooperation with local specialized institutes; establishing

and developing links in health care and recreation; regional sports events; educational programs).

Cross-border cooperation within the Euroregion «The Lower Danube» is based on the principles of social partnership and concentration of resources. Most of the projects, which were implemented under this cooperation, have an environmental focus.

Projects that have operated or are still operating within the Euroregion «The Lower Danube» are as follows:

- 1) «Danube Lakes, Ukraine. Sustainable restoration and preservation of the natural state of ecosystems» (2000-2003; goal: monitoring of lakes and their water intakes, creation of appropriate technological and technical base, training of local specialists in accordance with European standards, development of practical recommendations in order to prevent environmental problems in the waters of the Danube lakes);
- 2) «Technical assistance to cross-border cooperation for the purpose of management and sustainable development of protected areas of the Euroregion «The Lower Danube»;
- 3) «Emergency Prevention and Flood Protection in the Euroregion «The Lower Danube» (2005-2006; result: opening of an information and analytical center for flood forecasting and prevention in Izmail at the end of 2006)»;
- 4) «Improving cross-border cooperation in the field of integrated water resources management in the Euroregion «The Lower Danube» (2007-2009, only this project is currently being implemented).

One of the most successful projects among the implemented ones can be considered the project in the field of business «Business infrastructure of Odessa region, Euroregion «Lower Danube» (2003-2005; result: strengthening the small and medium business sector in the Danube region in the context of cross-border cooperation, creation of agency of cross-border cooperation «Euroregion «Lower Danube» (Reni), the Agency for Regional Development of Odessa region (Odessa).

The population of the border areas of Ukraine, Romania and Moldova, once separated by border posts have historically tended to each other because of ethnic community, economic and geographical conditions of management.

## *2. Priorities of development of the Ukrainian Danube region.*

The Euroregion «Lower Danube» should become a kind of receptor through which neighbouring countries seem to «sprout up» their border areas, which will reduce the tensions at the borders, creating a special investment climate, opening new prospects for economic prosperity and cultural cooperation.

The development of the Euroregion «Lower Danube» aims to fulfil the following tasks: achieving a harmonious and balanced development of economic activity in the border regions of our countries; solving a number of problems in the field of environmental protection; ensuring the appropriate level of employment and social protection; improving the quality of life in our regions; implementation of steps to integrate transport infrastructure between the member countries of the «Lower Danube» into a single network of European transport corridors; formation of a single cultural space in the Danube region; solving a number of problems related to the elimination of the consequences of natural disasters and man-made disasters. It is planned to open joint trade and service centres in Odesa (Ukraine) and the counties of Cahul (Moldova), Galati, Braila and Tulcea (Romania), as well as to establish an association of free trade zones on the basis of the Reni Special Economic Zone (Ukraine), free trade zones Galati (Romania) and Giurgiulesti (Moldova). The idea of the latter is to combine elements of foreign trade, tourism, recreation, export and

production zones. Its activities should be aimed at attracting cargo flows, processing of export-import and transit cargo, development of transport and communication infrastructure, intensification of industrial production and processing of agricultural raw materials, development of entrepreneurial initiative of the local population. Work is underway to open an international ferry service Izmail (Ukraine) – Tulcea (Romania), as well as to continue work on the opening of an international rail freight and passenger service Reni (Ukraine) – Giurgiulesti (Moldova) – Galati (Romania). It should be noted that these projects are considered not only local, which are important for the development of transport and communication infrastructure of the Euroregion «Lower Danube», but also as a potential element of international transport corridors (in particular, the Cretan ITC № 7 – «Danube Waterway» and transport rings of the Black Sea Economic Cooperation).

The location of the Danube region at the intersection of major international routes from Europe to Asia contributes to the development of the potential of maritime and transport complexes, which includes 3 sea trade ports (Reni, Izmail, Ust-Dunaisk), 2 shipyards, the state shipping company PJSC «Ukrainian Danube Shipping Company», 4 railway stations; locomotive depot, a number of road transport enterprises, Izmail airport. In the transport hub of the region the transfer and distribution of goods between different modes of transport is carried out. There is an international ferry «Reni – Ruse».

The economy of the Euroregion «Lower Danube», which is located at the crossroads of the most important international routes between Europe and Asia, has historically been shaped by maritime revenues, and the current prospects for this depressed region are largely determined by the potential of network structures integrated into the maritime cluster. Based on this, the transport system is one of the components of success and essential attributes of the modern state, which have put forward higher requirements for the quality, regularity and reliability of transport links, safety of cargo and safety of passenger transport, time and cost of delivery (*Regional ...*, 2002).

The transit position of the Euroregion is one of the few features of the attractiveness of the national market for foreign investors and producers, as Western European countries cannot ignore such a large (in size and population) country located at the crossroads of trade routes. The most important factor in strengthening the role of transport in the country's foreign economic activity is the cross-border nature of Ukraine: it has the longest border among European countries. Since the transport component plays an important role in the value of the product, it is naturally more profitable to establish ties with neighbours, thereby reducing transportation costs and increasing profits. In this case, Ukraine prevails due to the number of neighbouring countries. From all the above it follows that the process of integration into the European and world economy requires a highly developed transport system, it becomes the basis for effective entry of Ukraine into the world community and occupying a place in it that corresponds to the level of a highly developed state (*Zakharchenko*, 2020: 309).

The number of problems related to the improvement of the legal framework and technological support, which create a favourable regime for the flow of goods through the transport corridors of Ukraine, has acquired a fully articulated shape in recent years. Ukraine has the largest number of seaports among all the countries of the Black Sea-Azov basin – 19 sea trade, fishing and a large number of different terminals. Capacities of sea trade ports of Ukraine, transport services of the Black Sea basin, which occupy the 3<sup>rd</sup> place on the market after the Russian Federation and Romania, allow processing 163.7 million tons of cargo per year. Also, our country has the highest transit rate; however, despite this, the implementation of such advantages of transit trade is still in a rather unsatisfactory state.



The formation of the international economy in the context of globalization and on the basis of the principles of the World Trade Organization determines the tasks of national economic systems aimed at the sustainability of active balance of payments or gaining competitive advantage (*Enright, 2000*). This trend determines the parameters of production, investment process and, as a consequence, the development of maritime transport. The latter becomes the most important condition for the protection of economic interests and optimization of exports of transport services (*Flowcs-Williams, 2003*).

Among the main expected results of the creation of a maritime cluster include the strengthening of inter-firm flows of ideas and information; ensuring compliance of development strategies of individual enterprises with the joint development strategy of the coastal region and port economy of Ukraine; intensification of innovative activity in the industry; solving a number of social problems in the region; advanced training of employees of enterprises; increasing the welfare of the region and the level of competitiveness of cluster members.

Creation and development of innovative clusters in the maritime region of Ukraine has a tradition – the Black Sea Shipping Company in cooperation with shipyards, ports, research institutes and maritime universities played the role of a cluster – a manufacturer of maritime transport services.

The use of the cluster concept in the maritime sector will help to unite the efforts of individual participants in the maritime complex of Ukraine to achieve high economic results. However, participation in the cluster will coordinate venture projects to meet business needs and accelerate the commercialization of research. The use of the cluster concept in the Black Sea region will allow the most efficient use of the existing transit potential of the Euroregion, which will result in an increase in its competitiveness and economic security (*Clustering..., 2017: 85*).

Re-profiling, diversification and concentration of production in high-tech industries on the basis of their clustering is a systemic aspect of increasing the competitiveness and investment attractiveness of domestic enterprises. Study and analysis of advanced world experience in the formation and development of clusters will successfully realize the tasks of the Strategy of innovative development of Ukraine till 2030 under the conditions of global challenges, will attract investment to modernize the industry, will develop a national innovation system. The creation of a system of innovation clusters, which provides for an intensive exchange of resources, technologies and know-how, achieved by the strengthening of competitive positions of domestic enterprises in the European market and the growth of innovation potential of the national economy. One of the modern concepts of increasing the competitiveness of the national economy is the cluster concept, which is based on state incentives for the creation and development of clusters in the Euroregion (*Mikula, 2011: 23*). And Krylov Yu. points to the search for specific purely Ukrainian directions of development of cluster systems, based on the experience of creating and operating a transport and tourism cluster «Southern Gate of Ukraine» (*Kirilov, 2013*). Foreign experience shows the effectiveness of cluster policy and its positive impact on the level of economic competitiveness.

Integration processes in the world create preconditions for the formation of international clusters in cross-border countries in order to increase the international competitiveness of Ukrainian producers (*Kirilov, 2013*). Particular attention should be paid to the formation of an innovative model of cross-border cooperation, which involves concentrating the resources of border regions on basic and applied research aimed at

developing their scientific, technological and production potential, as well as use program-targeted approach to innovative development projects.

Levchenko A. and Tsarenko I. focus on the study of two types of factors underlying the development of clusters – evolutionary and constructive (*Levchenko, 2017: 73*), and move on to the analysis of domestic, starting with «Podillya First» (*Levchenko, 2017: 75*).

One of the reasons for the financial and economic crisis of the maritime industry is the lack of deep-water navigation Danube – Black Sea in the Ukrainian part of the Danube Delta, which leads to the need to pay annually by domestic ship-owners about \$ 1 million for passing through Romanian canals and has a negative impact on the work of the ports of Ust-Dunaisk, Izmail and Reni, Izmail Shipbuilding and Kiliya Shipyards. The state of road transport infrastructure, the mode of operation of the highway Odessa – Reni near the village Palanka and technologies of border customs processing of goods and passenger service when crossing the border with Moldova necessitate the construction of a road in a new direction.

The Lower Danube Euroregion Investment Program envisages the following:

- development of strategies for joint development of cities and villages of the region in the framework of cross-border cooperation;
- improvement of the investment climate (harmonization of legislation, provision of tax benefits, removal of customs barriers, legalization of income);
- creation of enterprises with foreign capital;
- creation of business centres and information centres on cross-border cooperation;
- creation of an international free enterprise zone;
- organization of an international universal exchange;
- transport and infrastructure development;
- development of relations in the field of education, science and culture;
- carrying out joint marketing research;
- organization of economic missions, exhibitions, fairs, exchanges;
- environmental monitoring.

Attracting foreign investment in the economy of the Danube region and creating equal conditions for domestic capital would help to solve the following problems:

1. Renewal of the technological base of enterprises in the region, modernization of existing idle industries and re-profiling of idle industries.
2. Development of transport networks, ports and creation of new shipping lines.
3. Expansion and diversification of export potential and development of import-substituting industries in certain industries.
4. The creation of new jobs.
5. Mastering the advanced forms of organization of production and the experience of civilized relations in the field of entrepreneurship.
6. Promotion of domestic goods and technologies on European markets.

*Additional tasks:*

- increasing the importance of the Danube region in the development of the International Transport Corridor № 7, overcoming its transport and communication isolation. International transport corridors are an extremely complex technological system that concentrates on the general directions of public transport (rail, road, sea, pipeline) and telecommunications (*Derkachov, 2009: 271*);
- creation of conditions for increasing employment;
- achievement of stability of energy and water supply;

- improvement of the environmental situation and improving the environmental security of the region;
- development of life support infrastructure of the population, world economic and transport complexes, enterprises of industrial and agricultural production, tourist and recreational sphere.

*The main directions of the program:*

- development of maritime and transport complexes;
- ensuring the safety of navigation on the Danube River;
- construction of the deep-water navigable canal Danube – Black Sea;
- creation of new navigable lines, including ferry crossings;
- modernization of the production structure of seaports;
- use, in agreement with Moldova, of the railway line in the direction of the Rhine Sea Commercial Port;
- construction of a bypass section of the Odessa – Reni road and a bridge across the Dniester estuary;
- development of cross-border cooperation;
- development and coordination at the interstate level of the procedure for simplified crossing of the Ukrainian-Romanian state border by citizens of Ukraine living on the territory of the Lower Danube Euroregion;
- demarcation of the state border between Ukraine and Moldova;
- increasing the number of checkpoints on the Ukrainian-Moldovan section of the state border and ensuring their appropriate equipment;
- promotion of the development of cross-border trade within the Lower Danube Euroregion.

After Romania's entry to the European Union, all major cargo flows automatically pass through its territory, as after a smooth voyage through united Europe, no one will go through unnecessary customs. Thus, the restoration of the Danube port economy will begin with Ukraine's accession to the EU. The transport sector is, of course, the leading one in the Danube region and provides the lion's share of revenues to local budgets. But most jobs are created in agriculture. More precisely, it could be created, because the agricultural sector of the region is in decline and many peasants are more likely to be employed than actually work. The situation in agriculture is largely due to the transport isolation of the region. Under such conditions, a small producer may not always have access to markets. The remoteness from the main economic centers of the country and even from Odessa increases depression in the Danube region. New industries focused on the European consumer – ecological agriculture and ecological «green tourism» could become a lifeline for the Danube region.

Regional investment programs must be comprehensive. In limited unity with the focus on the development of individual industries and small businesses, the program should provide for the improvement of roads, telecommunications, which largely determines the investment attractiveness of the region for investment. Programs should include the development of social infrastructure in order to increase the competitiveness of the population in the labor market.

An important function of regional innovation policy is to support small business in science and technology. It is necessary to create business centers and research laboratories that would conduct research in the field of economics and finance, law, tourism, psychology, culture of the Danube region.

The regional government should not only have the right to sovereign decisions, but it should also have the necessary material resources. Today, the issues of inter-budgetary relations, lack of funds for the implementation of educational programs, book publishing, culture, sports, etc. are acute in this area. However, only budget sources are not able to cover all available needs. Therefore, the main mechanism of innovative development of territories, cities, villages should be private-public partnership: exhibition and fair activities, free economic zones, project financing, venture and investment funds.

Interregional cooperation is of great importance, including in the field of education and science. It must be acknowledged that economic potential is increasingly shifting towards economically powerful administrative centers. An important factor in regional development is the movement of investment horizontally. It is necessary to expand wider and more intensively the stable relations between the universities of Romania, Bulgaria, Moldova and to conclude new agreements with universities both in Ukraine itself and in the neighboring countries. It is necessary to adopt and implement the innovative experience of border states and create a favorable investment climate and conditions for interest in the Danube region.

The goals and strategic priorities of the concept of spatial development of the Euroregion «Lower Danube» are as follows:

1. Development of economic potential: stimulation of the creation of joint ventures, joint economic projects and cooperation systems; development of innovations and promotion of their dissemination; development of tourism, implementation of joint programs of its development; implementation of marketing campaigns at the regional level in order to attract capital; development of the transport network, roads that cross the border; development of railways and railway services; development of border crossing infrastructure.
2. Human resources development: implementation of programs for cooperation in education and training; development of cultural, artistic and sports cooperation; training in territorial and economic development, promoting the exchange of practical experience.
3. Institutional development: promoting institutional cooperation, improving the exchange and dissemination of information, creating a common information network.
4. Protection of nature, environment: joint efforts to preserve the nature of border regions (flood protection, garbage disposal, sewage treatment, etc.); preservation of natural values of border areas, protection of natural ecosystem.

The goals of the development of the Danube region are to improve the key conditions for regional cooperation in the field of sustainable development, promote innovation, protect the environment, support territorial, economic and social integration, ensure stability and competitiveness of the region, develop cross-border business cooperation.

*Priority areas of the cross-border development strategy:*

- ensuring efficiency, energy and resource saving in the field of management;
- increasing the innovative level of the economy;
- formation of a system for ensuring product quality standards;
- formation of branching of the market institutional and organizational infrastructure of the economy;
- creating conditions for business development;
- development of business border infrastructure and cooperation between local and regional communities of neighboring countries;

- deepening of the economic cross-border integration of economic entities of European countries and regions;
- formation and development of cross-border information and communication and transport network;
- development of tourism and resort and recreational sphere;
- equalization of territorial disparities (*Sokolenko, 2004: 172-173*).

One of the resources of such development of border regions are free economic development zones, which are export-production zones with a preferential business regime due to the use of cheap labor, energy and low transport costs in border areas. These zones include industrial enterprises (light industry, automotive, electrical and electronic equipment) engaged in the production of goods and services for export on the basis of processing of foreign materials entering the reverse import mode. The bulk of these enterprises is limited to a 20-kilometer strip along the border, which stimulates the development of twin cities and allows to take serious steps in the development of border social and economic infrastructure; it is necessary to create centers for adaptation of migrants, new jobs, cooperation in the field of education (creation of training centers, student exchange, joint study programs, mutual recognition of diplomas), etc. The economic component of cross-border cooperation are projects between border regions, which are designed to maximize cross-border cooperation for local development and the organization of a continuous flow of tourists in the border areas of neighboring countries; construction of a highway between the border regions of neighboring countries to strengthen regional trade and integration.

Thus, attention should be paid to increasing the economic efficiency of cross-border associations, in particular Euroregions, in the direction of using cluster initiatives as successful coordinating structures. In our opinion, it is expedient to use the European experience in increasing the competitiveness of the border regions of Ukraine at the expense of cross-border clusters. This will strengthen the institutional capacity of Euroregions, will help organize education and training of highly qualified personnel in the field of cross-border cooperation, and, ultimately, will provide networking and synergy effects in the economic sphere with the participation of border regions of Ukraine.

The formation of cross-border clusters will help increase the competitiveness of the economy of the Euroregion «Lower Danube» through the development of entrepreneurship and employment; organization of new businesses within clusters, including through the implementation of cooperation in science and education. International clusters will ensure the growth of exports to our countries through the implementation of joint marketing programs and sales of innovative products to third countries; intensify innovation and investment activities as a result of joint investment projects of clusters within the framework of public-private partnership, attraction of foreign investments; intensify business activity in the Danube region through the implementation of cross-border cluster cooperation programs.

The use of the cluster model in cross-border cooperation allows to increase the competitiveness and investment attractiveness of cross-border regions, which are usually geographically distant from the centers of business activity and are characterized by a significant degree of depression. The cross-border cluster unites into a single integrated production complex of enterprises of several states around the enterprise-innovator, which generates modern technologies, new knowledge, information, capital, infrastructure.

The formation of a cluster within the Euroregion «Lower Danube» ensures the implementation of venture projects based on forecasting the demand for innovative products, the transfer of new technologies, the implementation of which increases the level of economic security, gives a social effect.

The entry into force on 01.09.2017 of the Association Agreement between the European Union, the European Atomic Energy Community and their Member States on the one hand and Ukraine on the other, signed in Brussels, adds optimism to the consideration of the issues reflected in this study. 21.03 and 27.06.2017 according to Art. 486 (2) of the agreement. The economic part of the agreement on the free trade zone has been in force for more than two years. During this time, the EU has become Ukraine's main trading partner.

\*\*\*

Clustering of cross-border cooperation in the context of Ukraine's European integration: monograph / ed. V.I. Zakharchenko. Odesa: Bakhva, 2017. 100 p.

Derhachov V.A. Geopolitical dictionary – reference book. Kyev: KNT, 2009. 592 p.

Enright M.J. Survey on the Characterization of Regional Clusters: Initial Results. *Working Paper, Institute of Economic Policy and Business Strategy: Competitions Program*, University of Hong Kong, 2000.

Flowcs-Williams I. The role of Cluster Facilitators. TCI Preparatory Course. Gothenburg, 16.09.2003.

Kyrylov Yu. Clusters as a tool to increase the competitiveness of the national economy in the context of globalization. *Efficient economy*, 2013. № 12. URL: [www.economy.nayka.com.ua](http://www.economy.nayka.com.ua) (application date: 18.02.2020)

Levchenko A.O., Tsarenko I.O. Foreign experience of cluster formations functioning and ways of its use in Ukraine. *Scientific works KNTU*, 2017. Vol. 31 P. 71-79.

Mikula N., Matvieiev Ye. Development of new forms of cross-border cooperation. *Ekonomist*, 2011. № 5. P. 20-23.

Regional Clusters in Europe. Observation of European SMEs. №3. Luxemburg: Office for Official Publication of European Communities. 2002.

Sokolenko S.I. Clusters in the global economy: a monograph. Kyiv: Lohos, 2004. 848 p.

Zakharchenko V.I., Osypov V.M., Palariiev O.A. Cluster form of territorial production organization: monograph. Ryha: Baltija Publishing, 2020. 376 p.



## Ірина СМІРНОВА

Доктор педагогічних наук, професор,  
заступник директора з науково-педагогічної роботи  
Дунайського інституту Національного університету  
«Одеська морська академія»;

професор кафедри математики, інформатики та  
інформаційної діяльності Ізмаїльського державного  
гуманітарного університету.

Авторка 65 наукових праць. В ІДГУ працює з 1998 р.

**Сфера наукових інтересів:** професійна підготовка вчителів  
технологій, електронні освітні ресурси, ІТ-діяльність, ІТ-  
компетентність, освітня діяльність в морській галузі.

**E-mail:** phd.smyrnova@gmail.com

### ОБНОВЛЕННЯ МОДЕЛЕЙ ОСВІТИ В ЗАКЛАДАХ ВИЩОЇ ОСВІТИ УКРАЇНИ

У нашому науковому доробку ми намагалися проаналізувати питання оновлення моделей освіти в закладах вищої освіти України на основі напрацювань відомих учених (В. Андрущенко, В. Биков, А. Гуржій, Л. Карташова, В. Кремень, В. Мадзігон, В. Николаєнко, В. Радкевич, О. Спірін), обґрунтування ними потреби впровадження у практику інноваційних форм управління закладами освіти. У процесі дослідження ми з'ясували три основні аспекти змін в умовах цифровізації освітнього процесу: викладачі мають великі можливості для індивідуалізації навчання в оновленому змісті освітнього процесу; студенти отримують полегшення при використанні ІТ, чекають від викладачів умінь викладати інтегровано комплексний навчальний зміст дисциплін; заклади вищої освіти кардинально змінюють концепцію управління навчальним закладом за умови інтеграції загальної цифровізації в навчання, де змінюється роль і викладача, й студента.

**Ключові слова:** освіта, освітньо-професійний рівень, інноваційні форми управління, інформаційна модель освіти, цифровізаційна модель освіти, телекомунікаційні мережі, системи дистанційної освіти

Повсякчасне зростання наукових відомостей, підвищення суспільної ролі особистості, інтелектуалізація її праці, стрімка зміна техніки і технологій вимагають неодмінного розвитку, модернізації освіти, приведення її змісту й можливостей у відповідність із соціально-економічними потребами суспільства, що поглиблюються з огляду на особисті вимоги людини, яка прагне вибороти освіту. В. Кремень з цього приводу зазначає: «Освіта має вирішальне значення для формування інтелектуального потенціалу, побудови демократичного суспільства, здобуття знання, необхідного для удосконалення всіх сфер життя... Сьогодні знання перетворились у найбільш важливий фактор економічного розвитку» (Кремень, 2008: 9, с. 29).

Нині освіту розглядають як соціальний факт у декількох площинах:

- як систему, що забезпечує освітній рівень;
- як процес засвоєння особистістю сумарного громадського досвіду, норм, цінностей, здобуття знань (будь-яких прикінцевих продуктів процесу освіти) особами, які опанують освіту;
- як освітній або освітньо-професійний рівень осіб (загальноосвітній рівень, молодший спеціаліст, молодший бакалавр, бакалавр, магістр);
- як форму (очна, вечірня, заочна, дистанційна), за якою особи опановують освіту за тим чи тим її рівнем;

- як цінність (самостійної особистості, що є притаманна людині, яка її опановує);
- підґрунтя суспільства, що віддзеркалює рівень освіченості кожного з елементів та розкриває світовий потенціал;
- як соціально-економічна конструкція суспільства – закладів освіти, наукових установ, органів управління, громадських організацій, що характеризують кадровий потенціал держави;
- як інноваційна форма управління свідомістю суспільства.

У наявній практиці закладів освіти сьогодні впроваджується інноваційна форма управління – інформаційна модель освіти, цифровізаційна модель освіти, метою яких є сама освіта – здобуття знань, спеціально підібраних для засвоєння основ реалізації науки, систем, принципу доступності, різними інноваційними, інформаційними засобами та за допомогою комп'ютерних і цифрових технологій.

Відомі науковці В. Андрущенко, В. Биков, А. Гуржій, Л. Карташова, В. Кремень, В. Мадзігон, В. Николаєнко, В. Радкевич, О. Спирін, які впроваджують інноваційні форми управління закладами освіти, наголошують на цьому у своїх доробках. Глибоко означену проблематику досліджує В. Биков, який, зокрема, вважає, що освіту можна подати різними моделями, що «залежно від мети розгляду і подальшого використання побудованих моделей, відображають як окремі зазначені аспекти її розгляду, так і їх сукупності, визначаючи, тим самим, суттєві об'єкти і взаємозв'язки, що їх характеризують в кожному конкретному разі» (Биков, 2019: 3).

Ґрунтовне моделювання систем освіти й навчання не тільки розвиває теорію побудови та функціонування цих систем, що само по собі має велике значення, але й дозволяє практично визначити такі конститутивні об'єкти і взаємозв'язки систем навчання та освіти, такі їх властивості, які визначально впливають на якісні характеристики цих систем, дозволяють сформулювати вимоги до їх складових з урахуванням найновіших досягнень науки і практики, зокрема методів і засобів інформаційно-комунікаційних технологій, е-дистанційних технологій навчання, прогресивних психолого-педагогічних методів навчання, виховання і освіти, на яких базуються системи відкритої освіти. Такий підхід закладає теоретико-методологічний фундамент, забезпечує необхідні науково-методичні умови створення систем освіти і навчання на сучасному етапі їх розвитку.

Розглянемо в нашому дослідженні більш докладно питання, присвячені моделюванню освіти та її складових як відповідних систем, визначенню тих їх суттєвих об'єктів і взаємозв'язків між ними, що істотно впливають на характер освітнього процесу та властивості кінцевого продукту системи освіти, тобто тих, які визначально відображаються на якості освіти особистості.

Включимо деякі означення, на яких базується подальший розгляд (Биков, 2008: 2, 286-291). Система освіти – цілісна завершена множина об'єктів (елементів) і відношень (взаємозв'язків) між ними, що виділені з середовища суспільства за ознакою належності виділених об'єктів і відношень до реалізації цілей освіти (Биков, 2019: 3). В межах цього підходу нами були опрацьовані деякі нормативні вимоги до засвоєння знань, прописані в освітній програмі, які закріплені у навчальних програмах, де визначено саме те, що студент повинен знати і повинен уміти з конкретного предмету. Враховуючи відповідність знань студента із затребуваними вимогами сьогодення, критеріями оцінювання в сучасних закладах освіти розроблено кількість положень щодо контролю і діяльності студента, курсанта тощо, й діяльності викладача закладу освіти.



Основна мета, яку необхідно досягти в процесі реалізації інноваційної освітньої моделі – це надбання новітньої наукової інформації, що визначається у змісті й обсязі друкованих аркушів. З цією ж метою використовується технологія для набуття знань, в основі якого лежить створення концепції освіти як інформаційного процесу, що закінчується у сприйнятті, збереженні, відтворенні та редагуванні наукової інформації (Биков, 2019: 3).

У сучасній практиці в закладі освіти освітній процес реалізується:

- за рахунок постійної досконалості інформації, реформації змісту знань, перебудови, шляхом узгодження різних тем, понять;
- за рахунок оновлення логіки вимог та організації навчального матеріалу відповідно до наукових методів пізнання (індукція, дедукція, систематизація, моделювання тощо).

Критерії оцінки діяльності знань виникають у результаті освітніх структурних процесів, отриманих на практиці.

Опрацювання змісту освіти та перевірка ефективності її засвоєння реалізується лише шляхом визначення ставки між заданим (початком) та отриманим (результатом): як результат асиміляції планування та структури знань. Тому педагогічні взаємодії реалізуються більш успішно при попередньому плануванні результату.

Труднощі, котрі виникають у процесі засвоєння, стаються переважно через переінакшення у змісті знань (або його реконструкції на основі міжпредметних зв'язків). Таким чином, діяльність визнання розглядається як вид динаміки у системі знань, і це оцінюється за лінійною схемою: перед навчанням студент не знає, не вмє, не розуміє, не використовує тощо; після освіти – він знає, вмє робити, розуміє. Сам процес набуття знань не аналізується в цій моделі (Биков, 2008: 1).

Усі наші міркування про існуючу інформаційну модель для підготовки студентів у закладах вищої освіти означають, що розробка оптимальної технології передбачає не лише вибір наукових знань, відведених для засвоєння у визначеній системі. Він також співзвучний змісту навчального досвіду студентів, який може мати різні джерела інформації. Без цього перехід до матеріалу, навіть правильно логічно побудованого, матиме формальний характер для студентів, не впливатиме на якість особистості, не показуватиме багатого суб'єктивного досвіду. Зважаючи належним чином на їхню практичну діяльність, не можемо здійснити абстракцію явища, пов'язаного з особистісною саморегуляцією, зі становленням та розвитком «специфічної» здатності людини бути відносно самостійним суб'єктом власних дій, що забезпечує їй можливість бути вільним і свідомим суб'єктом власної діяльності.

Після теорії, сформульованої Л. Виготським, за якою «освіта веде до розвитку», починається інтенсивна діяльність теоретичних програм, котрі будуть експериментально перевірені на практиці. Це механізми формування суб'єктивної активності, самодостатності, ініціативності, що розглядалися в минулому як інтеріоризація соціальних ефектів, якими керується лектор.

**Інтеріоризація** (від лат. *Interior* – внутрішній) – психологічне поняття, що означає формування розумових дій і внутрішнього плану свідомості через засвоєння індивідом зовнішніх дій з предметами і соціальних форм спілкування. Це поняття, введене французькими психологами П'єром Жане, Жаном Піаже, Анрі Валлоном, використовується в психоаналізі при поясненні переходу структури міжіндивідуальних відносин всередину психіки та формування несвідомого (індивідуального або колективного), яке, своєю чергою, визначає внутрішній план

свідомості. За Виготським, інтеріоризація – становлення людської форми психіки завдяки освоєнню індивідом людських цінностей (*Вікіпедія, 4*). **Інтеріоризація** (англ. *interiorisation*) – присвоєння цінностей, їх вrostання в особистість. Процес формування внутрішніх структур психіки. Процес переходу від зовнішніх (реальних) до внутрішніх (ідеальних) дій – психічних актів (*Вікіпедія, 4*).

Під час інтеріоризації інтенсивна діяльність теоретичних програм, як наслідок, стають внутрішніми, тобто суб'єктивними, особистими новими формаціями. Ця активність студента розглядається як повністю нав'язана ззовні та визначається змістом освіти. Сама освіта студентів у закладах вищої освіти досі спрямовується не на механізм саморозвитку людини, а на остаточний продукт – розвинену, вже «навчену» особистість.

Заклади вищої освіти в сучасних умовах пропонують суспільству «готових», «освічених» фахівців, які працюватимуть у майбутньому в уже штучно створених умовах. Реалізація існуючої моделі підготовки фахівців – не формує механізму самоактивності відповідно до його психологічної «природи», не створює жодних умов для вибору способу та способів досягти певних цілей, намірів, реалізації потреб, які є завжди вагомими та індивідуальними щодо кожної людини.

Навчальні методи у нинішніх закладах вищої освіти не допомагають студентам проявити самодостатність, що виражається в самоорганізації, самореалізації та самооцінці. Замість того, щоб керувати увагою до процесу, що діє на особистість у розвитку розумової діяльності, то результат освіти очікується лише в кінцевому наслідку – оцінці відповідності вже «розвиненої» людини нав'язаним соціальним та професійним нормам.

Сильний детермінізм розвитку особистості характеризується освітнім впливом, отриманим у результаті її знань; активність починає також розглядатися як похідна від цього впливу, адаптація ж до соціального оточення та пристосування до нього шляхом виконання його законів та вимог. Крім того, основна увага приділяється створенню адаптивних форм активності знань, що відповідає в цілому на заклик про повний вплив на людину, її становлення як виконавця і це допомагає встановленню рівномірних форм свідомості та поведінки в навчальному процесі (*Биков, 2008: 1*).

Розроблені після цієї бази освітні програми для різних суб'єктів відтворюють лише такий механізм інтеріоризації (внутрішній у зовнішню інтеріоризацію), що призводить також до неправильного уявлення про визначення умов формування психологічних процесів та контролю психологічного розвитку. Вважаємо, що це не випадково, бо дуже важливо приділяти увагу вставленню програмованої освіти, яка покликана забезпечити найкращу можливу умову адаптації кожного студента, курсанта до виховного впливу шляхом логічної розробки «виправлення схеми» причин і вчинків як нормативної моделі засвоєння (*Биков, 2008: 1*). Зауважимо, що студенти й досі певною мірою є виконавцями нав'язаних програм та «імітаційних» дій викладача як «суперосвічені машини».

На цій основі розроблені та побудовані нормативні моделі за логічними законами. Ці освітні програми, які гарантують їх алгоритми, правила, інструкції, схеми, приклади тощо, створюють ті самі умови навчання для всіх студентів. Важливо, якщо й з'явилися відволікання в навчальному результаті в цих умовах, то логіка побудови програми змінилася до більш сильного одностороннього значення суворих вимог.

Складний механізм взаємодії логічно-існуючих та особистісно-значущих логічних моделей при інтеріоризації запропоновані як «орієнтаційна база для дії»,

однакова для кожного студента. Такий механізм формування знань, активність та самодостатність, гарантує в навчанні студентів набуття лише тих знань, умінь і навичок, що формує фахівця – виконавця, відтворюючи усталені логічні моделі.

Аналіз сучасної інформаційної моделі освіти студентів у закладах вищої освіти, незважаючи на всі його позитивні аспекти, має, звісно, деякі недоліки та обмеження (Биков, 2008: 1). Вони могли б бути успішними й мати перевагу завдяки новій цифровізаційній технології, яка потребує нової моделі освіти – цифровізаційної, більш сучасної, реалізованої в умовах цифровізації, на відмінну від інформаційної.

Цифровізація (з англ. digitalization) – це впровадження цифрових технологій в усі сфери життя: від взаємодії між людьми до промислових виробництв, від предметів побуту до дитячих іграшок, одягу тощо. Це перехід біологічних та фізичних систем у кібербіологічні та кіберфізичні (об'єднання фізичних та обчислювальних компонентів). Перехід діяльності з реального світу у світ віртуальний (онлайн).

Цифрові технології: Інтернет речей, роботизація та кіберсистеми, штучний інтелект, великі дані, безпаперові технології, адитивні технології (3D-друк), хмарні та туманні обчислення, безпілотні та мобільні технології, біометричні, квантові технології, технології ідентифікації, блокчейн тощо. Споживачами цифрових технологій виступають усі – держава, бізнес, громадяни (*Стратегія Україна 2030E*, 8).

Сучасна навчальна модель у закладах вищої освіти повинна забезпечити комплексне використання традиційних, комп'ютерних та інноваційних методів, засобів та притаманних їм організаційних інноваційних форм роботи. Все вищезазначене повинно будуватися з урахуванням не тільки вимог до студентів, курсантів, але й суб'єктивного досвіду викладачів.

#### *Викладачі як значущий фактор процесу цифровізації освіти.*

Зміни в суспільстві, збільшення потоку різноманітної інформації, велика кількість використаних джерел обов'язково призводять до змін у знаннях і навичках, які повинен набути студент у результаті освітнього процесу в закладах вищої освіти; тобто роль викладача стає все складнішою й від нього вимагаються нові знання та навички.

Викладач стає модератором та координатором навчальних годин у закладах вищої освіти, його домінуюча роль в аудиторії реформується й трансформується, він постійно розвивається і поважає чуже мислення, створює атмосферу комфортну для роботи у закладах вищої освіти. Водночас викладач є арбітром між освітнім процесом, студентами, комп'ютером і технологіями. Крім того, він повинен бути і керівником, і прикладом для студентів, організувати інформацію та через зворотний зв'язок спрямовувати діяльність студентів. Все це вимагає від системи підготовки викладачів значних змін: постійного самовдосконалювання, адаптації до змін в умовах цифровізації, які відбуваються в динамічному відкритому навчальному середовищі закладів вищої освіти (Биков, 2008: 1).

Комп'ютер у всіх власних формах визначення вимагає прогресивних викладачів і фахівців у галузі освіти, так званих «агентів змін», які можуть призвести до якісних змін в освіті. Однією з причин неможливості уведення прогресивних змін в освіту є брак інструментів для створення нових системних і надійних методів. Роль викладача в освітньому процесі буде змінюватися зі зміною віку студентів, задля досягнення вищого рівня компетентності (Смирнова, 2015: 6). Наприклад, очевидно, що для малих вікових груп у загальноосвітніх навчальних закладах для виконання більшості

завдань сучасні методи дистанційного навчання є непрактичними, для закладів вищої або професійно-технічної освіти, навпаки, ця форма навчання є актуальною.

Завдання, які в нових умовах цифровізації освіти ставляться до викладача, полягають у визначенні оптимального типу медіа для плану-конспекту, вибору конкретних навчальних дидактичних мультимедійних матеріалів, які надаються до потреб і особливостей студентів (*Стратегія Україна 2030E*, 8). Якщо викладач не може знайти відповідного навчального матеріалу, то засоби масової інформації для представлення допоможуть змінювати власноруч із тих, що вже розроблено. Запозичення – це може бути і виклик, і шанс для демонстрації творчості в роботі викладача. Щодо витрати часу, цей спосіб є більш ефективним, ніж створення власних матеріалів. Водночас у певних випадках позитивним рішенням для конкретної навчальної ситуації є створення викладачем навчальних матеріалів самостійно.

Загалом реалізації практичних програм можуть допомогти комп'ютери з відповідним програмним забезпеченням. Суть у тому, що найчастіше викладачі не розробляють комп'ютерного програмного забезпечення, тому що вони ще не готові до цього. Тим не менш, посиленням є використання комерційних пакетів програмного забезпечення, які допоможуть створити чимало якісних навчальних матеріалів, без необхідних фахових знань у галузі програмування, орієнтуючись на методичні основи розробки електронних освітніх ресурсів як контенту інформаційно-освітнього середовища (*Смирнова, 2015: 6*).

Достатньо, перш за все, щоб викладачі були добре обізнані з можливостями комп'ютерів і знали, як їх використовувати. Вони можуть дуже ефективно послуговуватись пакетами програмного забезпечення під час підготовки навчальних дидактичних мультимедійних матеріалів. У будь-якому випадку найбільш життєздатним є освітній засіб – мультимедійний обладнаний комп'ютер, який включає в себе всі інші засоби масової інформації (*Биков, 2008: 1*).

Контроль над процесом засвоєння має бути простий, тому що студенти можуть занепокоїтися в навантаженому інтегрованому мультимедійному середовищі. За такої умови ті викладачі, які відповідають за контроль процесу, постійно оновлюють і редагують питання до самоконтролю та атестації.

На ранній стадії впровадження комп'ютерів у сфері освіти багато викладачів відзначали питання «Чи може комп'ютер замінити викладача?». З плином часу, коли вони ознайомились з усіма можливості й обмеженнями комп'ютерних технологій, подібне занепокоєння зникло. В сучасному світі це питання є новим і актуальним: «Як комп'ютер як засіб для навчання краще всього зможе розширити можливості викладачів» (*Смирнова, 2015: 6*).

Проведене нами дослідження, підтверджує, що більша частина викладачів вільно володіє комп'ютером у власному досвіді, але не використовує сучасні нові технології та методи саме в освітніх процесах. Зростання частотності використання комп'ютерів породжує необхідність підготовки та допомоги викладачам активніше використовувати комп'ютери в навчанні, саме в аудиторії, при проведенні інтегрованих уроків, на тренажерах, інших мультимедійних засобах навчання.

Викладачі часто реалізують можливості застосування інформаційних технологій (ІТ) в окремому курсі, без інтегрування технологій в інші предмети, що вивчаються в період навчання. Але для ретельної інтеграції нових технологій в освітні програми підготовки фахівців вони повинні мати власний високий досвід використання інформаційних технологій (*Смирнова, 2015: 6*).

Для того, щоб викладачі могли використовувати комп'ютери як частину найновішого технологічного обладнання, змінити й підвищити якість їх роботи в аудиторії, вони самі мають володіти накопиченим досвідом у використанні й навчанні з комп'ютерами та мультимедійними тренажерами. Сучасні викладачі повинні викладати у викритому навчальному середовищі, з допомогою знань із предмету «Інформаційні технології». Підготовка викладачів є природною відправною точкою для важливого процесу інтеграції інформаційних технологій в сучасну освіту держави (Биков, 2008: 1).

Упроваджувати нові освітні технології в умовах загальної цифровізації нелегко. Внесення змін у зміст навчання (те, чого студенти навчаються) й оновлення форм і методів викладання (як викладачі навчають) є непростим завданням сучасної освіти. Ці зміни не можуть бути просто затверджені законодавчими нормами. Здійснення таких змін було запропоновано більше 20-ти років тому Національними програмами інформатизації, проте, тільки деякі з них були реалізовані. Загальні засади місця та ролі держави, принципи реалізації державної політики у сфері інформатизації України були визначені у законах України «Про інформацію» (1992 р.), «Про Концепцію Національної програми інформатизації» та «Про Національну програму інформатизації» (1998 р.), які вважалися системоутворюючими в національному інформаційному законодавстві (Гуржій, 2007: 5).

Чимало із запропонованих пілотних експериментів були успішними, але деяка частина закладів поверталася до традиційних моделей. Часто, наприклад, причиною відмови було те, що взаємодія технологій і техніки були критично відсутні задля успішної реалізації запропонованої інформаційної моделі навчання. Проте найбільш важливим фактором для відмови від інформаційної моделі навчання були відсутні навички і мотивація викладачів закладів освіти для впровадження змін (Смирнова, 2016: 7).

У реалізації нових моделей навчання найчастіше здійснюється поєднання майже всіх методів навчання. Викладач подає презентацію, демонструє, як друкувати деякі команди. Студенти з допомогою вправ освоюють навички, організовується групове вирішення проблем, інтегроване навчання, проводиться обговорення цілей та ідей, а на стадії самостійного навчання на комп'ютері активізується роль тьюторів. По суті, мета сучасної інноваційної освіти – це гнучка система, яка буде адаптуватися до освітньої ситуації й щоразу викладач можете вибирати найбільш придатний метод навчання, особливо в умовах загальної цифровізації.

Якщо використання інформаційних технологій заздалегідь спроектовано, то ці технології наділені великим потенціалом для забезпечення процесу навчання, але за умови реалізації найважливішого принципу студентоцентризму. З матеріалів, які можуть бути знайдені в мережі Internet, наприклад, у спеціальних фахових інтернет-журналах, очевидно, що дійсно багато елементів навчання представлено з використанням сучасних технологій, у поєднанні з новими структурами, графіками, мультимедійними засобами задля забезпечення активного навчання в умовах цифровізації та розробки електронних освітніх ресурсів як контенту інформаційно-освітнього середовища (Смирнова, 2015: 6).

В освіті наразі подано приклади міждисциплінарних проєктів у закладах вищої освіти в рамках регіональних та всеукраїнського рівнів експериментів для розвитку навичок вирішення проблем і критичного мислення студентів. Як правило, досягаються найчастіше позитивні результати за умови використання засобів ІТ як доповнення до зміни ролі студентів у процесі навчання. Комп'ютерні технології

мають потенціал, здатний змінити роль викладача в аудиторії та освітньому процесі загалом.

У процесі дослідження ми з'ясували три основні аспекти змін в умовах цифровізації освітнього процесу:

- викладачі мають великі можливості для індивідуалізації навчання в оновленому змісті освітнього процесу;
- студенти отримують полегшення при використанні ІТ, чекають від викладачів умінь викладати інтегровано комплексний навчальний зміст дисциплін;
- заклади вищої освіти кардинально змінюють концепцію управління навчальним закладом за умови інтеграції загальної цифровізації в навчання, де змінюється роль і викладача, й студента.

Наголосимо, що викладачі, які використовують комп'ютер, витрачають значно більше часу та зусиль щодо організації навчання в аудиторії, але ці зусилля дають більш позитивні результати. У дослідженні використання телекомунікаційних засобів у закладах вищої освіти ми помітили подібні факти використання телекомунікацій у навчанні. Викладачі, які використовували телекомунікації, прагнули дати студентам більше самостійної роботи на основі проєктів, а менше часу відвели класичному навчанню (*Смирнова, 2016: 7*).

Більше того, комп'ютери можуть допомогти викладачам у подолання ізоляції окремого викладача від обмежень у стінах аудиторії. Згідно з нашими висновками, телекомунікаційні технології надають викладачеві індивідуальні засоби зв'язку, уможливають спілкування з експертами й колегами, з'ясування фактів із фахових досліджень за кордоном, дають змогу дискутувати про добре розроблені навчальні матеріали з дисциплін, отримувати та надавати приклади реалізації власних знань і можливостей (*Смирнова, 2015: 6*).

Заклади вищої освіти, оснащені телекомунікаційними мережами, надають можливість бути «закладом без стін», де навчання може продовжуватися і після дзвону дзвонів. Викладачі, які володіють комп'ютерами, вдома й на роботі мають доступ до ресурсів у навчальному закладі та за його межами, можуть створювати, зберігати, переглядати та експортувати свої напрацювання всім зацікавленим особам з інших регіонів і країн. Сучасний розвиток систем дистанційної освіти, які перебувають в експансії, показують, що все вищесказане нами є правдою (*Биков, 2008: 1*).

У новій моделі навчання в умовах цифровізації чітко видно, що наявні зміни в ролі викладача та студента. Велике значення має те, що ці ролі змінюються протягом години. Викладач за академічну годину є класичним викладачем, який веде заняття, і координатором, який змінює процес навчання за допомогою ІТ та мультимедійних тренажерів. Студент є одночасно і приймачем інформації, і активним учасником у процесі навчання. ІТ-засоби отримують позитивні характеристики і від класичної методології, й від новозапропонованої (*Смирнова, 2016: 7*).

Таким чином, нові підходи до використання комп'ютерів в аудиторії потребують особливої уваги в підготовці викладача задля доцільного використання нових принципів освітньої діяльності. Ще майже 20 років тому зарубіжний Мілліс назвав цю проблему *liveware*. Підтримуємо цю думку й вважаємо, що людина, використовуючи комп'ютери, є частиною системи «*hardware-software-liveware*».

На перших порах використання ІТ і комп'ютерів у сфері освіти обладнання навчальних закладів забезпечувалось державою. Тоді заклади освіти усвідомили проблему й почали охоче отримувати програмне забезпечення. Наступним завданням

став пошук достатньої суми коштів і часу для приділення уваги кожній особистості, що була частиною людського фактору (liveware); тобто викладачі як носії знань і можливостей використання комп'ютерів розширювали й вдосконалювали освіту (Гуржій, 2007: 5).

Моделі освіти в закладах освіти, на основі яких створювались нові комп'ютерні освітні програми, були для багатьох викладачів невідомі. Ці моделі були засновані на передумовах когнітивної психології, але багато викладачів надавали перевагу моделям, в основі яких були елементи біхевіористичної психології. В нових комп'ютерних програмах акцент робився на процесі навчання – переважно на розумінні й активному включенні студента в процес засвоєння навчального матеріалу.

У нових комп'ютерних відкритих середовищах навчання студенти отримують знання за допомогою експериментів в освітній діяльності, й тому студент розглядається як активний учасник процесу створення інформаційних понять, що є підґрунтям загальної цифровізації держави (Биков, 2008: 1).

Наголосимо, що ні навчальний досвід, ні професійна підготовка більшої частини викладачів не є достатніми для змін моделі освіти в закладах вищої освіти. Викладачам не вистачає теоретичних і практичних інструментів, щоб мати можливість успішно використовувати й інтегрувати нові мультимедійні додатки на своїх комп'ютерах. У зв'язку з цим подальше самонавчання викладачів для роботи з комп'ютерами повинно включати такі види практичної роботи з відповідними мультимедійними додатками, котрі дали б можливість використовувати власний досвід найбільш успішно у сфері освіти, задля оновлення моделі освіти в закладах вищої освіти. Саме викладачі є одним з головних факторів, які впливають на реалізацію успішного процесу навчання (Смирнова, 2016: 7).

Перш ніж розпочати процес зміни моделі освіти – цифровізації освітнього процесу в закладах вищої освіти, відправною точкою має бути визначення характеристики людського фактору, тобто викладачів. З цією метою ми провели опитування серед викладачів Ізмаїльського державного гуманітарного університету (ІДГУ), яке дало змогу визначити їх готовність прийняти нові цифрові технології задля активізації освітніх процесів в аудиторіях зі студентами, а також підтвердити знання та вміння, якими вони вже володіють у IT-галузі, як фактори для більш успішного впровадження в освітній процес.

У дослідженні взяли участь 48 викладачів із трьох кафедр факультету управління, адміністрування та інформаційної діяльності ІДГУ різного віку та різного походження.

З експерименту видно, що хоча 81,2% викладачів вільно володіють комп'ютером і мають його вдома (переважно вікової категорії 25-35 років), однак для потреб своєї професії, тобто в процесі викладання, регулярно використовують тільки 27,4 %; і лише 30,6% викладачів оцінюють рівень своєї грамотності у роботі з комп'ютерами як достатній. Тільки 18,2% відповіли, що їм потрібне додаткове навчання або курси з підвищення комп'ютерної грамотності задля активізації роботи з комп'ютером в освітній професійній діяльності.

З іншого боку, 91,2% викладачів вважають, що комп'ютери надають величезну можливість та ефективні способи полегшення їх роботи в певних діях в освітньому процесі, однак поки для них це є великою проблемою.

Відсоток викладачів, які готові одразу ж використовувати комп'ютер у своїх навчальних аудиторіях, становить 60,9%. Значна частина викладачів – 38,1% – готові залучати комп'ютерні технології за умови забезпечення особливої підготовки з питань цифровізації.

На основі результатів опитування, заснованих на власних судженнях викладачів щодо їх знань і навичок роботи з комп'ютером та інших сучасних інформаційних технологій, можемо констатувати, що потрібне спеціальне навчання викладачів для роботи на комп'ютері, для можливостей надбання компетентностей відповідно до освітніх програм, у яких інформаційні технології і комп'ютери є необхідним елементом як складовою частиною в умовах цифровізації.

Усі результати опитування демонструють, що молоді викладачі краще підготовлені до освітньої діяльності при використанні ІТ-засобів, включаючи сучасні технології і комп'ютери, а також основи розробки електронних освітніх ресурсів як контенту інформаційно-освітнього середовища.

Результати експериментального дослідження констатують, що:

- Більшість молодих викладачів вільно володіють комп'ютером вдома – 77,9%, порівняно з поважними викладачами (45-55 років) (22,1%).

- Незважаючи на те, що вони працюють в однакових умовах, 43,3% з поважних викладачів вважають, що на робочому місці не мають можливості працювати з комп'ютером, тоді як у молодших цей показник становить 18,9%. Це демонструє, що молоді викладачі більшою мірою зацікавлені й бажають оновити технічний парк та загальнотехнічне обладнання в закладах вищої освіти.

- Із поважних викладачів 60% взагалі не використовують комп'ютери у своїй професії в аудиторії, на противагу їм у молодих цей показник склав 32,6%.

- 13,3% з поважних викладачів не використовують комп'ютер поза стінами навчального закладу; зауважимо, що є й такі молоді за віком викладачі (4,2%), які взагалі не використовують ні комп'ютер, ні мультимедійні тренажери, ні будь-які інші навчальні засоби.

- Власну грамотність та роботу з комп'ютером усі викладачі оцінили більше або дорівнює 4 (при кроках від 1 до 5); вони оцінювали тільки власні судження, цей відсоток становить 87,9%.

- Незважаючи на те, що навички роботи з комп'ютером вищі у молодших викладачів, з-посеред них відсоток тих, які дали відповідь, що відчувають необхідність подальшого навчання для роботи з комп'ютерами вищий (84,2%), ніж відсоток у поважних викладачів (з 63,3%).

- Вищий відсоток молодих викладачів, які безпосередньо відповіли, що навчені користуватися комп'ютерами й хочуть змін у професійній діяльності в умовах цифровізації з подальшим навчанням або без нього – 84,2%, проти поважних викладачів – 60%.

На основі нашого експериментального дослідження, представленого вище, нам зрозуміло, що викладачі факультету управління, адміністрування та інформаційної діяльності Ізмаїльського державного гуманітарного університету абсолютно згодні:

- до включення сучасних інформаційних освітніх технологій та комп'ютерів у освітній процес;
- до змін засобів освітньої діяльності студентів;
- до змін в управлінні й адмініструванні закладом освіти;
- до зміни моделі освіти в закладі освіти в умовах загальної цифровізації нашої держави.

\*\*\*

1. Биков В.Ю. Відкрита освіта і відкрите навчальне середовище. *Теорія і практика управління соціальними системами. Щоквартальний науково-практичний журнал*. Харків: НТУ «ХПІ». 2008. №2. С. 116-123

2. Биков В.Ю. Моделі організаційних систем відкритої освіти: Монографія. К.: Атіка, 2008. 684 с.



3. Биков В.Ю. Моделі системи освіти і освітнього середовища. URL: [http://lib.iitta.gov.ua/1167/1/%D0%9C%D0%BE%D0%B4%D0%B5%D0%BB%D1%96\\_%D1%81%D0%B8%D1%81%D1%82%D0%B5%D0%BC%D0%B8\\_%D0%BE%D1%81%D0%B2%D1%96%D1%82%D0%B8\\_%D1%96\\_%D0%BE%D1%81%D0%B2%D1%96%D1%82%D0%BD%D1%8C%D0%BE%D0%B3%D0%BE\\_%D1%81%D0%B5%D1%80%D0%B5%D0%B4%D0%BE%D0%B2%D0%B8%D1%89%D0%B0.pdf](http://lib.iitta.gov.ua/1167/1/%D0%9C%D0%BE%D0%B4%D0%B5%D0%BB%D1%96_%D1%81%D0%B8%D1%81%D1%82%D0%B5%D0%BC%D0%B8_%D0%BE%D1%81%D0%B2%D1%96%D1%82%D0%B8_%D1%96_%D0%BE%D1%81%D0%B2%D1%96%D1%82%D0%BD%D1%8C%D0%BE%D0%B3%D0%BE_%D1%81%D0%B5%D1%80%D0%B5%D0%B4%D0%BE%D0%B2%D0%B8%D1%89%D0%B0.pdf)
4. Википедія. URL: <https://uk.wikipedia.org/wiki/%D0%86%D0%BD%D1%82%D0%B5%D1%80%D1%96%D0%BE%D1%80%D0%B8%D0%B7%D0%B0%D1%86%D1%96%D1%8F>
5. Гуржій А. М. Теоретичні напрями інформатизації загальноосвітніх навчальних закладів [Текст]. *Педагогічна і психологічна науки в Україні. Збірник наукових праць до 15-річчя АПН України у 5 томах*. Том 5. Неперервна професійна освіта: теорія і практика. К. : Педагогічна думка, 2007. 392 с.
6. Смирнова І. М. Методичні основи розробки електронних освітніх ресурсів як контенту інформаційно-освітнього середовища. *Науковий вісник Ін-ту проф.-техн. освіти НАПН України. Проф. педагогіка : зб. наук. пр. / Ін-т проф.-техн. освіти НАПН України; редкол.: В.О. Радкевич (голова) та ін. Київ : ТОВ «НВП «Поліграфсервіс», 2015. Вип. 10. С. 78-83.*
7. Смирнова І. М. Професійне використання мультимедійних технологій у процесі методичної підготовки майбутніх учителів технологій. *Комп'ютер у школі та сім'ї*. 2016. № 5(133). С. 27-31 (наукометрична база РІНЦ).
8. Стратегія Україна 2030Е – країна з розвинутою цифровою економікою URL: <https://strategy.uifuture.org/kraina-z-rozvinutoyu-cifrovoyu-ekonomikoyu.html>
9. Феномен інновації: освіта, суспільство, культура / за ред. В. Г. Кременя. К.: Педагогічна думка. 2008. 472 с.

## Iryna SMYRNOVA

Doctor of Pedagogical Sciences, Professor,  
Deputy Director for Scientific and Pedagogical Work  
Danube Institute of the National University  
«Odessa Maritime Academy»;

Professor of the Department of Mathematics, Informatics and Information Activity of Izmail State University for the Humanities.

Author of 65 scientific papers. He has been working at IDGU since 1998.

**Research interests:** professional training of technology teachers, electronic educational resources, IT activities, IT competence, educational activities in the maritime field.

**E-mail:** phd.smyrnova@gmail.com

### UPDATING EDUCATION MODELS IN HIGHER EDUCATION INSTITUTIONS IN UKRAINE

*In our research, we tried to analyze the issue of updating educational models in higher education institutions of Ukraine. Well-known scientists V. Andrushchenko, V. Bykov, A. Gurzhiy, L. Kartashova, V. Kremen, V. Madzigon, V. Nikolaenko, V. Radkevich, O. Spirin, who introduce innovative forms of management of educational institutions, emphasize this in their research.*

*In the process of research, we identified three main aspects of changes in the digitalization of the educational process: teachers have great opportunities to individualize learning in the updated content of the educational process; students receive relief in the use of IT, expect from teachers the ability to teach integrated integrated learning content of disciplines; Higher education institutions radically change the concept of educational institution management under the condition of integration of general digitalization into education, where the role of both teacher and student changes.*

**Key words:** education, educational-professional level, innovative forms of management, information model of education, digitalization model of education, telecommunication means, telecommunication networks, distance education systems.

The constant growth of scientific information, the increase in the social function of the

individual, its intellectualization of labor, the rapid change of technology and technology require the necessary development, modernization of education, bringing its content and capabilities in line with the socio-economic needs of society, deepens, with the personal requirements of a person who seeks to win education. V. Kremen underlines: «Education is crucial for the formation of intellectual potential, building a democratic society, and obtaining the knowledge necessary to improve all spheres of life... Today, knowledge has become the most important factor in economic development» (*Kremen, 2008: 9, p. 29*).

Now education is viewed as a social fact, in several ways:

- as a system that provides an educational level;
- as a process of assimilation by a person of the total social experience, norms, values, obtaining knowledge (any final products of the education process) by persons who will master education);
- as an educational or educational-professional level of individuals (General education level, Junior specialist, Junior bachelor, bachelor, master);
- as a form (full-time, evening, extramural, distance learning), in which individuals acquire education at a particular level;
- as a value (of an independent personality that is inherent in the person who possesses it);
- the basis of society, reflecting the level of education of each of the elements and revealing the world's potential;
- as a socio-economic structure of society – educational institutions, scientific institutions, management bodies, public organizations that characterize the state's personnel potential);
- as an innovative form of public consciousness management.

In the existing practice of educational institutions, an innovative form of management is now being introduced – «information model of education, digital model of education, the purpose of which is education itself – obtaining knowledge specially selected for mastering the basics of implementing science, systems, the principle of accessibility, by various innovative, information means, and using computer and digital technologies».

Famous scientists V. Andrushchenko, V. Bykov, A. Gurzhiy, L. Kartashova, V. Kremen, V. Madzigon, V. Nikolaenko, V. Radkevich, O. Spirin, who introduce innovative forms of management of educational institutions, emphasize this in their revisions, more significantly this problem was defined by V. Bykov, who believes: «education can be presented in various models, which», «depending on the purpose of consideration and further use of the constructed models, reflect both the individual aspects of its consideration and their totality, thereby determining the essential objects and relationships that characterize them in each specific case» (*Bykov, 2019: 3*).

In-depth modeling of systems of education and training not only develops the theory of construction and operation of these systems, which in itself has great value, but also allows to define such a constitutive entity-relationship systems training and education, these properties, which strongly affect qualitative characteristics of these systems allow to generate requirements for components with the latest achievements of science and practice, in particular methods and means of information and communication technologies, e-distance learning technologies, progressive psycho-pedagogical methods of teaching, education and upbringing, on which open education systems are based. This approach lays the theoretical and methodological foundation, provides the necessary scientific and methodological conditions for creating education and training systems at the current stage of their development.

In our study, we shall consider the issues related to modeling education and its components as corresponding systems, determining those essential objects and relationships

between them that significantly affect the nature of the educational process and the properties of the final product of the education system, that is, those that initially affect the quality of education of the individual in more detail.

We shall include some definitions on which further consideration is based (*Bykov, 2008: 2, 286-291*). The education system is a complete system of objects (elements) and relations (relationships) between them, separated from the society on the basis of belonging to the selected objects and relations to the implementation of educational goals (*Bykov, 2019: 3*). As part of this approach, we have worked out some of the regulatory requirements for the acquisition of knowledge, prescribed in the educational program, which are fixed in the curriculum, what the student should know and should be able to do from a particular subject. Taking into account the student's knowledge in the requirements, criteria evaluation in modern schools in a number of provisions to control the activities of the student, the student, the cadet, etc., and the activities of the teacher of education institutions are developed.

The main goal to be achieved when implementing an innovative educational model is the possession of the latest scientific information, which is determined in the content and volume of printed sheets. For the same purpose, the technology of knowledge acquisition is used, which is based on the creation of the concept of education as an information process that ends in the perception, preservation, reproduction and editing of scientific information (*Bykov, 2019: 3*).

In modern practice, the educational process is implemented in an educational institution:

- due to the constant improvement of information, reformation of the content of knowledge, restructuring, by agreeing on various topics and concepts;
- by updating the logic of requirements and organizing educational material in accordance with scientific methods of cognition (induction, deduction, systematization, modeling, etc.).

The criteria for evaluating the activity of knowledge arise as a result of educational structural processes obtained in practice.

Working out the content of education and checking the effectiveness of its assimilation is realized only by determining the rate between the set (beginning) and the received (result): as a result of assimilation of planning and knowledge structure. Therefore, pedagogical interactions are implemented more successfully, with preliminary planning of the result.

Difficulties that arise in the process of learning arise mainly due to changes in the content of knowledge (or its reconstruction on the basis of intersubject links). Thus, the activity of recognition is considered as a type of dynamics in the knowledge system, and this is evaluated according to a linear scheme: before training, the student does not know, does not understand, does not use, etc.; after education, he knows, can do, understands. The process of acquiring knowledge is not analyzed in this model (*Bykov, 2008: 1*).

All our arguments about the existing information model for training students in higher education institutions mean that the development of optimal technology involves not only the choice of scientific knowledge that is subject to assimilation in a certain system, but also the content in the educational experience of students, which may have different sources of information. Without this the transition to the material, even the right logic built will be formal for the students, and does not affect the quality of the individual, does not show a rich subjective experience, considering, as appropriate, their practical activities, cannot make abstraction of the phenomena associated with the personal self, with the formation and development of «specific» a person's ability to be relatively independent subject of his own actions, assures him the opportunity to be free and conscious subject of his own activity.

After the theory, formulated by L. Vygotsky, which reads «education leads to development», an intense theoretical activity programs that will be experimentally proven begins, it is the mechanisms of formation of subjective activity, self-sufficiency, initiative that was considered in the past as interiorization of social effects, which are guided by the lecturer.

Interiorization (from lat. *interior* – internal) is a psychological concept that means the formation of mental actions and the internal plan of consciousness through the individual's assimilation of external actions with objects and social forms of communication (Bykov, 2008: 1). This concept was introduced by French psychologists Pierre Janet, Jean Piaget, Henri Wallon and is used in psychoanalysis to explain the transition of the structure of multi-individual relationships inside the psyche and the formation of the unconscious (individual or collective), which in its turn determines the inner plan of consciousness. According to Vygotsky, interiorization is the formation of the human form of the psyche due to the development of human values by an individual (Wikipedia, 4).

Interiorization (eng. *interiorisation* – appropriation of values, their growing into a person. The process of forming internal structures of the psyche. The process of transition from external (real) to internal (ideal) actions-mental acts (Wikipedia, 4).

During interiorization, the intensive activities of theoretical programs, as a result, become internal, that is, subjective, personal new formations. This activity of the student is considered as completely imposed from the outside and is determined by the content of education. The education of students in higher education institutions is still directed not to the mechanism of self-development of a person, but to the final product – a developed, already «trained» personality.

Institutions of higher education, in modern conditions, offer society «ready», «educated» specialists who will work in the future in already artificially created conditions. The implementation of the existing model of training specialists does not form a mechanism of self-activity in accordance with its psychological «nature», does not create any conditions for choosing a way and ways to achieve some goals, intentions, and needs, and they are always weighty and individual for each person.

Educational methods in current institutions of higher education do not help students to show self-sufficiency, which is expressed in self-organization, self-realization and self-esteem. Instead of managing the attention to the process that affects the individual in the development of mental activity, the result of education is expected only in the end – the assessment of compliance with the already «developed» person imposed to social and professional standards.

A strong determinism of personality development is characterized by educational influence obtained as a result of his knowledge; activity also begins to be considered as a derivative of this influence, and adaptation to the social environment and adaptation to it, by fulfilling its laws and requirements. In addition, the main attention is paid to the creation of adaptive forms of knowledge activity, which corresponds, in general, to the call for full influence on a person, his formation as a performer and this helps to establish uniform forms of consciousness and behavior in the educational process (Bykov, 2008: 1).

The educational programs developed after this base for different subjects reproduce only such a mechanism of interiorization (internal to external interiorization), which also leads to a misconception about the definition of conditions for the formation of psychological processes, and control of psychological development. We believe that this is not accidental, because it is very important to pay attention to inserted, programmable education, which is designed to provide the best possible condition for the adaptation of each student, student, cadet, to the educational impact, by logical development of a «correction scheme» of causes and actions, as a normative model of assimilation (Bykov,

2008: 1). Note that students are still, to a certain extent, performers of imposed programs, and «imitation» actions of the teacher, as «super-educated machines».

On this basis, normative models based on logical laws have been developed and built, these educational programs, which guarantee their algorithms, rules, instructions, schemes, examples, and so on, create the same learning conditions for all students. It is important that if there were distractions in the training result in these conditions, the logic of the program development changed to a stronger one-sided meaning of strict requirements.

The complex mechanism of interaction between logically existing and personally significant logical models in interiorization, proposed as the «orientation base for action» is the same for each student. This mechanism of knowledge formation, activity and self-sufficiency, guarantees that students acquire only those knowledge, skills and abilities that produce a specialist performer, reproducing established logical models.

The analysis of the modern information model of students' education in higher education institutions, despite all its positive aspects, has, of course, some disadvantages and limitations (Bykov, 2008: 1). They could be successful, and win with the help of a new digitalization technology that requires a new model of education - digitalization, more modern, implemented in the conditions of digitalization, different from information.

Digitalization (from english *digitalization*) is the introduction of digital technologies in all spheres of life: from interaction between people to industrial production, from household items to children's toys, clothing, and so on. This is the transition of biological and physical systems to cyberbiological and cyberphysical systems (combining physical and computational components). Transition of activity from the real world to the virtual world (online).

Digital technologies: the Internet of things, robotization and cybersystems, artificial intelligence, big data, paperless technologies, additive technologies (3D printing), cloud and cloud computing, unmanned and mobile technologies, biometric, quantum technologies, identification technologies, blockchain and so on. Consumers of digital technologies are all - the state, business, and citizens (*Strategy Ukraine 2030E*, 8).

The modern educational model in higher education institutions should provide a comprehensive use of traditional, computer-based and innovative methods, tools and their inherent organizational innovative forms of work. All of the above should be built taking into account not only the requirements for students, students, cadets and taking into account the subjective experience of teachers.

#### *Teachers – as a significant factor in the process of digitalization of education*

Changes in society, an increase in the flow of diverse information, a large number of sources used, necessarily lead to changes in the knowledge and skills that a student must acquire as a result of the educational process in higher education institutions, that is, the role of the teacher becomes more complex and new knowledge and skills are required from him.

The teacher becomes a moderator and coordinator of educational hours in higher education institutions, his dominant role in the audience is being reformed and transformed, he constantly develops and respects the thinking of others and creates a comfortable atmosphere for working in higher education institutions. In this case, the teacher is the arbiter between the educational process, students, computer and technology. In addition, he should be both a leader and an example for students, organize information and direct students' activities through feedback. All this requires significant changes in the system of teacher training: constant self-improvement, adaptation to changes in the conditions of digitalization that occur in the dynamic open educational environment of higher educational institutions (Bykov, 2008: 1).

The computer, in all its own forms of definition, requires progressive teachers and specialists in the field of education, so-called «agents of change» that can lead to qualitative

changes in education. One of the reasons why progressive education sometimes fails to introduce changes is that they lack the tools to create new systematic and reliable methods. The role of the teacher in the educational process will change with changes in the age of students to achieve the highest level of competence (*Smirnova, 2015: 6*). For example, it is obvious that for small age groups in general education institutions, for most tasks, modern methods of distance learning are impractical, but on the contrary, for higher education institutions or vocational education, this form of training is relevant.

The tasks that in the new conditions of digitalization of education which are dictated to the teacher are to determine the optimal type of media for the outline plan, and to select specific educational didactic multimedia materials that are suitable for the needs and characteristics of students (*Strategy Ukraine 2030E, 8*). If the teacher cannot find the appropriate training material, then the media for presentation can be changed with their own hands what has already been developed. Borrowing can be both a challenge and a chance to demonstrate creativity in the work of the teacher. In terms of time – consuming, it is more effective than creating your own materials, however, in certain cases, a good solution for a specific learning situation, teachers create training materials themselves.

Basically, for the implementation of practical programs, computers with the appropriate software can help, the bottom line is that most often teachers do not develop computer software because they are not ready for it yet. Nevertheless, software packages can be used for commercial purposes, which can create a lot of high-quality educational materials without the necessary professional knowledge in the field of programming, focusing on the methodological foundations of developing electronic educational resources as content of the information and educational environment (*Smirnova, 2015: 6*).

It is enough, first of all, that teachers were well-known with the capabilities of computers, and knew how to use them. Teachers can use software packages very effectively when preparing multimedia teaching materials. In any case, the most viable educational tool is a multimedia computer that includes all other media (*Bykov, 2008: 1*).

Control over the learning process should be simple, because students may be concerned in a loaded integrated multimedia environment, because of this, those teachers who are responsible for monitoring the process are constantly updating and editing questions for self-monitoring and certification.

In the early history of the introduction of computers in education, many teachers noted the question «Can a computer replace a teacher?». Over time, when teachers recognized all the possibilities and limitations of computer technology, this concern disappeared. In the modern world, there is a new question that appears and is relevant: «How can a computer, as a means for learning, best expand the capabilities of teachers» (*Smirnova, 2015: 6*).

Our research confirms that most of the teachers are free to use the computer in their own experience, but did not use new modern technologies and methods in educational processes, the increase in the frequency of computer use, creates the need for training and assistance to teachers, more actively use the computer in training, in the classroom, when conducting integrated lessons, on simulators, and other multimedia learning tools.

Teachers often implement the application of information technology (IT) in a separate course, without integrating technology into other subjects that are studied during the training period. However, for thorough integration of new technologies into educational programs for training specialists, teachers must have their own high experience in using information technologies (*Smirnova, 2015: 6*).

In order to use computers as part of the newest technological equipment in order to change and improve the quality of their work in the classroom, the teachers themselves must have accumulated experience in using and learning with computers and multimedia simulators. Modern teachers should teach in an open educational environment, with the help

of knowledge on the subject of «Information technology». Teacher training is a natural starting point for the important process of integrating information technology into modern education in the state (*Bykov, 2008: 1*).

It is not easy to introduce new educational technologies in the context of universal digitalization. Making changes to the content of teaching (what students learn) and updating the forms and methods of teaching (how teachers teach) is a difficult task of modern education. These changes cannot simply be approved by legislation. Implementation of such changes was proposed more than 20 years ago in National Informatization programs, but only some of them have been implemented. General principles the place and role of the state, the principles of implementation of state policy in the sphere of Informatization of Ukraine was defined in the laws of Ukraine «On information» (1992), «On the Concept of the National program of Informatization» and «On National program of Informatization» (1998), which were considered the backbone of the national information legislation (*Gurzhy, 2007: 5*).

Many of the proposed pilot experiments were successful, but some institutions returned to traditional models. Often, for example, the reason for the failure was that the interaction of technologies and techniques were critically absent for the successful implementation of the proposed information model of training. But the most important factor for rejecting the information model of education was the lack of skills and motivation of teachers of educational institutions to implement changes (*Smirnova, 2016: 7*).

In the implementation of new models of learning is most often done in a combination of almost all methods of training. The teacher teaches with a presentation, demonstrates how to type some commands, using exercises students learn skills, group problem solving, integrated learning, discussions of goals and ideas, and at the stage of independent learning on the computer – the role of the tutors is activated. In fact, the goal of modern innovative education is a flexible system that will adapt to the educational situation and at every moment the teacher can choose the most suitable method of teaching, especially in the conditions of universal digitalization.

If the use of information technologies is designed in advance, then these technologies have a great potential for ensuring the learning process, but provided that the most important principle of student-centrism is implemented. From materials that can be found in the Internet, such as professional journals, it is clear that many elements of learning are presented using modern technology, combined with new structures, graphs, multimedia resources to ensure active learning in the context of digitalization, to develop e-learning resources as content of the information educational environment (*Smirnov, 2015: 6*).

In education, at present, examples of interdisciplinary projects in higher education institutions, within the framework of regional and all-Ukrainian levels of experiments, for the development of problem-solving skills and critical thinking of students are given. As a rule, positive results are achieved most often when using IT tools, in addition to changing the role of students in the learning process, computer technologies have the potential to change the role of the teacher in the audience, and in the educational process in general.

In the course of the research, we found out three main aspects of changes in the conditions of digitalization of the educational process:

- teachers have great opportunities for individualizing training in the updated content of the educational process;
- students are relieved when using IT, and expect teachers to be able to teach integrated, comprehensive academic content of disciplines;
- institutions of higher education are radically changing the concept of educational institution management, while integrating general digitalization into education, where the role of both the teacher and the student is changing.

Note that teachers who use a computer spend much more time and effort in organizing training in the classroom, but their efforts give more positive results. In the study of the use of telecommunications in higher education institutions, we noticed similar facts about the use of telecommunications in education. Teachers who used telecommunications sought to give students more independent work, based on projects, and less time found for classical learning (*Smirnova, 2016: 7*). Moreover, computers can help teachers overcome the isolation of an individual teacher from the restrictions in the classroom. According to our findings, telecommunications technologies provide the teacher with individual means of communication and communication with experts and colleagues to find out facts from research abroad, and to discuss well-developed training materials on disciplines, to receive and provide examples of the true implementation of their own knowledge and capabilities (*Smirnova, 2015: 6*).

Higher education institutions are equipped with telecommunications networks and provide opportunities to be «institutions without walls», where education can continue even after the bells ring. Teachers who own computers at home and at work, and have access to resources in the school and outside of it, can create, save, view, and export their work to all interested parties from other regions and countries. Modern development of distance education systems, which are in expansion, shows that all of the above is true (*Bykov, 2008: 1*). In the new model of learning in the conditions of digitalization, it is clearly visible that there are changes in the role of the teacher and the student. Of great importance is the fact that these roles change within the hour. A teacher for an academic hour and a classical teacher who leads classes, and this is a coordinator who changes the learning process, using IT and multimedia simulators. A student is both a receiver of information and an active participant in the learning process. IT tools receive positive characteristics from both the classical methodology and the newly developed one (*Smirnova, 2016: 7*).

Thus, new approaches to the use of computers in the classroom require special attention in the preparation of the teacher, in order to use them appropriately new principles of educational activity. Almost 20 years ago, foreign scientist Mills called this problem liveware, in his opinion, and we believe that a person using computers is part of the «hardware-software-liveware» system.

In the first wave of IT and computer use in education, it was emphasized that the state provided the equipment for educational institutions, and then the educational institutions realized the problem and began to receive software willingly. The next task was to find enough time and money, and accordingly, the attention of each individual was part of the human factor (liveware), that is, teachers, as carriers of knowledge and computer use, expanded and improved education (*Gurzhiy, 2007: 5*).

Models of education in educational institutions, on the basis of which new computer educational programs were created, were unknown for many teachers of higher educational institutions. These models were based on the assumptions of cognitive psychology, but many teachers mentored models based on elements of behavioral psychology. In the new computer programs, the emphasis was placed on the learning process – mainly learning understanding and active inclusion of the student in the process of learning the educational material. In new open computer learning environments, students gain knowledge through experiments in educational activities, and because of this, the student is seen as an active participant in the process of creating information concepts, which is the basis of the General digitalization of the state (*Bykov, 2008: 1*).

We emphasize that neither the training experience nor the professional training of the majority of teachers is sufficient to change the model of education in higher education institutions. Teachers do not have enough theoretical and practical tools to be able to use successfully and integrate new media applications on their computers because of this,



further self-study teachers to work with computers, must include the following types of practical work with relevant multimedia apps to use your most successful experience in education, to update the model of education in institutions of higher education. Teachers are one of the main factors that influence the implementation of a successful learning process (Smirnova, 2016: 7).

Before starting the process of changing the model of education - digitalization of the educational process in higher education institutions, the starting point should be to determine the characteristics of the human factor – teachers. For these reasons, we conducted a survey among teachers of the IZMAIL State University for the Humanities (ISUH) to determine their readiness to adopt new digital technologies, to activate educational processes in classrooms with students, and to confirm the knowledge and skills they already possess in the IT industry as factors for more successful implementation of the educational process.

The study involved 48 teachers from three departments of the faculty of management, administration and information activities of ISUH of different ages and different backgrounds.

The experiment shows that, although 81.2% of teachers are fluent in computers and have them at home (mostly younger 25-35 years old), only 27.4% regularly use them for the needs of their profession, and only 30.6% of teachers assess their computer literacy as a sufficient level. Only 18.2% said that they needed additional training or courses to improve computer literacy, in order to activate working with a computer in the field of professional activity. On the other hand, 91.2% of teachers believe that computers provide a huge opportunity and effective ways to facilitate their work in certain activities in the educational process, but this is still a big problem for them.

The percentage of teachers who are ready to use immediately a computer in their classrooms is 60.9%, and 38.1% will do this only if they are provided with special training on digitalization.

Based on the results of the survey, as well as based on teachers' own opinions, their knowledge and skills of working with a computer, and other modern information technologies, we can state that special training of teachers is required for working on a computer, for the possibility of acquiring competencies according to educational programs in which information technologies and computers are a necessary element, which are included as an integral part in the conditions of digitalization.

All the results of the survey demonstrate that young teachers are better prepared for educational activities when using IT tools, including modern technologies and computers, and the basics of developing electronic educational resources as content of the information and educational environment.

The results of the experimental study state that:

- The majority of young teachers are fluent in computers at home – 77.9% compared to respected teachers (45-55 years old) (22.1%).

- Despite the fact that they work in the same conditions, 43.3% of respected teachers believe that they do not have the opportunity to work with a computer in the workplace, while the younger ones have this figure of 18.9%. This shows that young teachers are more interested and willing to update the technical park and general technical equipment in higher education institutions.

60% from respectable teachers, do not use computers in their profession in the classroom at all, while the young people had this figure of 32.6%.

- 13.3% of respected teachers do not use a computer outside of the education institution, note that there are also young teachers, 4.2% – who do not use a computer, multimedia simulators, or any other educational tools at all.

- All teachers rated their own literacy, computer work more than or equal to 4 (in steps from 1 to 5), they evaluated only their own judgments, this percentage is 87.9%.

- Despite the fact that computer skills are higher among younger teachers, the percentage of young teachers who responded that they feel the need for further training to work with computers is also higher – 84.2% than the percentage of respected teachers compared to 63.3%.

- A high percentage of young teachers who directly answered that they were trained to use computers and want changes in their professional activities in the conditions of digitalization, with or without further training is 84.2%, against 60% of respected teachers.

Based on our experimental study presented above, we understand that the teachers of the faculty of management, administration and information activities of the Izmail State University for the Humanities absolutely agree:

- for inclusion of modern information educational technologies and computers in the educational process;

- for changes in the means of educational activity of students;

- for changes in the management and administration of an educational institution;

- for changes in the model of education in the educational institution, in the conditions of general digitalization of our state.

\*\*\*

Bykov V.Yu. Models of Open Education Organizational Systems: A Monograph. K.: Attica, 2008. 684 p.

Bykov V.Yu. Open Education and Open Learning Environment. Theory and Practice of Social Systems Management. *Quarterly Scientific and Practical Journal*. Kharkiv: NTU «KPI». 2008. № 2. Pp. 116-123

Bykov V.Yu. Models of education system and educational environment. URL: [http://lib.iitta.gov.ua/1167/1/%D0%9C%D0%BE%D0%B4%D0%B5%D0%BB%D1%96\\_%D1%81%D0%BE\\_%D1%81%D0%B5%D1%80%D0%B5%D0%B4%D0%BE%D0%B2%D0%B8%D1%89%D0B0.pdf](http://lib.iitta.gov.ua/1167/1/%D0%9C%D0%BE%D0%B4%D0%B5%D0%BB%D1%96_%D1%81%D0%BE_%D1%81%D0%B5%D1%80%D0%B5%D0%B4%D0%BE%D0%B2%D0%B8%D1%89%D0B0.pdf)

Smirnova I.M. Methodical bases of development of electronic educational resources as content of information and educational environment. *Scientific Bulletin of the In-Prof. education of the National Academy of Pedagogical Sciences of Ukraine*. Prof. Pedagogy: Coll. of sciences. pr. / inst. prof. education of National Academy of Pedagogical Sciences of Ukraine; Editorial: V.O. Radkevich (Chairman) and others. Kiev: Polygraphservice Scientific and Production Enterprise LLC, 2015. Vol. 10. P. 78-83.

Smirnova I.M. Professional use of multimedia technologies in the process of methodological training of future technology teachers. *Computer at school and family*. 2016. No. 5 (133). Pp. 27–31 (RINC science-base).

The phenomenon of innovation: education, society, culture / ed. VG Kremin. K.: Pedagogical thought. 2008. 472 p.

Ukraine 2030E – Digital Economy URL: : <https://strategy.uifuture.org/kraina-z-rozvinutoyu-cifrovoyu-ekonomikoyu.html>

Wikipedia.

URL: <https://uk.wikipedia.org/wiki/%D0%86%D0%BD%D1%82%D0%B5%D1%80%D1%96%D0%BE%D1%80%D0%B8%D0%B7%D0%B0%D1%86%D1%96%D1%8F> Gurzhii AM Theoretical directions of informatization of secondary schools [Text]. *Pedagogical and psychological sciences in Ukraine*. Collection of scientific works for the 15th anniversary of APS of Ukraine in 5 volumes. Volume 5. Continuing Professional Education: Theory and Practice. K.: Pedagogical Thought, 2007. 392 p.



## **Валентин ЧИМШИР**

*Доктор технічних наук, професор, директор  
Дунайського інституту Національного університету  
«Одеська морська академія».*

*В Ізмаїльському державному гуманітарному  
університеті навчався з 1994 по 1998 рр.*

*Автор 137 наукових праць.*

*Сфера наукових інтересів: процеси управління складними  
системами; управління проектами і програмами; сучасні  
концепції підвищення енергоефективності судових систем  
та комплексів.*

*E-mail: chimshir@ukr.net*

### **ОБ'ЄДНАННЯ ТИМЧАСОВИХ ПРОЦЕСІВ СКЛАДНИХ СИСТЕМ**

*У роботі представлено дослідження можливостей складання тимчасових процесів для зменшення складних витрат на експлуатацію системи. Встановлено, що часові процеси класифікуються на три категорії щодо їх впливу на функціональний стан системи. Вони бувають одиничні (1), повторювані (2) та циклічні (3). Доведено, що наявність значної кількості тимчасових процесів у системі вимагає індивідуального підходу до їх контролю.*

***Ключові слова:** часові процеси, складна система, життєвий цикл, витрати, оптимізація, відновлення, прогноз, часовий проміжок.*

Поява нових технологій у галузі обробки інформації дозволила відкрити нові можливості для віднайдення новітніх методів оптимізації процесів у життєвому циклі складних систем. Одним із таких завдань є оптимальне об'єднання тимчасових процесів у складних системах.

Складна система в процесі свого життєвого циклу об'єднує безліч тимчасових процесів і може стосовно них знаходитись у двох протилежних станах: штатному та позаштатному. Під штатним станом розуміємо всю сукупність станів, у яких система виконує функції основного свого призначення. Відповідно, позаштатний стан системи характеризується станом, у якому система не може виконувати частини або всіх своїх функцій, пов'язаних із основним її призначенням.

У пропонованому дослідженні буде розглянуто тимчасові процеси, спрямовані на повернення системи з позаштатного стану до штатного.

Як правило, при дослідженні складних систем виникає проблема невизначеності ряду її станів. Невизначеність характеризує стан системи щодо ідеальних умов її функціонування. Є. А. Кузьмін (*Кузьмін, 2012*) розглядає систематизовані аспекти невизначеності щодо складних систем, серед яких інформаційна складова відіграє ключову роль. Відтак міра невизначеності відіграє ключову роль при отриманні результатів моделювання станів системи.

Якщо за основу оптимізації взяти зниження витрат на відновлення функціонального стану складних систем шляхом об'єднання тимчасових процесів, то первинні завдання можна визначити таким чином:

1. Класифікація тимчасових процесів за ознакою їх впливу на функціональний стан системи і витрати на його відновлення.

2. Визначення параметрів, що впливають на об'єднання тимчасових процесів.
3. Розроблення методу об'єднання тимчасових процесів.
4. Розроблення алгоритму об'єднання тимчасових процесів.

Аналізуючи висновки багатьох науковців, які присвятили свої праці дослідженню тимчасових процесів, можна відзначити, що тимчасові процеси представлені послідовністю запланованих подій на певному рівні управління системою, що характеризуються низкою параметрів: структурованістю, тривалістю, швидкістю. Слабко керовані тимчасові процеси можуть породжувати нові процеси, які потребують окремого управління.

Тимчасові процеси, відповідно до їх появи у життєвому циклі системи, можна розділити на три класи: одиночні, повторювальні та циклічні.

Одиночні процеси життєвого циклу системи виконуються, як правило, один раз. Вони добре структуровані, можуть мати різну тривалість і, як засвідчує практика, мають середню швидкість виконання.

Повторювальні тимчасові процеси – це процеси, які не мають жорсткої періодичності, залежать від процесів зовнішнього середовища, в якому функціонує система і мають високу швидкість виконання.

Циклічні тимчасові процеси характеризуються циклічністю виконання, досить чіткою структурованістю; швидкість їх виконання варіює від низької до середньої.

Наявність великої кількості тимчасових процесів у системі вимагає окремого підходу до їх управління (*Игнатьева, 2000*). До одного з таких відноситься підхід об'єднання процесів. Характер об'єднання дуже складний і вимагає проведення обліку безлічі параметрів. Одним із основних параметрів є вибір часу об'єднання.

При виборі часу об'єднання процесів переважно керуються такими міркуваннями (*Растрюгин, 1981*):

- по-перше, це планові процеси, тобто по закінченню деякого часу процес повинен бути запущений незалежно від стану системи в попередній момент часу;
- по-друге, при погіршенні стану системи, яке позначається на якості її роботи, або відмови деяких її функцій, але при цьому система перебуває у працездатному стані, тобто може фактично функціонувати;
- по-третє, коли система перебуває в непрацездатному стані, тобто втрата функції системи не дозволяє продовжити функціонування.

Формалізація цієї задачі загалом передбачає опис усіх важливих факторів, які впливають на досягнення бажаного стану системи та їх взаємодія, облік обмежувальних умов і критерій оцінки якості об'єднання процесів (*Урбанович, 2007*).

Отже, метою оптимізаційної задачі і практичного, й теоретичного характеру є вибір «найкращої» (допустимої або оптимальної) конфігурації з альтернативами для досягнення певної поставленої задачі (*Кокин, 2011*).

Жодна з перелічених причин не відображає економічного аспекту з погляду оптимального вибору часу виконання тимчасового процесу. Відомо, що, розмістивши тимчасові процеси в певній послідовності в часі, можна досягти досить істотної економії коштів, призначених для функціонування системи (*Лунаев, 2003*).

Із процесом функціонування системи, своєю чергою, пов'язано безліч суперечливих завдань, кожне з яких, якщо вирішити окремо, не завжди буде мати оптимальне рішення в цілому. Наприклад, розроблені Дональдом В. Стюардом (*Donald V. Steward, 1981 : 71-74*) методи доволі ефективні на етапі планування процесів і фактично не прийнятні на інших стадіях життєвого циклу складних систем.

У роботі «System's technical condition assessment method and determination of its operation timeframe in uncertainty conditions» (*Chymshyr, 2018: 182-195*) показаний інший бік зазначеного процесу. Для ефективного об'єднання тимчасових процесів важливо вміти прогнозувати час їх виникнення. У цій роботі подано ефективний метод прогнозування тимчасових процесів.

Ще один аспект, який може виникати в життєвому циклі складних систем, – це соціальних ефект. Цей ефект побічно здатний впливати на час виникнення того чи того тимчасового процесу. В роботі «Разработка метода количественной оценки социального эффекта при реализации социотехнических проектов» (*Чимшир, 2016: 56-62*) ми показуємо метод, що дозволяє кількісно оцінити соціальний ефект і спрогнозувати його вплив на тимчасові процеси системи. Науковий інтерес представляє і сам метод вибору технічної системи, розроблений нами в роботі «Method of choice of a technical system for project implementation basing upon situational efficiency criterion» (*Chimshir V., Chimshir A., 2014*), оскільки саме від неї як від складної системи залежить прогнозування часу розташування тимчасових процесів.

В окремих випадках необхідно звернути увагу на поведінку складної системи. Якщо поведінка системи нелінійна й включає в себе випадкові процеси, то можна скористатися, на наш погляд, унікальною методологією, описаною в роботі «A global method for solution of complex systems» (*Adowan, 1984: 251-263*).

Наукова стаття «Analysis and design for a class of complex control systems Part I» (*Cao S.G., Rees N.W., Feng G., 1997:1017-1028*) присвячена аналізу і проектуванню особливого класу складних систем управління. Щодо нашого випадку, вона буде корисна для нечіткого моделювання та ідентифікації складних систем.

Як показали дослідження, вирішення задачі щодо оптимального розміщення ремонтних робіт технічного об'єкта в часі до сьогодні є відкритим.

У дисертації «Проектно-ориентированное управление жизненным циклом ремонтпригодных технических систем» (*Проектно-ориентированное управление, 2006*) пропонується рішення такого типу завдань «методом магнітів». У зв'язку з високим ступенем теоретичності цього методу пропонується вдосконалити його практичну складову.

Розглянемо таку задачу. Нехай дана деяка складна система, що складається з елементів, кожен із яких представлений групою параметрів. Однією з важливих характеристик системи є необхідність виконання нею ряду функцій, яка, своєю чергою, призводить до зміни функціонального стану системи в цілому, за результатами зміни стану кожного елемента окремо. Фактично кожна функція системи закріплена за елементом системи; у зв'язку з цим відновлення елемента системи відновлює функціональний стан системи. Під функціональним станом розуміється міра можливості системи виконувати свої функції.

Для нормального функціонування системи необхідно, щоб функціональний стан кожного елемента був більш граничним від допустимого. При досягненні граничного стану елемента системи, залежно від типу елемента, над ним повинні бути виконані відповідні дії, з якими, з одного боку, пов'язані певні витрати, з іншого боку, вони є визначальними щодо можливості подальшого функціонування системи. Оскільки передбачається, що функціонування системи визначено деяким показником ефекту (відносна величина доходу системи за одиницю часу), а зміна граничного стану елемента системи в напрямку збільшення (назвемо цей процес відновленням) вимагає виведення системи з процесу експлуатації, що зумовлює зміну показника в напрямку зменшення.

Отже, можна припустити, що існує варіант розміщення тимчасових процесів відновлення функцій системи, при якому витрати на відновлення будуть мінімальні, а ефективність функціонування системи максимальною.

Виходячи зі сказаного, сформулюємо завдання і проведемо оптимізацію на основі методу об'єднання тимчасових процесів.

Нехай є система, яка представлена такими параметрами:

$T$  - аналізований період функціонування;

$n$  - кількість елементів системи;

$t_i$  - час роботи  $i$  – того елемента до граничного стану ( $i = 1, 2, \dots, n$ );

$nr$  - загальна кількість зупинки системи за період  $T$ ;

$q_i$  - вартість  $i$  – того елемента ( $i = 1, 2, \dots, n$ );

$qr_i$  - вартість відновлення  $i$  – того елемента ( $i = 1, 2, \dots, n$ );

$z$  - відносні витрати від зупинки системи внаслідок досягнення одного з елементів граничного стану або з інших причин;

$\bar{d}$  - відносний дохід системи від експлуатації в одну одиницю часу.

Для більшої наочності та доступності основних положень введемо деякі обмеження, які, своєю чергою, не внесуть істотних змін до таких узагальнень. Нехай кількість елементів системи, час роботи окремо взятого елемента до граничного стану, загальна кількість зупинки системи, вартість окремо взятого елемента і вартість їх відновлення є величини постійні протягом усього періоду функціонування, тоді система з трьома елементами буде виглядати таким чином (мал.1).

Стан системи на рис.1 відображено в системі координат: вартість системи – час функціонування. Відображена крива демонструє зміну вартості системи залежно від тимчасових процесів, спрямованих на відновлення функцій системи. Кожне відновлення з одного боку супроводжується витратами, з іншого боку – підвищенням вартості системи.

Нехай функціонування системи визначено такими правилами та обмеженнями:

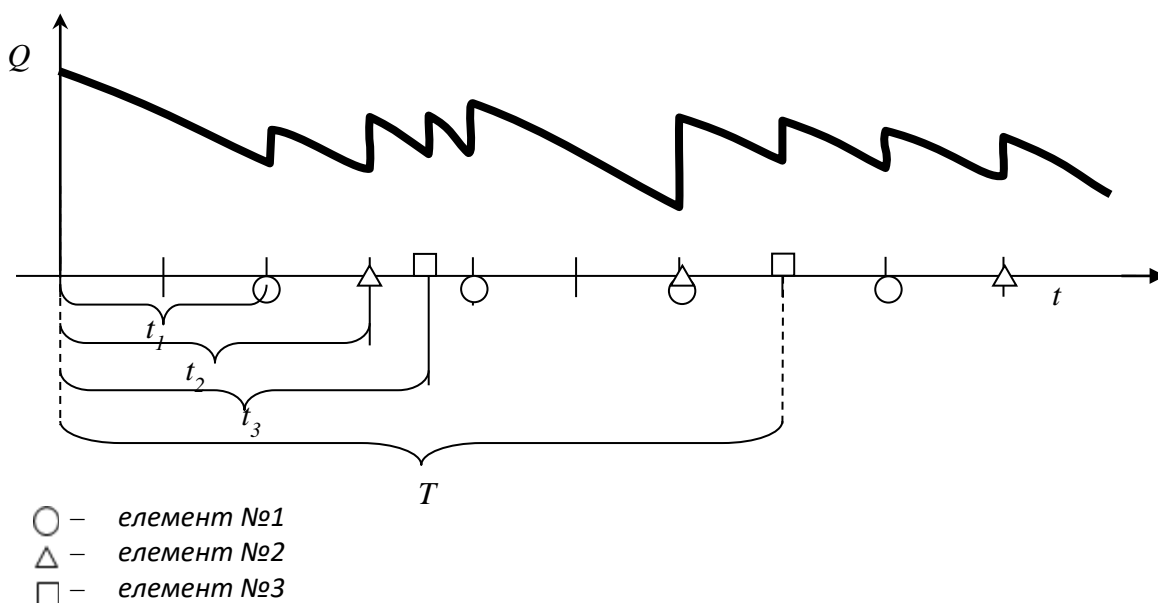

**Мал. 1. Схема життєвого циклу системи з трьома елементами**

1) функціонування основних елементів починається з точки 0;

2) відстань між елементами однієї групи  $i$  може бути меншим або рівним  $t_i$ , але більше 0;

3) тимчасова характеристика визначена дискретною поведінкою, що вказує на виконання однієї дії за одиницю часу;

4) тривалість тимчасового процесу з відновлення одного елемента виражається одиницею часу, незалежно від того, за яких умов воно проводиться.

Оптимізація полягатиме в мінімізації витрат на відновлення функцій системи і збільшення показника ефективності за рахунок об'єднання тимчасових процесів.

Залежність, яка визначає необхідність пошуку рішення, представлена відношенням відносних витрат від зупинки системи до відносного ефекту від функціонування системи за одиницю часу. Назвемо його коефіцієнтом необхідності пошуку оптимального рішення:

$$k_r = \frac{\bar{z}}{\bar{d}}. \quad (1)$$

де  $\bar{z}$  – відносні витрати від зупинки системи;

$\bar{d}$  – відносний ефект системи.

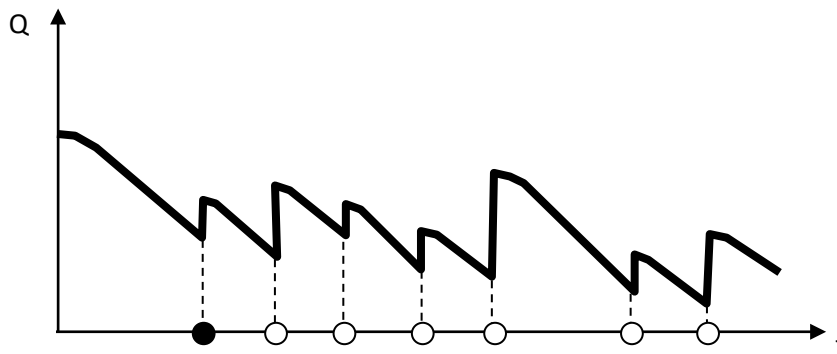

**Мал.2.** Точка об'єднання співпадає з одним із тимчасових процесів.

○  
● - точка тимчасового процесу;

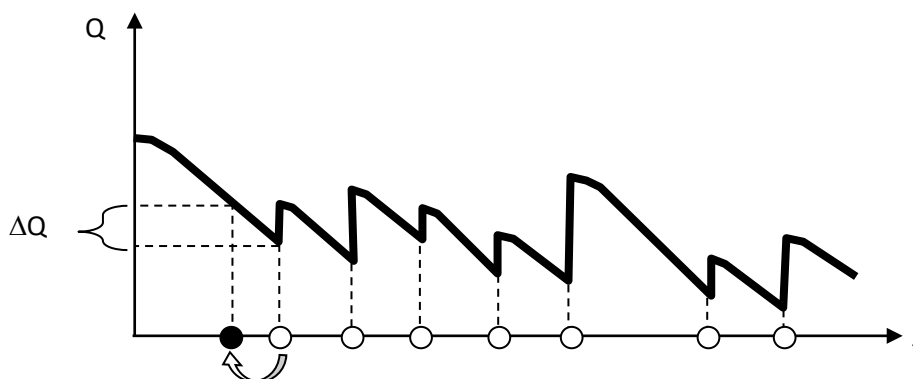

**Мал.3.** Точка об'єднання зміщена відносно одного з тимчасових процесів.

○  
●

Очевидно, якщо відносні витрати від зупинки системи тяжіють до нуля і відносний ефект є величиною постійною, то тимчасові процеси не вимагають об'єднання, і вирішення завдання пошуку оптимального рішення не має місця.

Протилежне судження теж має сенс, оскільки чим більші відносні витрати, тим більшою мірою проявляється необхідність застосування методу оптимізації.

Розглянемо два випадки, які визначають напрям пошуку рішень.

1. У першому випадку, коли тимчасові процеси знаходяться в безпосередній близькості один від одного і їх об'єднання не передбачає надалі необхідності в додаткових коштах на відновлення функцій системи. Ці тимчасові процеси об'єднуються в напрямку процесів, які ближче стоять в часі. Зону такого об'єднання назвемо зоною безумовного об'єднання.

2. У разі, коли тимчасові процеси знаходяться в безпосередній близькості один від одного, але їх об'єднання передбачає надалі необхідність у додаткових коштах, то об'єднання тимчасових процесів буде залежати від ряду факторів і умов, які потрібно перевірити. Таку область зони назвемо зоною умовного об'єднання.

Визначення умов, коли тимчасові процеси знаходяться в зоні умовного об'єднання, підлягають об'єднанню і є ключовим завданням методу об'єднання тимчасових процесів.

Визначимо основні положення методу об'єднання тимчасових процесів у складних системах.

1. За умови відсутності додаткових обмежень точка об'єднання обов'язково збігається з часом одного з тимчасових процесів.

У разі, коли час початку тимчасового процесу не має принципового значення і  $\bar{d} = \text{const}$ , то зміщення точки об'єднання щодо тимчасового процесу завжди спричиняє збільшення витрат на величину невикористаного ресурсу відновлюваної функції системи (мал.2, 3).

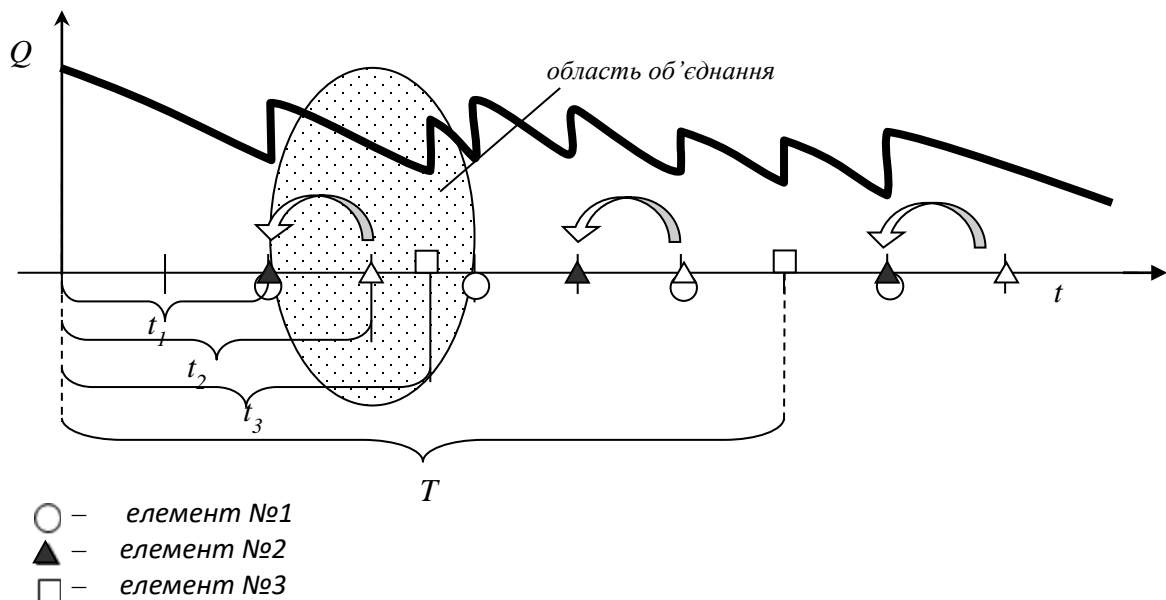

**Мал. 4. Схема об'єднання тимчасових процесів, пов'язаних з відновленням другого елемента**

2. Зміщення часових процесів не вимагає додаткових витрат, якщо він не передбачає появи додаткового тимчасового процесу в межах прогнозованого тимчасового відрізка (мал.4).

3. При збільшенні витрат на зупинку системи точки об'єднання взаємопритягуються в області вимушеної зупинки системи і помітно збільшують свої об'єднувальні властивості.



4. Область об'єднання обумовлюється областю, в якій знаходяться всі неповторювальні тимчасові процеси.

5. При об'єднанні тимчасових процесів, у разі, коли це спричинило за собою зменшення кількості зупинок системи, завжди буде існувати межа витрат, при яких таке об'єднання буде виправдано (мал.5).

6. Об'єднання тимчасових процесів, які знаходяться в області умовного об'єднання, можна здійснити тільки при дотриманні таких умов:

- якщо тимчасовий процес не є принципово розташованим і може бути об'єднаний;
- якщо в процесі об'єднання з'являється необхідність у додаткових витратах, але це не передбачає надалі появи додаткового тимчасового процесу, при цьому додаткові витрати є меншими від величини витрат на зупинку системи

$$\bar{z} > \sum \bar{q}_t, \quad (2)$$

де  $\sum \bar{q}_t$ , – вартість тимчасових процесів, які з'явилися в результаті об'єднання.

- якщо при об'єднанні з'являється необхідність у додаткових коштах на організацію тимчасових процесів і вимагає додаткової зупинки системи, але об'єднує один або кілька тимчасових процесів, тобто не є локальною точкою об'єднання. Локальна точка об'єднання – це точка, в області дії якої знаходяться процеси, але жоден із них відповідно до обмежень не може бути об'єднаний.
- якщо при об'єднанні з'являється необхідність у додаткових коштах і це вимагає організації додаткових тимчасових процесів, об'єднання здійснюється при виконанні такої умови (3), мал.6:

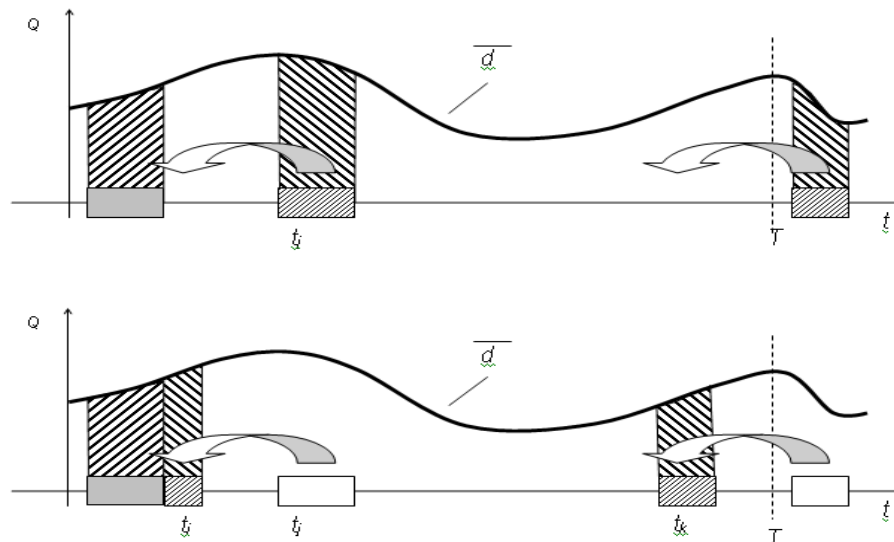

Мал. 6. Схема об'єднання тимчасових процесів

$$\begin{aligned} \overline{\Delta d} &= \overline{d(t_j)} - \overline{d(t_i)} - \overline{d(t_k)}, \quad \overline{\Delta z} = \overline{z(t_i)} + \overline{z(t_k)} - \overline{z(t_j)}, \\ \overline{\Delta d} - \overline{\Delta z} &> 0, \end{aligned} \quad (3)$$

де  $\overline{d(t_i)}$  – дохід системи протягом періоду  $t_i$ , в якому буде організований тимчасовий процес;

$\overline{d(t_k)}$  – дохід системи протягом періоду  $t_k$  – появи нового тимчасового процесу;

$\overline{d(t_j)}$  – дохід системи протягом періоду  $t_j$ , в якому планується видалити тимчасовий процес;

$\overline{z(t_i)}, \overline{z(t_k)}, \overline{z(t_j)}$  – відповідно витрати на реалізацію тимчасового процесу в кожному з періодів.

З викладених положень видно, що точність результатів, отриманих за допомогою зазначеного методу, безпосередньо залежить від точності прогнозу таких складових, як: відносного доходу системи протягом аналізованого періоду; витрат на зупинку системи; вартості реалізації тимчасових процесів.

На підставі вищевикладеного можна визначити алгоритм оптимізації процесу об'єднання тимчасових процесів за критерієм мінімальних витрат на реалізацію тимчасових процесів:

- 1) визначаємо поелементний склад системи, елементи якої відповідають за конкретні функції системи;
- 2) відзначаємо перший часовий процес від точки початку досліджуваного періоду в напрямку осі часу як точку об'єднання і визначаємо цей час як  $P_1$  (в загальному вигляді  $P_k$ );
- 3) визначимо область об'єднання, обмежену областю, в якій не повторюється тимчасові процеси  $P_k$  до  $P_{k+i}$ ;
- 4) беремо такі тимчасові процеси, які були визначені на кроці.

1. Якщо при об'єднанні тимчасових процесів не виникли нові витрати, то вони перебували в області безумовного об'єднання і без додаткових умов об'єднуються. Повторюємо 4-й крок, інакше переходимо до кроку 5;

5) якщо при об'єднанні з'являється необхідність у додаткових витратах або появі нових тимчасових процесів, то перевіряємо це об'єднання на його доцільність відповідно до шостого положення запропонованого методу. При отриманні задовільного рішення нерівності (3) проводиться перенесення тимчасових процесів у точку об'єднання з переходом до кроку 4, інакше до кроку 6;

6) тимчасові процеси, які не задовольняють умову (3), стають наступною точкою об'єднання  $P_{k+1}$ ;

7) якщо після новопризначеної точки об'єднання є тимчасові процеси, то переходимо до кроку 3, інакше кінець алгоритму.

Повернемося до системи, життєвий цикл якої представлений на рис.1. «Метод об'єднання тимчасових процесів» у цьому випадку дає такі результати:

1) елемент №1 з часом  $t_1$  стає точкою об'єднання  $P_1$ . Елемент №2 знаходиться в області безумовного об'єднання і притягується до точки об'єднання  $P_1$ . Елемент №3 знаходиться в області умовного об'єднання і тому його об'єднання знаходиться під питанням. Якщо припустити, що всі елементи задовольняють умови, поставлені в шостому положенні, то елемент №3 теж об'єднується з точкою  $P_1$ . У результаті складається така картина (мал.7);

2) при виборі другої точки об'єднання ми знову обираємо елемент №1 з часом проведення ремонту  $2 - t_1$ . Елементи №2 і №3 знаходяться в області безумовного об'єднання і об'єднуються з точкою  $P_2$ ;

3) при виборі третьої точки об'єднання за певною випадковістю вибір знову падає на елемент №1 з часом ремонту  $3 - t_1$ . До даної точки об'єднання не відбувається об'єднання елементів, тому що в проміжку від  $P_3$  до кінця досліджуваного періоду ремонтних робіт немає (мал.7).

Як показали дослідження, завдання щодо об'єднання тимчасових процесів є актуальним і практично не має узагальненого рішення. Це дає привід здійснювати пошук у напрямі оптимізаційних узагальнень ряду приватних завдань.

Отже, в нашому дослідженні були отримані такі результати:

1. Проведено класифікацію тимчасових процесів за ознакою їх впливу на функціональний стан системи. Запропоновано розділити їх на три класи: одиночні, повторювальні та циклічні. Здійснено їх опис і описаний характер прояву.

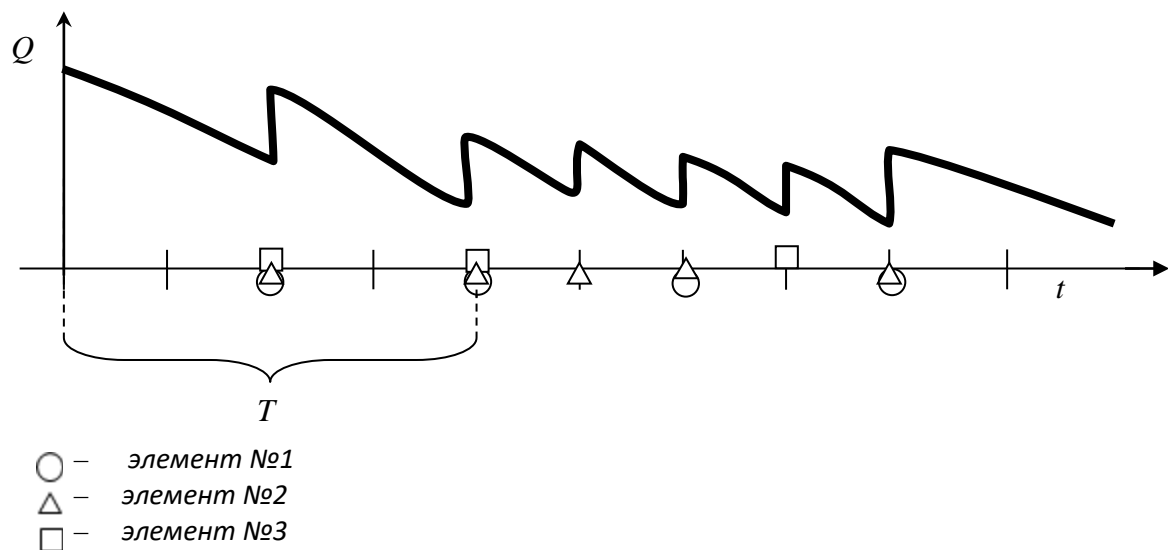

Мал. 7. Демонстрація методу об'єднання тимчасових процесів

2. Визначено параметри, що впливають на об'єднання тимчасових процесів, серед яких: дохід і витрати системи в часі; вартість реалізації тимчасового процесу; вартість відновлення функцій системи.

3. Розроблено метод об'єднання тимчасових процесів, який включає в себе шість основних положень. На основі цих положень приймається рішення щодо можливості та доцільності об'єднання тимчасових процесів.

4. Розроблено алгоритм об'єднання тимчасових процесів, який дозволяє покроково визначити необхідність і доцільність об'єднання тимчасових процесів.

Отримані результати дозволяють за допомогою інформаційних систем реалізувати процедуру об'єднання тимчасових процесів, що істотно знизить імовірність помилки при прийнятті рішень в управлінні складними системами.

Подальше дослідження може бути спрямовано на модифікацію методу з метою охоплення більшої кількості оптимізаційних задач, які на сьогодні потребують розв'язування.

\*\*\*

Adowan G. A global method for solution of complex systems. *Mathematical modeling*. Vol.5. 1984. Pp. 251-263.

Cao S.G., Rees N.W., Feng G. Analysis and design for a class of complex control systems Part I: Fuzzy modelling and identification. Volume 33. Issue 6. June 1997. Pages 1017-1028

Chimshir V., Chimshir A. (2014) Method of choice of a technical system for project implementation basing upon situational efficiency criterion. *Electronic Scientific Journal*. Retrieved from <http://www.wspolczesnagospodarka.pl/?p=764>

Chymshyr V. System's technical condition assessment method and determination of its operation timeframe in uncertainty conditions. *Scientific development and achievements*. Volume 5. London: «Sciemcee Publishing», 2018. Pp. 182-195.

Donald V. Steward (1981) Transactions on Engineering Management. Volume: EM-28. Issue: 3. Pp.71-74

Игнатъева А.В. Исследование систем управления [Текст]. М.: ЮНИТИ-ДАНА, 2000. 157с.

Кокин А.Г. Имитационное моделирование систем: Учебное пособие. Курган: Изд-во Курганского гос. ун-та, 2011. 98 с.

Кузьмин Е.А. Неопределенность и определенность в управлении организационно-экономическими системами [Текст]: [Монография]. Екатеринбург : Институт экономики УрО РАН. 2012. 184 с.

Липаев В.В. Методы обеспечения качества крупномасштабных программных средств. М., 2003. 520 с.

Проектно-ориентированное управление жизненным циклом ремонтпригодных технических систем: дис. докотра технических наук: 05.13.22 АВ Шахов. Одеса: Феникс, 2006. 238 с.

Растрингин Л.А. Адаптация сложных систем. Рига: Зинатне, 1981. 375 с.

Урбанович П. П. Информационная безопасность и надежность систем [Текст]. Минск : БГТУ. 2007. 90 с.

Чимшир В.И. Разработка метода количественной оценки социального эффекта при реализации социотехнических проектов [Текст]. *Журн. Восточно-Европейский журнал передовых технологий*. Харьков: УКЖТ. 2016. № 2/3 (80). С. 56-62.

## Valentyn CHIMSHIR

Doctor of technical Sciences, Professor, Director of the Danube Institute of the national University «Odessa Maritime Academy».

Author of 137 scientific works.

He has been studying at Izmail State University of Humanities from 1994 till 1998 years.

Research interests: complex systems management processes; project and program management; modern concepts for improving the energy efficiency of ship systems and complexes.

**E-mail:** chimshir@ukr.net

### TIME PROCESSES COMBINATION IN THE COMPLEX SYSTEMS

*The presented work researches a possibility to compose temporal processes to reduce complicated system operation expenditures. It is established, that temporal processes are classified into three categories in view of their influence on a system's functional state. They are single (1), repeating (2) and cyclic (3). It is also established, that presence of large number of temporal processes within a system requires an individual approach to their control.*

**Key words:** Temporal Processes, Complicated System, Lifecycle, Costs, Optimization, Recovery, Forecast, Time Span.

The emergence of new technologies in the field of information processing has opened up new opportunities for inventing new methods for optimizing processes in the life cycle of

complex systems. One of these problems is the problem of optimal integration of temporary processes in complex systems.

A complex system in the course of its life cycle combines many temporary processes and can be in two opposite states relative to them: regular and non-standard. Under the normal state, we understand the entire set of states in which the system performs its functions for its main purpose. Accordingly, the freelance state of the system is characterized by a state in which the system cannot perform some or all of its functions related to its main purpose.

This study will examine the temporary processes that are aimed at returning the system from a non-standard state to a regular one.

As a rule, when studying complex systems, there is a problem of uncertainty of a number of its states. Uncertainty characterizes the state of the system in relation to the ideal conditions of its operation. E. A. Kuzmin's research (*Adowan: 1984, 251-263*) systematized aspects of uncertainty in relation to complex systems, among which the information component plays a key role.

Thus, the uncertainty measure plays the key role in obtaining the results of modeling the system states.

If the optimization is based on reducing the cost of restoring the functional state of complex systems by combining temporary processes, the primary tasks can be defined as follows:

1. Classification of temporary processes based on their impact on the functional state of the system and the cost of its recovery.
2. Defining parameters that affect the integration of temporary processes.
3. Development of the method for combining temporary processes.
4. Development of an algorithm for combining temporary processes.

Analyzing the conclusions of many scientists who have devoted their works to the study of time processes, it can be noted that time processes are represented by a sequence of planned events at a certain level of system management, which are characterized by a number of parameters: structure, duration and speed. Poorly managed temporary processes can generate new processes that require separate management.

Temporary processes, respectively, before they appear in the life cycle of the system, can be divided into three classes: single, repetitive and cyclic.

Single processes in the system of lifecycle are usually executed once. They are well structured, can have different duration and, as the practice shows, have an average speed of execution.

Recurring temporary processes are processes that do not have a rigid periodicity, depend on the processes of the external environment in which the system operates, and have a high speed of execution.

Cyclical time processes are characterized by cyclical execution, rather good structure, and the speed of their execution varies from low to medium.

The presence of a large number of temporary processes in the system requires a separate approach to their management (*Cao: 1997, 1017-1028*). One of these approaches is the approach of combining processes. The nature of the Association is very complex and requires consideration of many parameters. One of the main parameters is the choice of the merge time.

When choosing the time of merging processes, the following considerations are mainly guided (*Chimshir: 2014*):

- first, these are planned processes, that is, after some time has elapsed, the process

must be started regardless of the system state at the previous time;

– secondly, if the system condition deteriorates, which affects the quality of its operation or the failure of some of its functions, but the system is in a working state, that is, it can actually function;

– third, when the system is in an inoperable state, that is, the loss of the system's function does not allow it to continue functioning.

The formalization of this task, in general, involves a description of all the important factors that affect the achievement of the desired state of the system and their interaction, taking into account the limiting conditions and criteria for evaluating the quality of combining processes (*Chimshir: 2016, 56-62*).

Thus, the goal of the optimization problem, both practical and theoretical, is to choose the «best» (acceptable or optimal) configuration with alternatives to achieve a certain task (*Chymshyr: 2018, 182-195*).

None of these reasons reflects the economic side, in terms of optimal timing of the time process. It is known that by placing temporary processes in a certain sequence in time, it is possible to achieve a very significant saving of funds intended for the operation of the system (*Donald: 1981, 71-74*).

In turn, the system's functioning process is associated with a lot of conflicting tasks, each of which, if solved separately, will not always have the optimal solution as a whole. For example, the methods developed by Donald V. Steward (*Ignateva: 2000, 157*) are quite effective at the stage of planning processes and are not actually acceptable at other stages of the life cycle of complex systems.

The other side of this process is shown in work (*Kokin: 2011, 98*). For effective integration of time processes, it is important to be able to predict the time of their occurrence. And in this work an efficient method for the prediction of temporal processes is shown.

Another aspect that can occur in the life cycle of complex systems is the social effect. This effect can indirectly affect the time of occurrence of a particular time process. In work (*Kuzmin: 2012, 184*), this method allows us to quantify the social effect and predict its impact on the time processes of the system.

Also of scientific interest is the method of choosing a technical system developed in work (*Lipaev: 2003, 520*), since the time prediction of the location of time processes as a complex system depends on it.

In some cases, you need to pay attention to the behavior of a complex system. If the behavior of the system is nonlinear and includes random processes, then we can use, in our opinion, the unique methodology described in work (*Shakhov: 2006, 238*).

The scientific article (*Urbanovich: 2007, 90*) is devoted to the analysis and design of a special class of complex control systems. As for our case, the article will be useful for fuzzy modeling and identification of complex systems.

The research has shown that the optimal placement of technical object repairs in time remains open until today.

In work (*Rastrigin: 1981, 375*), a solution of this type of problem using the «magnet method» is proposed. Due to the high degree of theory of this method, it is proposed to improve its practical side.

Let us consider the following problem. Let some complex system consisting of elements, each of which is represented by a group of parameters is given. One of the important characteristics of the system is the need for it to perform a number of functions, which in its turn leads to a change in the functional state of the system as a whole, based on

the results of changing the state of each element separately. In fact, each function of the system is assigned to a system element, so restoring the system element restores the functional state of the system. A functional state is viewed a measure of the system's ability to perform its functions.

For the normal functioning of the system, it is necessary that the functional state of each element was greater than the maximum allowed. When reaching the limit state of the system element, depending on the type of element, appropriate actions must be taken on it, which, on the one hand, entail certain costs, on the other hand, are decisive in the possibility of further operation of the system. Since it is assumed that the functioning of the system is determined by some measure of effect (the relative value of the system's revenue per unit of time), and a change in the limit state of the system element in the larger direction (let's call this process recovery) requires the system to be decommissioned, which entails a change in the indicator in the smaller direction.

Thus, we can assume that there is a variant of placing temporary processes for restoring system functions, in which the cost of recovery will be minimal, and the efficiency of the system operation will be maximum.

Based on this, we shall formulate tasks and perform optimization based on the method of combining temporary processes.

Let there be a system that is represented by the following parameters:

$T$  - analyzed period of operation;

$n$  - is the number of elements of the system;

$t_i$  - the operating time of the  $i$  element to the limit state ( $i = 1, 2, \dots, n$ );

$nr$  - total number of system stops for the period  $T$ ;

$q_i$  - cost of the  $i$  element ( $i = 1, 2, \dots, n$ );

$qr_i$  - the cost of restoring the  $i$  element ( $i = 1, 2, \dots, n$ );

$\bar{z}$  - the relative costs of stopping the system, as a result of reaching one of the elements of the limit state or for other reasons;

$\bar{d}$  - relative operating income of the system per unit of time.

For greater clarity and accessibility of the main provisions, we shall introduce some restrictions, which, in its turn, will not make significant changes in the subsequent generalizations. Let the number of system elements, the time of operation of an individual element to the limit state, the total number of system stops, the cost of an individual element and the cost of restoring them be constant values throughout the entire period of operation, then a system with three elements will look like this (Fig.1) .

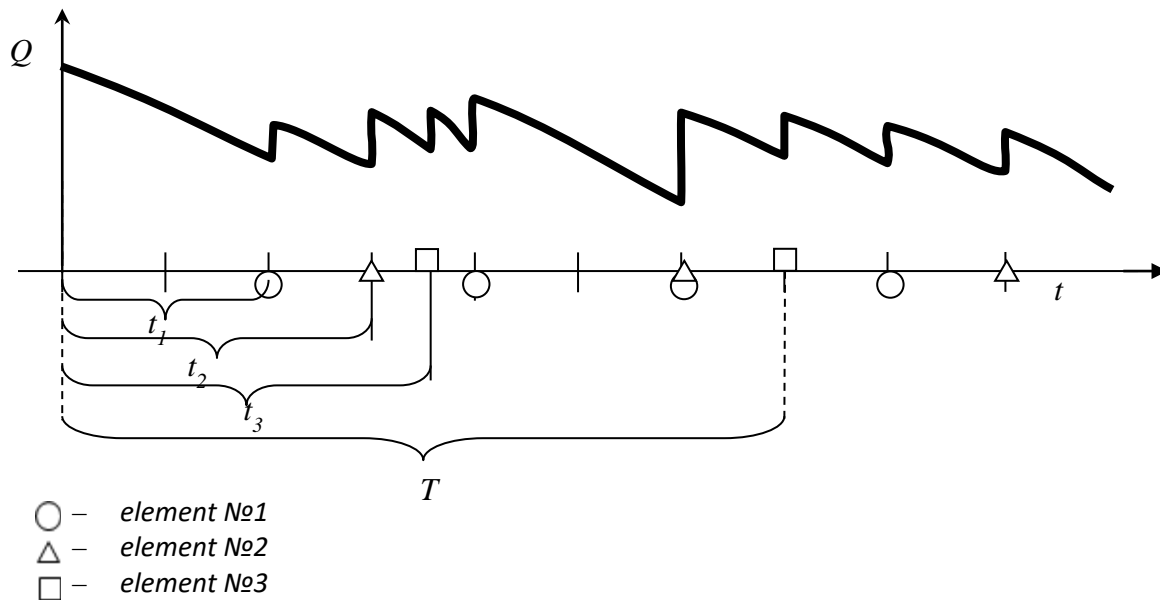

**Fig. 1.** The typical life cycle of a system with three elements

The state of the system in Fig.1 is reflected in the coordinate system: the cost of the system – the time of operation. The curve shows the change in the cost of the system depending on the time processes aimed at restoring the system functions. Each update is accompanied by expenses on the one hand, and an increase in the system cost on the other hand.

Let the operation of the system be determined by the following rules and restrictions:

- 1) the operation of the main elements begins at point 0;
- 2) the distance between elements of the same group  $i$  can be less than or equal to  $t_i$ , but greater than 0;
- 3) the time characteristic is defined by discrete behavior, which indicates that one action is performed per unit of time;
- 4) the duration of the temporary recovery process of one element is expressed as a unit of time, regardless of the conditions under which it is carried out.

Optimization will consist in minimizing the cost of restoring system functions and increasing the efficiency index by combining temporary processes.

The dependence that determines the need to find a solution is represented by the ratio of the relative cost of stopping the system to the relative effect of the system's operation per unit of time. Let's call it the coefficient of the need to find the optimal solution:

$$k_r = \frac{\bar{z}}{\bar{d}}. \quad (1)$$

where  $\bar{z}$  – the relative costs of the stop system;  
 $\bar{d}$  – relative effect of the system.

It is obvious, that if the relative costs of stopping the system tend to zero and the relative effect is constant, then the time processes do not need to be combined, and the solution of the problem of finding the optimal solution does not take place. The opposite judgment also makes sense – the higher the relative costs, the more the need to use the optimization method becomes apparent.

Let's consider two cases that determine the direction of the search for solutions.



1. In the first case, when temporary processes are located in close proximity to each other and their integration does not entail the need for additional funds to restore the system functions in the future. These temporary processes are combined in the direction of processes that are closer in time. The area of such merger is called the zone of unconditional merger.

*Fig.2. The merge point coincides with one of the temporary processes.*

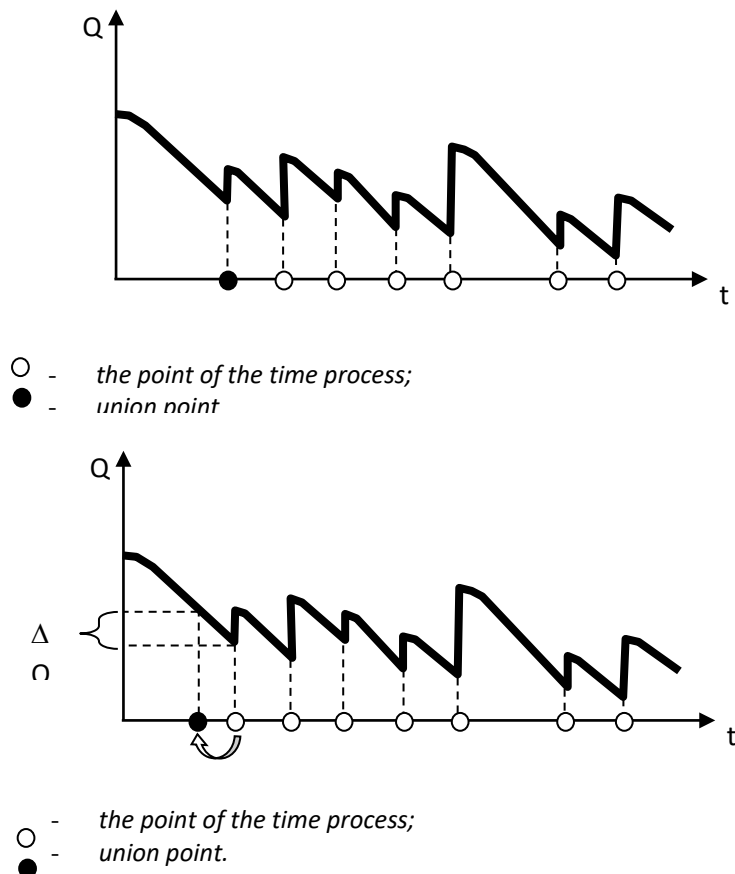

2. If temporary processes are located in close proximity to each other, but their integration entails the subsequent need for additional funds, then the integration of temporary processes will depend on a number of factors and conditions that need to be checked. The zone of such an area is called the conditional merger zone.

Determining the conditions when temporary processes are located in the zone of conditional merger to be merged is a key task of the method of combining temporary processes.

Let's define the main provisions of the method of combining temporary processes in complex systems.

1. If there are no additional restrictions, the merge point must match the time of one of the temporary processes.

In the case when the start time of the temporary process is not of fundamental importance and  $\bar{d}$  const, the offset of the merge point relative to the temporary process always leads to an increase in the cost of the unused resource of the restored system function (Fig.2,3).

2. Shifting time processes does not entail additional costs if it does not entail the appearance of an additional time process within the predicted time interval (Fig.4).

3. When you increase the cost of stopping the system, merge points tend to be in the area of the forced system stop and noticeably increase their unifying properties.

4. The area of merger is determined by the area in which all unique time processes are located.

5. When merging temporary processes, if this has resulted in a reduction in the number of system stops, there will always be a limit to the costs at which such a combination will be reasoned (Fig.5).

*Fig.3. The merge point is offset relative to one of the temporary processes*

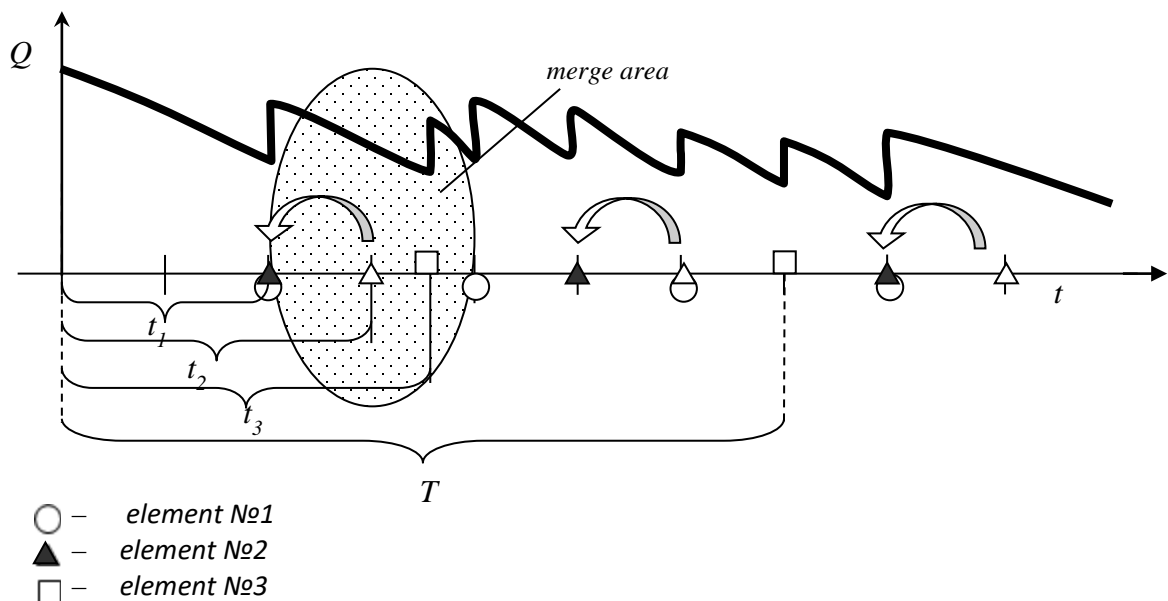

*Fig. 4. Scheme for combining temporary processes associated with the recovery of the second element*

6. Temporary processes that are located in the conditional join area can only be merged if the following conditions are met:

- if the temporary process is not fundamentally located and can be merged;
- if additional costs are required during the merge, but this does not entail an additional temporary process in the future, and the additional costs are less than the cost of stopping the system

$$\bar{z} > \sum \bar{q}_t, \quad (2)$$

where  $\sum \bar{q}_t$ , – the cost of temporary processes that appeared as a result of the merger.

– if additional funds are needed to organize temporary processes when merging, and this entails an additional stop of the system, but it combines one or more temporary processes, that is, it is not a local point of merger. A local merge point is a point in the scope of which processes are located, but not one of them can be merged according to restrictions.

– if additional resources are needed during the merger and this entails the organization of additional temporary processes, the merger is performed when the following condition is met (3), Fig.6:

$$\overline{\Delta d} = \overline{d(t_j)} - \overline{d(t_i)} - \overline{d(t_k)}, \quad \overline{\Delta z} = \overline{z(t_i)} + \overline{z(t_k)} - \overline{z(t_j)},$$

$$\overline{\Delta d} - \overline{\Delta z} > 0, \quad (3)$$

where  $\overline{d(t_i)}$  – system revenue during the  $t_i$  period in which the temporary process will be organized;

$\overline{d(t_k)}$  – system revenue during the  $t_k$  period – the appearance of a new time process;

$\overline{d(t_j)}$  – system revenue during the  $t_j$ , period in which to delete the temporary process is planned;

$\overline{z(t_i)}, \overline{z(t_k)}, \overline{z(t_j)}$  – respectively, the cost of implementing the time process in each of the periods.

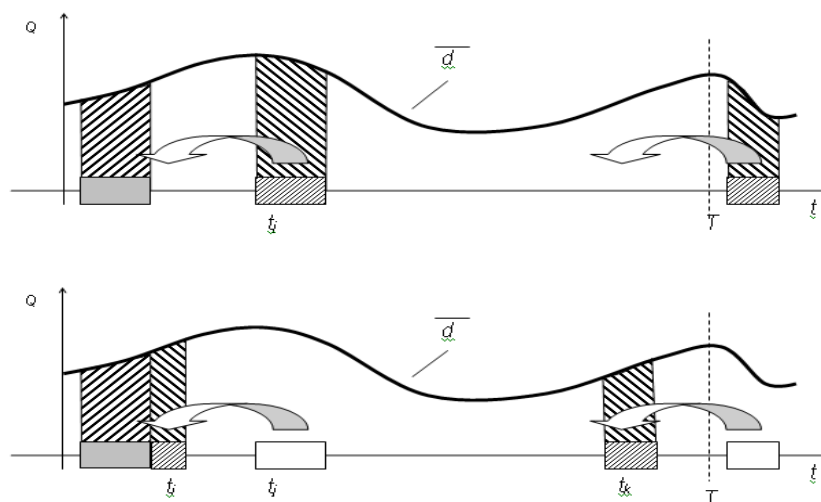

**Fig. 6.** Scheme for combining temporary processes

From the above provisions, it can be seen that the accuracy of the results obtained using this method directly depends on the accuracy of the forecast of such components as: the relative income of the system during the analyzed period; the cost of stopping the system; the cost of implementing temporary processes.

Based on the above, an algorithm for optimizing the process of combining temporary processes according to the criterion of minimum costs for implementing temporary processes can be defined:

- 1) determine the element composition of the system, the elements of which are responsible for specific functions of the system;
- 2) note the first time process from the start point of the study period in the direction of the time axis as the point of unification and define the present time as  $P_l$  (in general  $P_k$ );
- 3) define an area of merger bounded by an area in which the time processes of  $P_k$  to  $P_{k+1}$  do not repeat;
- 4) take the following temporary processes that were defined in the step.

1. If no new expenses were incurred when merging temporary processes, they were in the area of unconditional merging and are merged without additional conditions. Repeat step 4, otherwise go to step 5;

5) if the merger requires additional costs or new temporary processes, then we check this merger for its feasibility in accordance with the sixth provision of the proposed method. When a satisfactory solution to inequality (3) is obtained, the temporary processes are moved to the merge point with a transition to step 4, otherwise to step 6;

6) temporary processes that do not satisfy condition (3) become the next point of the  $P_{k+1}$  merger;

7) If there are temporary processes after the newly assigned merge point, then go to step 3, otherwise the end of the algorithm.

Let's return to the system whose life cycle is shown in Fig.1. The «Method of combining temporary processes» in this case it gives the following results:

1) element №1 with time  $t_1$  becomes the merge point  $P_1$ . Element №2 is located in the region of unconditional merger and is attracted to the merge point  $P_1$ . Element №3 is located in the conditional join area and therefore its joins are questionable. If we assume that all elements satisfy the conditions set in the sixth position, then element №3 is also combined with point  $P_1$ . The result is the following picture (Fig.7);

2) when selecting the second point of merger, we again select item №1 with a repair time of  $2-t_1$ . Elements №2 and №3 are located in the unconditional Union area and are combined with the point  $P_2$ ;

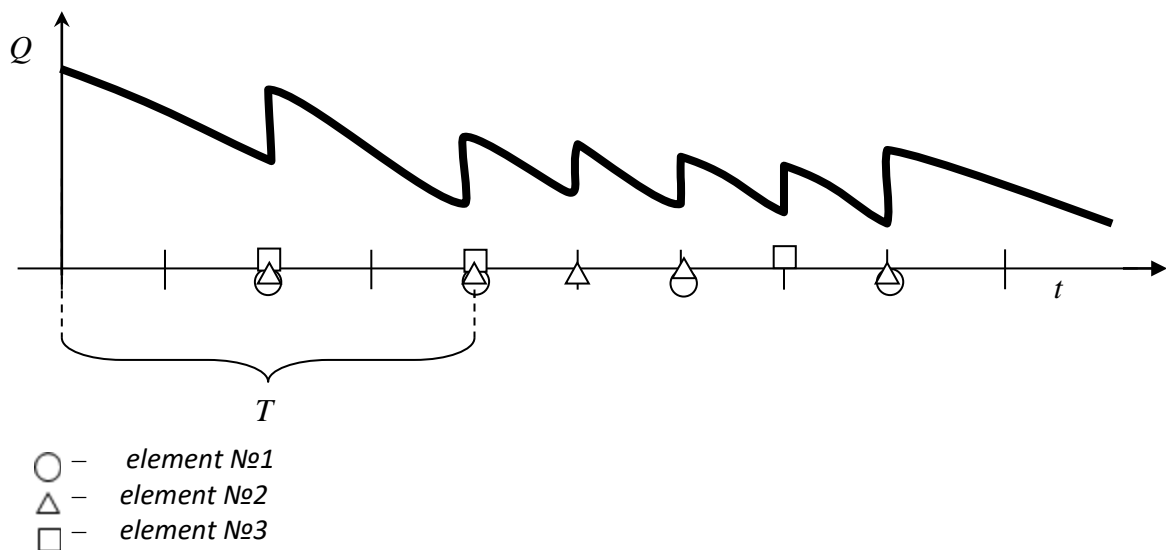

**Fig. 7.** Demonstration of a method for combining temporary processes

3) when you select the third point of merger by a certain chance, the selection falls again on element №1 with a repair time of  $3-t_1$ . There is no merging of elements until this point of unification, because there is no repair work in the interval from  $P_3$  to the end of the study period (Fig.7).

Studies have shown that the task of combining time processes is relevant and has almost no generalized solution. This gives rise to a search in the direction of optimization generalizations of a number of particular tasks.

Thus, the following results were obtained in this study:

1. The classification of temporary processes on the basis of their influence on the functional state of the system is carried out. It is proposed to divide them into three classes: single, repeated and cyclic. They are given a description and the nature of the manifestation is described.

2. Parameters that affect the integration of temporary processes are defined, including: the system's revenue and expenses over time; the cost of implementing a temporary process and the cost of restoring system functions.

3. A method of combining time processes has been developed, which includes six main provisions. On the basis of these provisions, a decision is made on the possibility and expediency of combining temporary processes.

4. An algorithm for combining temporary processes, which allows to determine step by step the need and feasibility of combining temporary processes is developed.

The obtained results allow using information systems to implement the procedure for combining temporary processes, which significantly reduces the probability of errors in decision-making in the management of complex systems.

Further research may be aimed at modifying the method in order to cover more optimization problems that currently need to be solved.

\*\*\*

Adowan G. A global method for solution of complex systems. *Mathematical modeling*. Vol.5. 1984. Pp.251-263.

Cao S.G., Rees N.W., Feng G. Analysis and design for a class of complex control systems. *Part I: Fuzzy modelling and identification*. Volume 33. Issue 6. June 1997. Pages 1017-1028

Chimshir V., Chimshir A. Method of choice of a technical system for project implementation basing upon situational efficiency criterion. *Electronic Scientific Journal*. 2014. Retrieved from <http://www.wspolczesnagospodarka.pl/?p=764>

Chimshir V.I. Razrabotka metoda kolichestvennoy otsenki sotsialnogo efekta pri realizatsii sotsiotekhnicheskikh proektov [Tekst]. *Jurn. Vostochno-Evropeyskiy jurnal peredovyih tehnologiy*. - Harkov: UKJT, 2016. № 2/3 (80). S. 56-62.

Chymshyr V. System's technical condition assessment method and determination of its operation timeframe in uncertainty conditions. *Scientific development and achievements*. Volume 5. London: Science Publishing, 2018. P. 182-195.

Donald V. Steward. *Transactions on Engineering Management*. Volume: EM-28, Issue: 3. 1981. Pp.71-74.

Ignateva A.V. Issledovanie sistem upravleniya [Tekst]. M.: YUNITI-DANA, 2000. 157c.

Kokin A.G. Imitatsionnoe modelirovanie sistem: Uchebnoe posobie. Kurgan: Izd-vo Kurganskogo gos. un-ta, 2011. 98 s.

Kuzmin E.A. Neopredelennost i opredelennost v upravlenii organizatsionno-ekonomicheskimi sistemami [Tekst]: [Monografiya]. Ekaterinburg : Institut ekonomiki UrO RAN, 2012. 184 s.

Lipaev V.V. Metodyi obespecheniya kachestva krupnomasshtabnyih programmnyih sredstv. M., 2003. 520 s.

Rastrigin L.A. Adaptatsiya slojnyih sistem. Riga: Zinatne, 1981. 375 s.

Shakhov A. V. Proektno-orientirovanoe upravlenie jiznennyim tsiklom remontoprigradnyih tehnikeskikh sistem: dis. dokotra tehnikeskikh nauk: 05.13.22. Odesa: Feniks, 2006. 238 s.

Urbanovich, P. P. Informatsionnaya bezopasnost i nadejnost sistem [Tekst]. Minsk : BGTU, 2007. 90 s.





# Наука і освіта українського Придунав'я: Виміри, виклики, перспективи

Колективна монографія

Підписано до друку 16.07.2020.  
Ум. друк. арк. 37,4. Тираж 300 прим. Зам. № 536

ТОВ РВА «Ірбіс».

Свідоцтво про внесення до Державного реєстру суб'єктів видавничої справи

ДК № 5198 від 05.09.2016 р.

68600, м. Ізмаїл, вул. Паркова, 73.  
Тел. 04841-63-915. E-mail: maligina@ukr.net

*Віддруковано в редакційно-видавничому відділі  
Ізмаїльського державного гуманітарного університету*

---

Адреса: 68610, Одеська обл., м. Ізмаїл, вул. Репіна, 12, каб. 208

Тел.: (04841) 4-82-42

E-mail: nauka\_idgu@ukr.net